



Quality made in Italy! fumagallicare.com

Ypsi Expert

5
:
)
i
i
:
)
:
:
:
)

1
CHASSIS

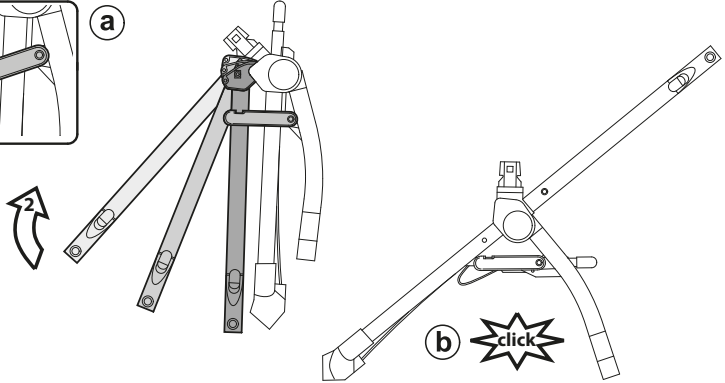
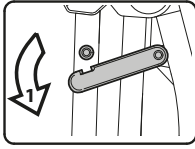

2

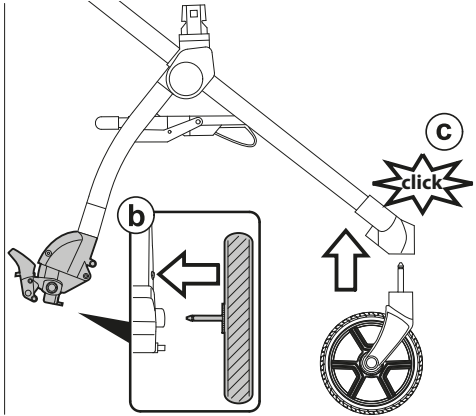
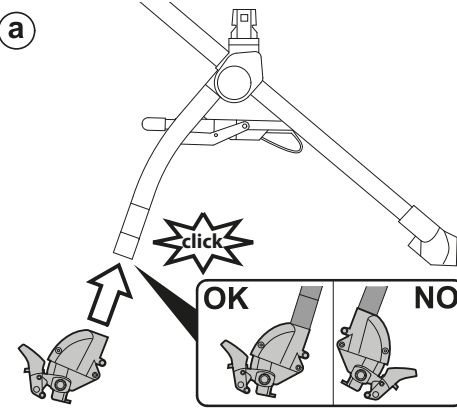

3

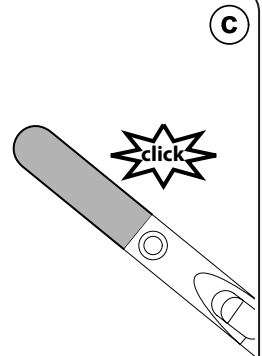
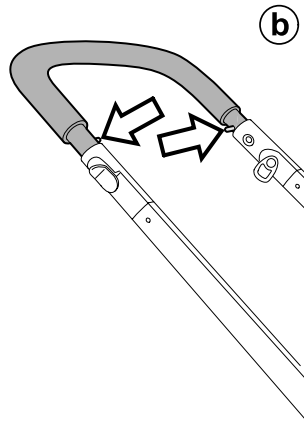
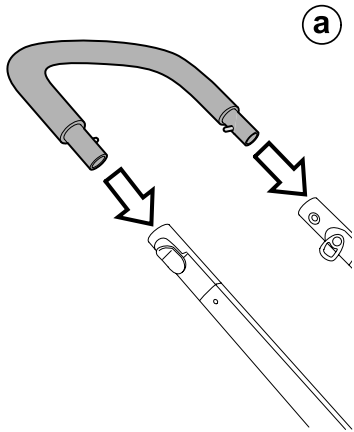

4

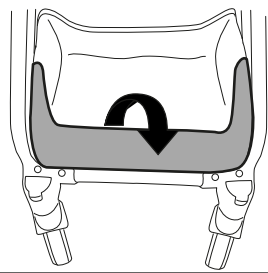
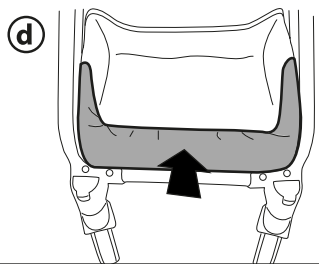
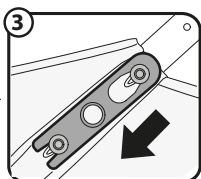
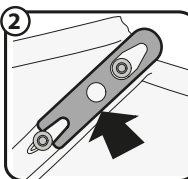
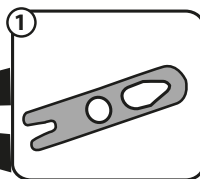
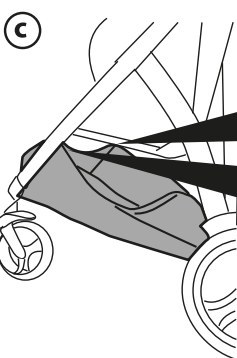
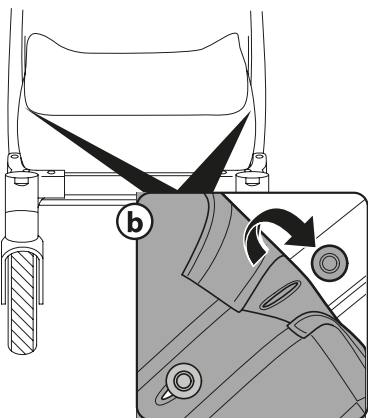
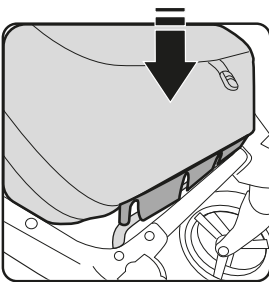
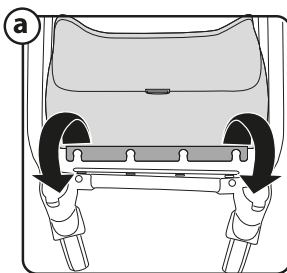
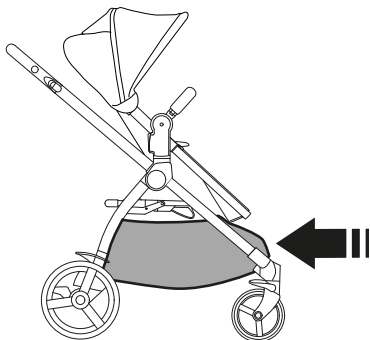

5

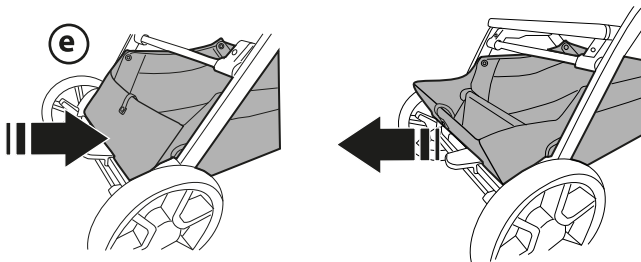
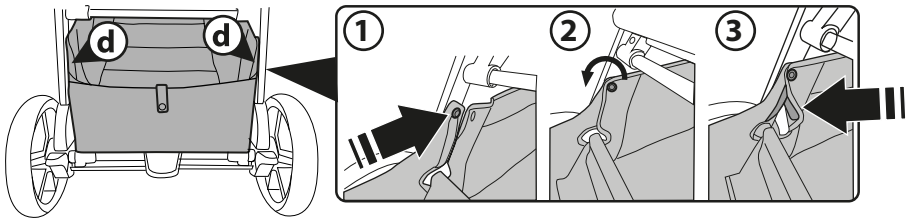
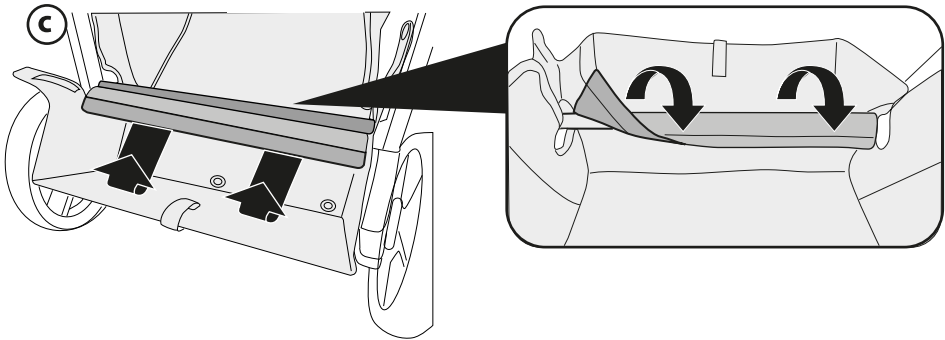
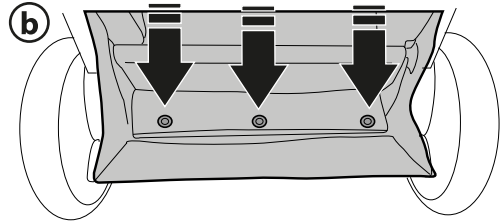
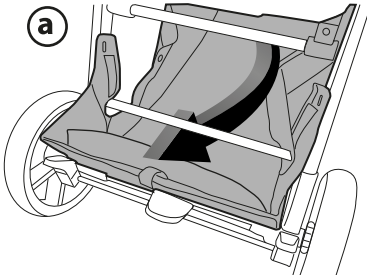
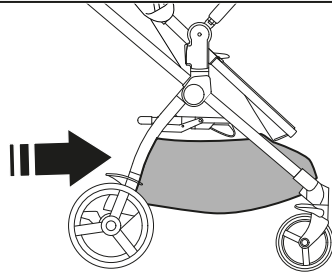

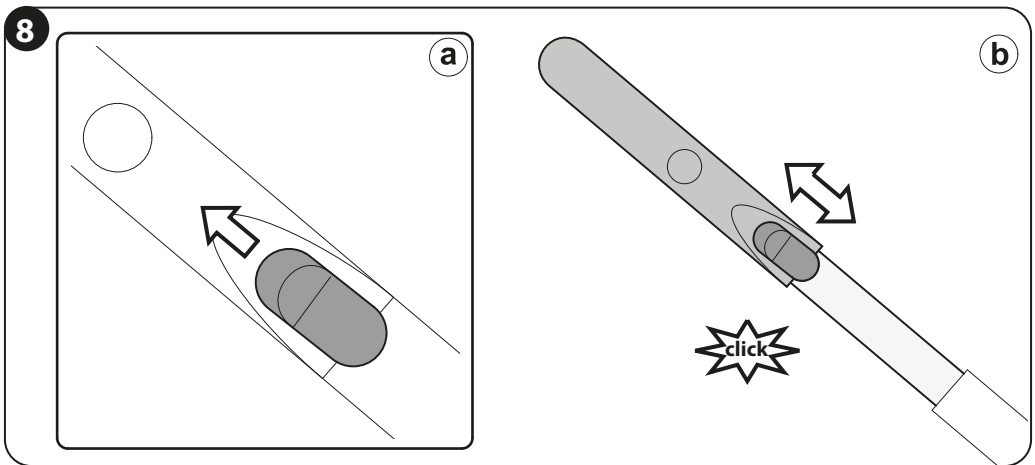
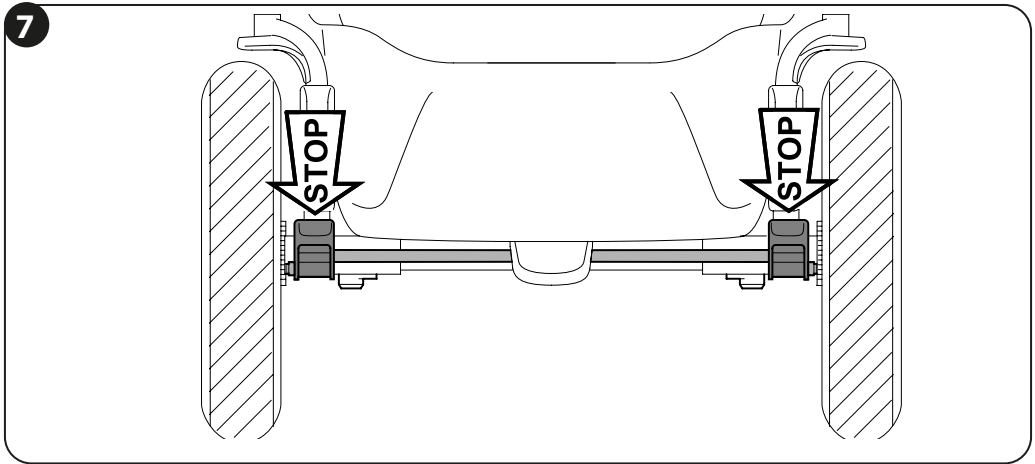
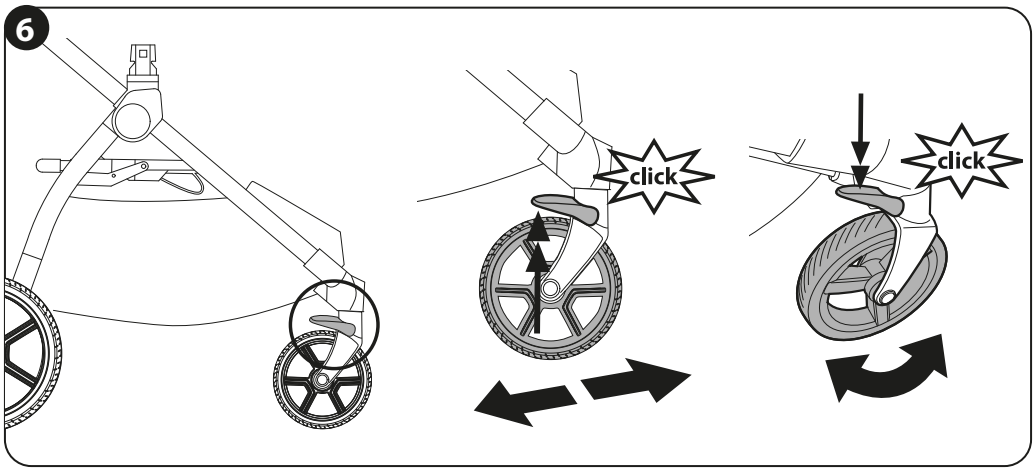

9

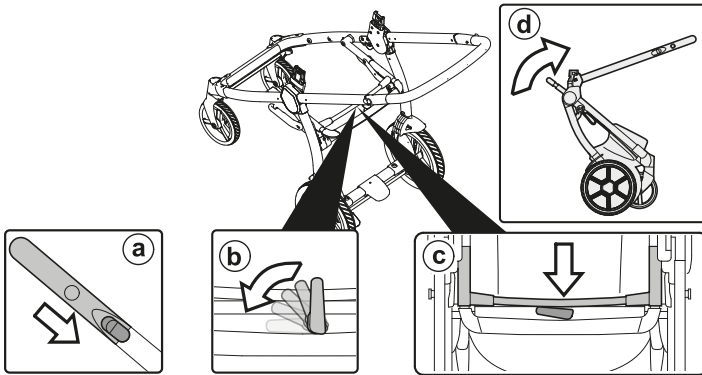

10

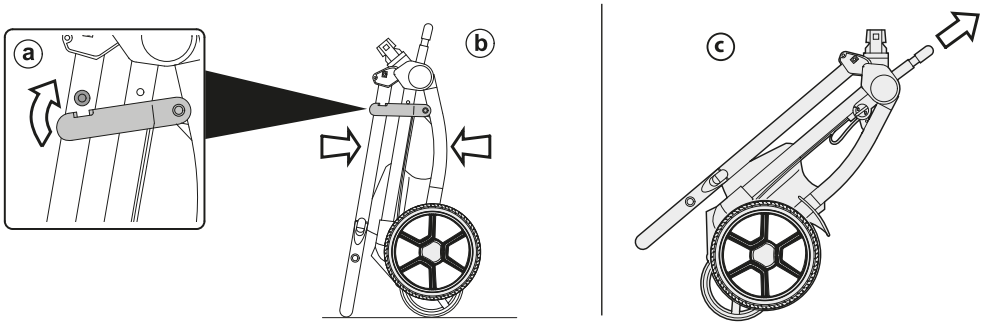

11

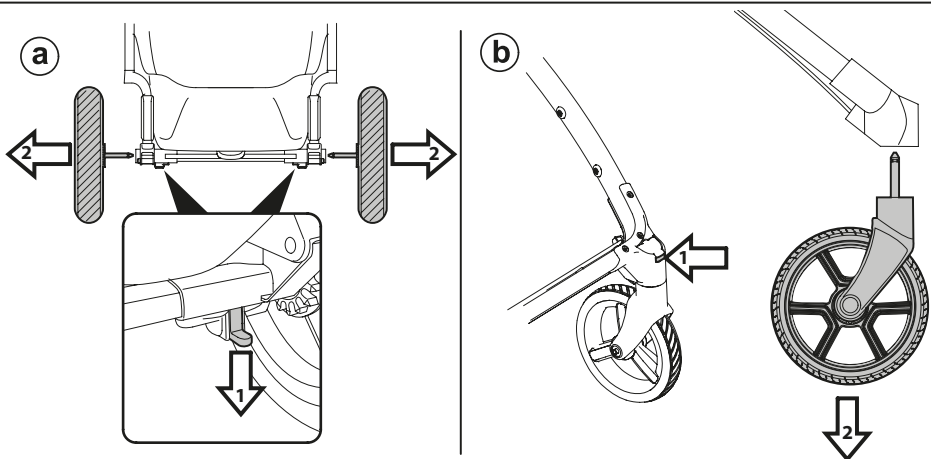

12

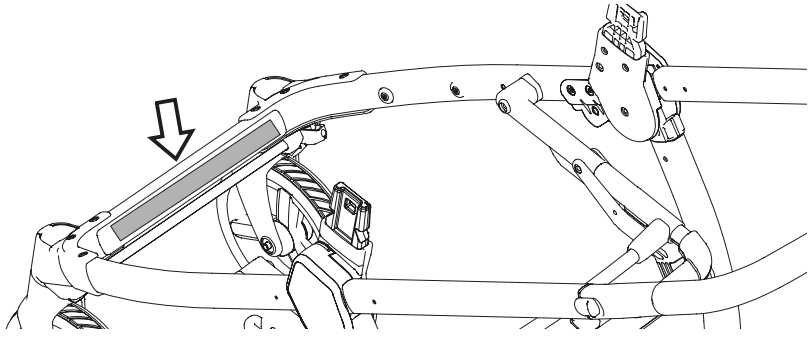

1

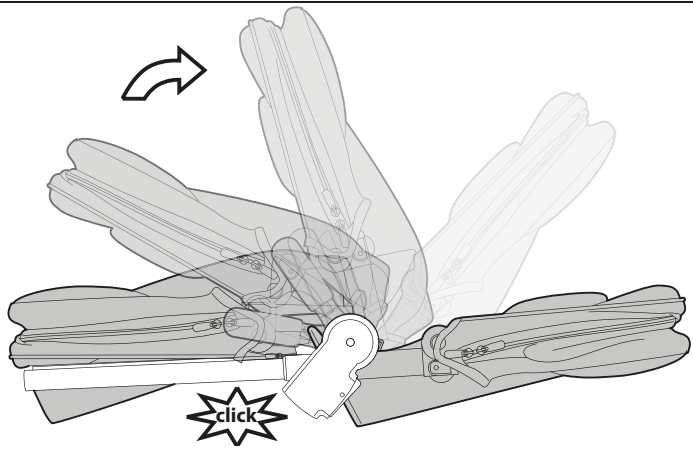

2

a

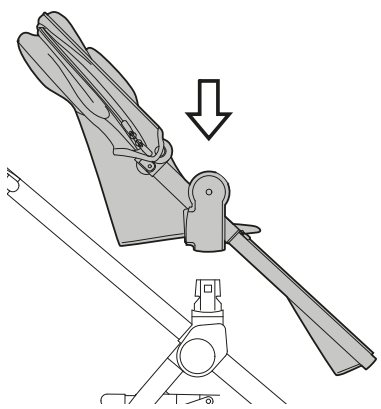

b

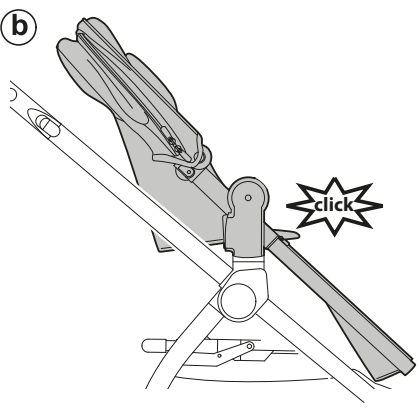

3

a

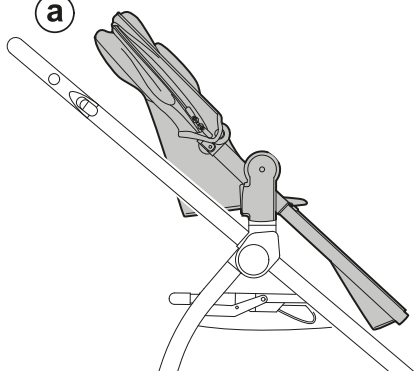

b

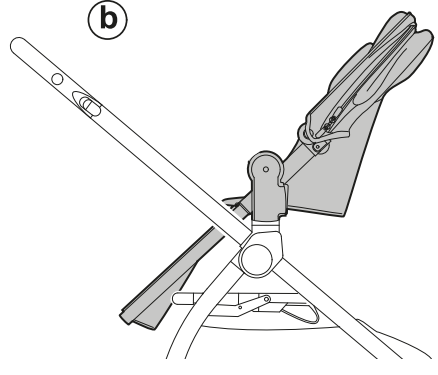

4

a

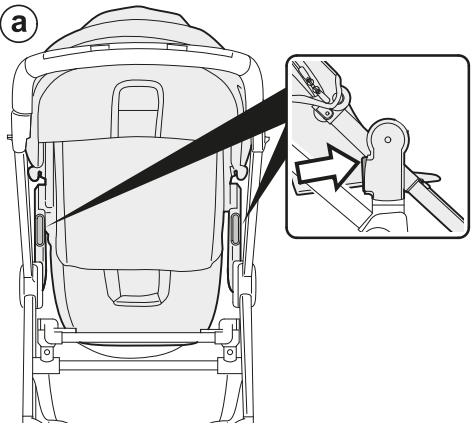

b

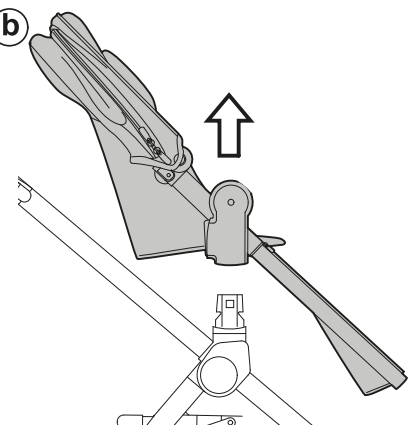

5

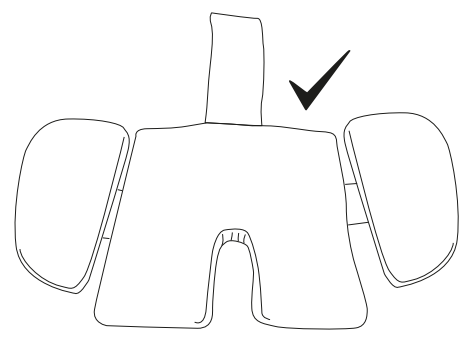
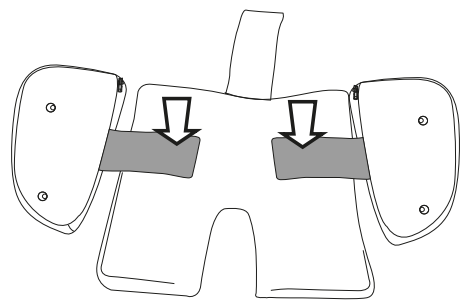

6

a

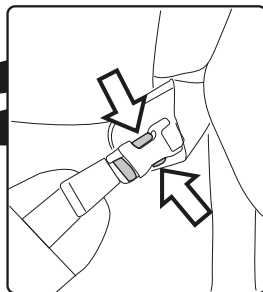
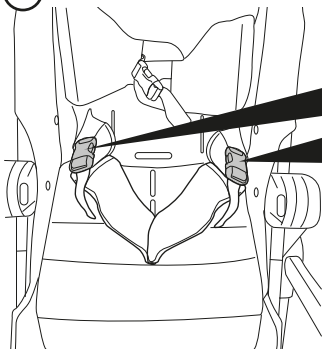

b

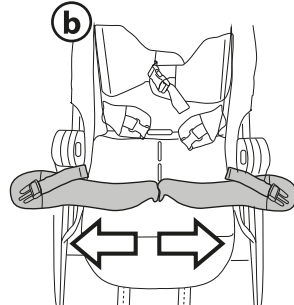

7

a

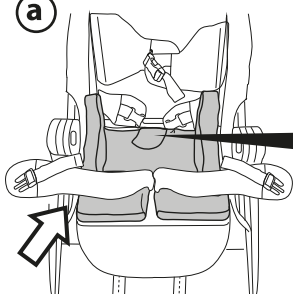

b

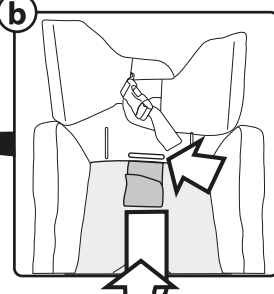

c

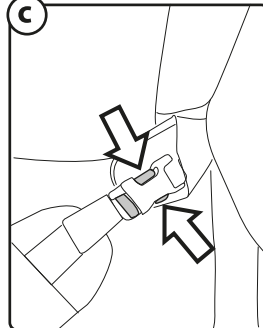

8

a

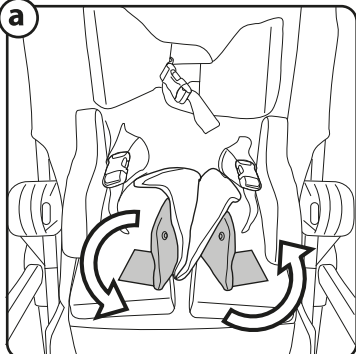

b

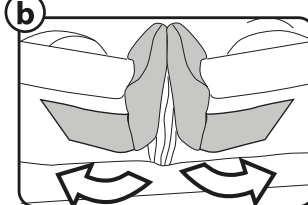

c



9

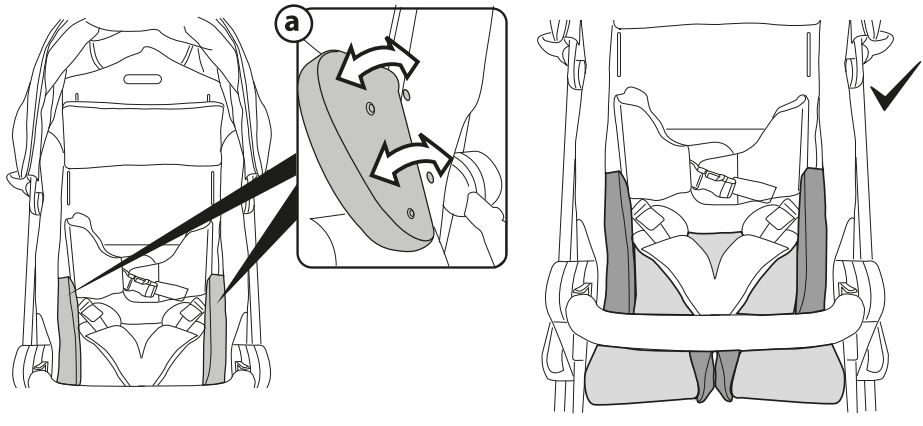

10

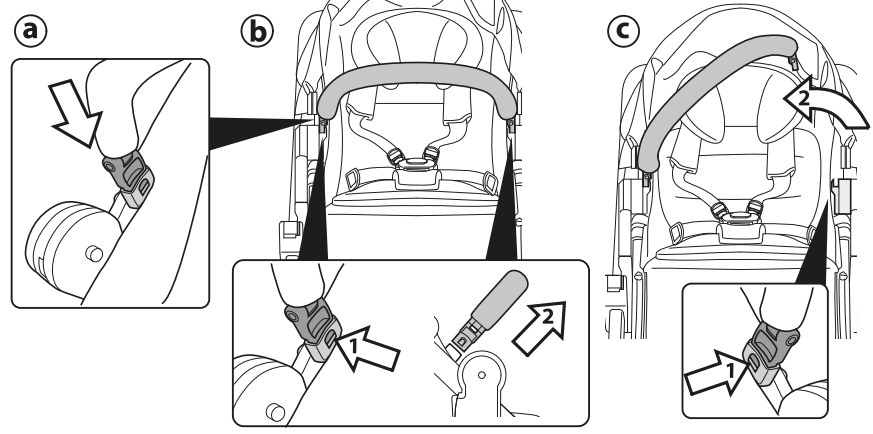

11

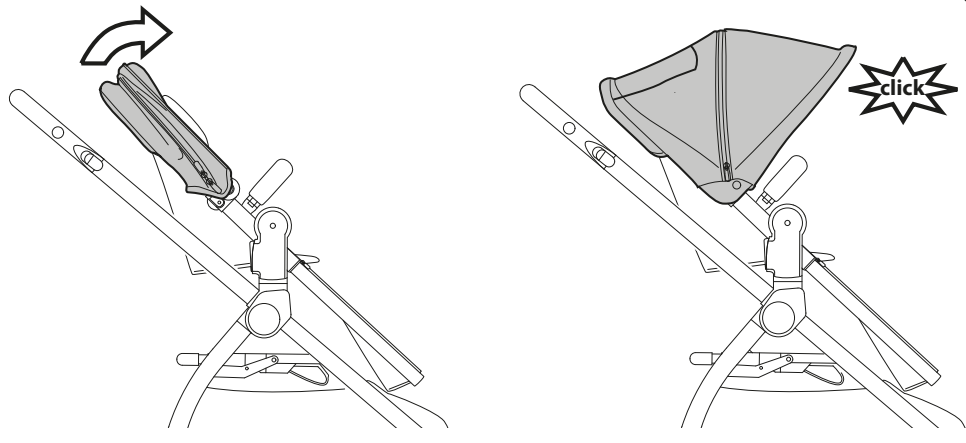

12

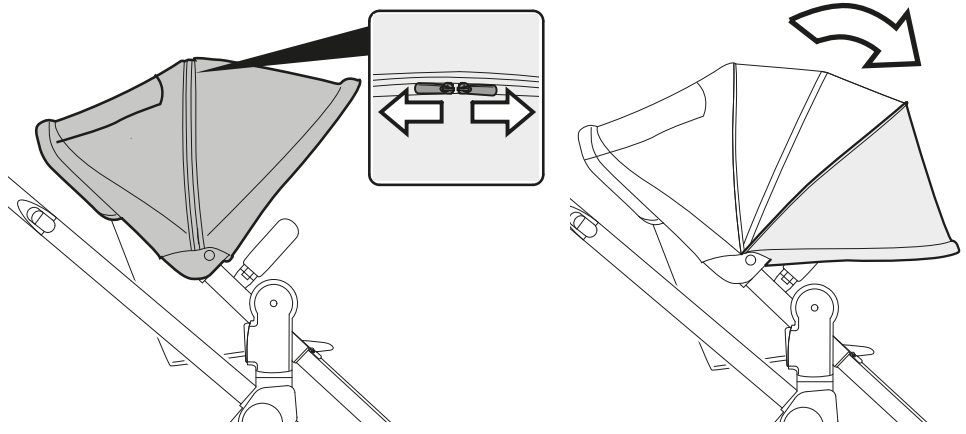

13

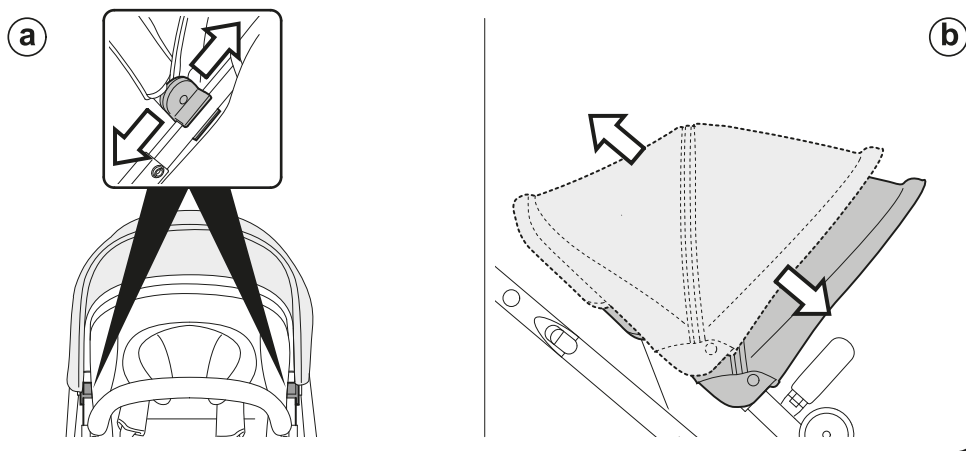

14

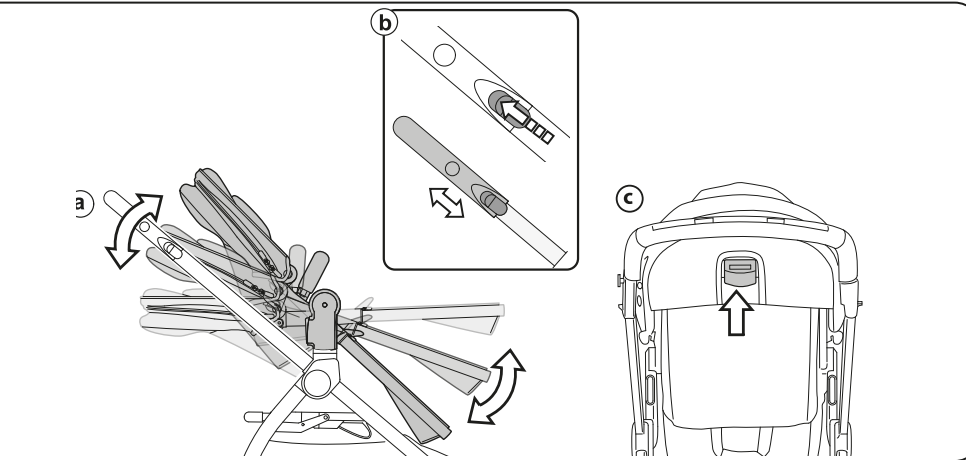

15

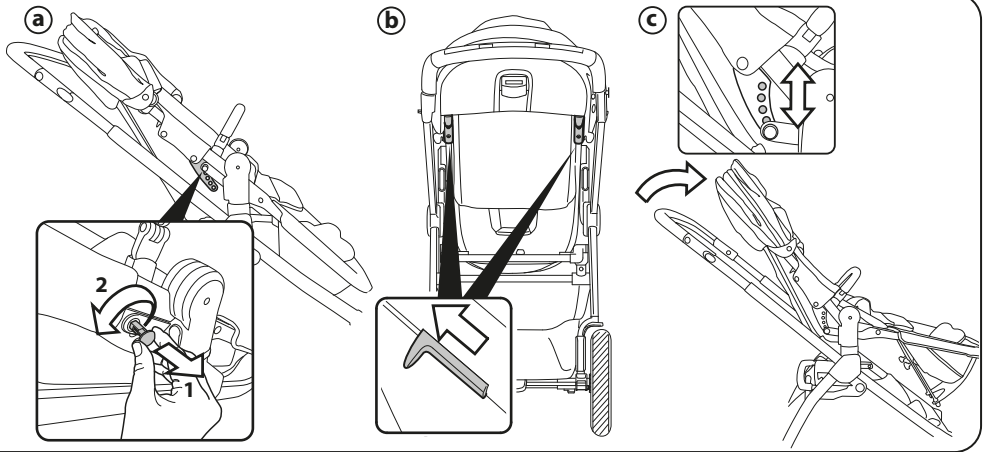

16

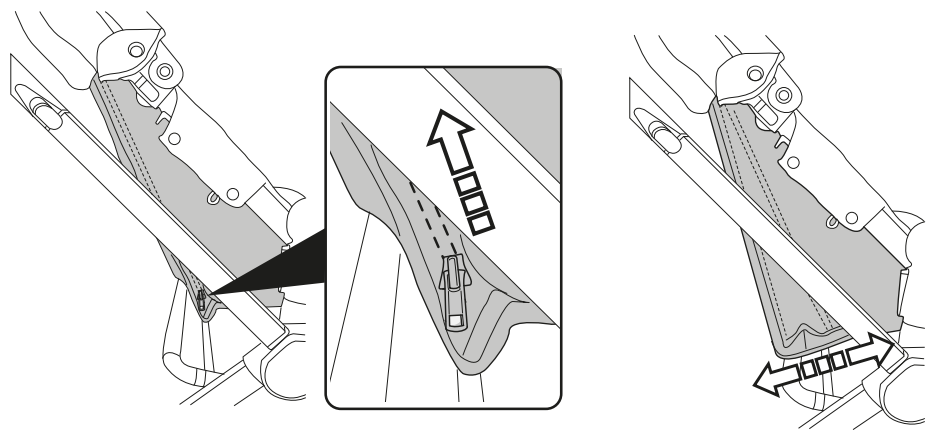

17

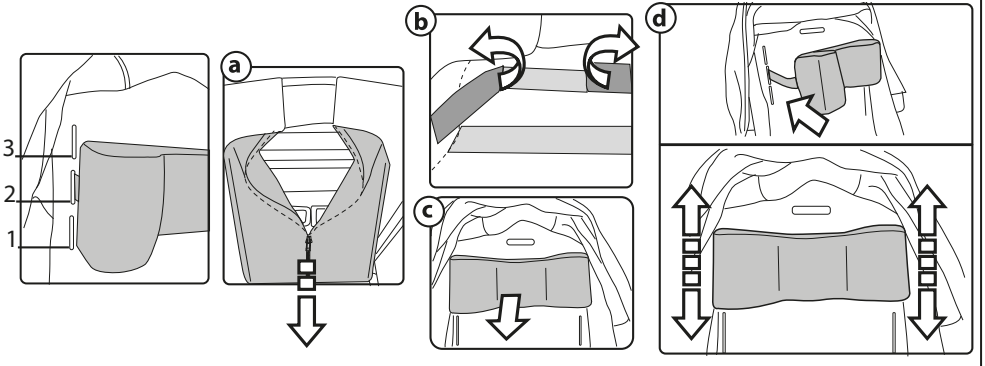

18

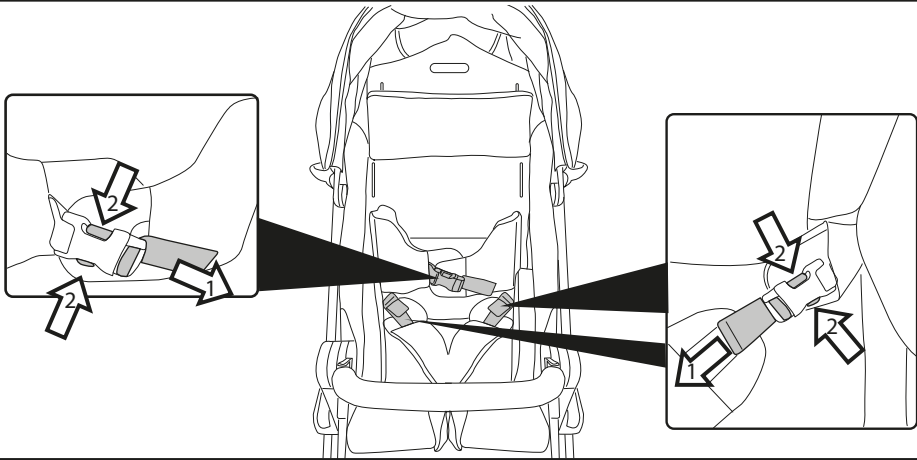

19

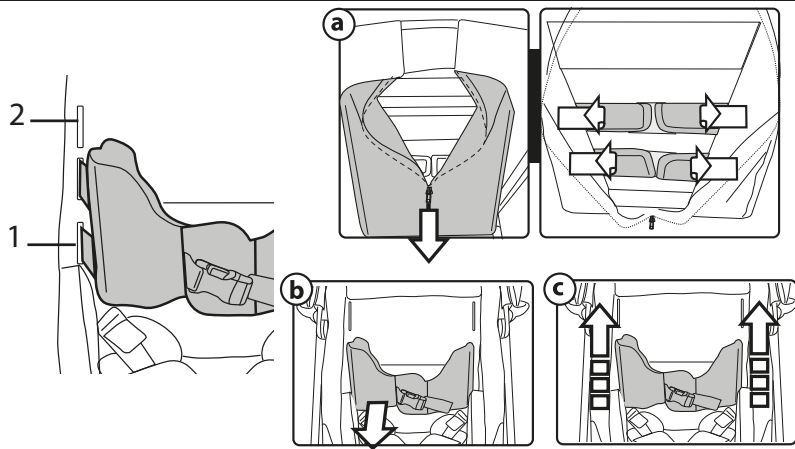

20

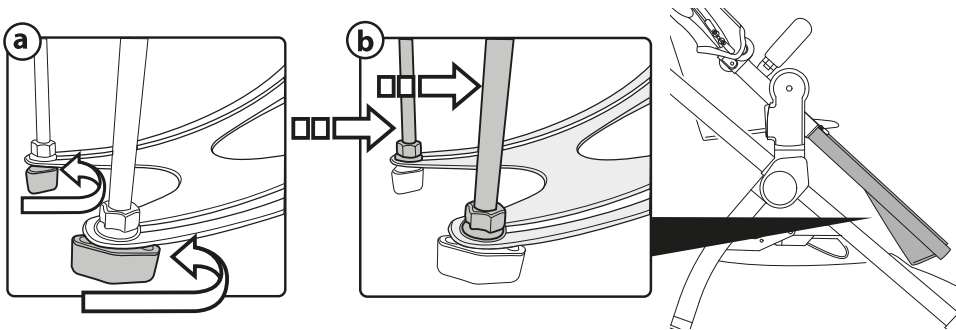

21

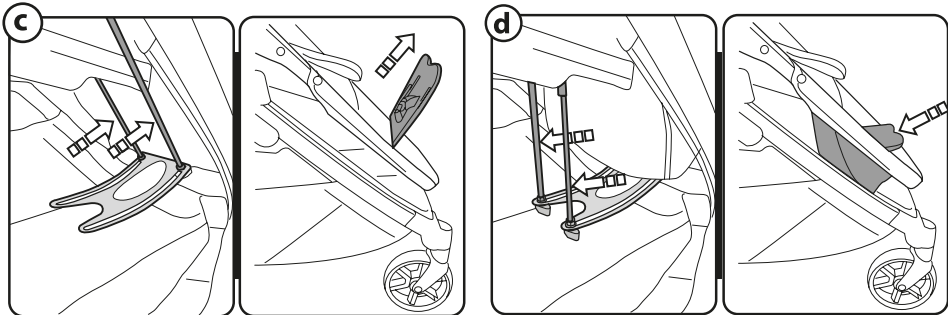

22

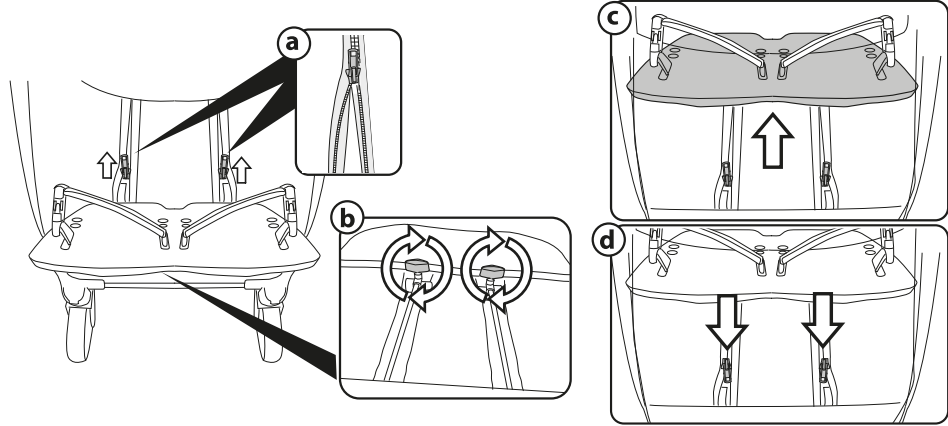

23

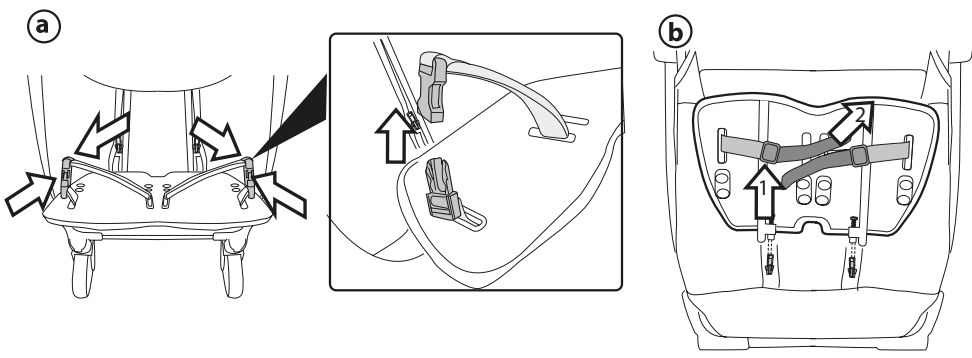

24

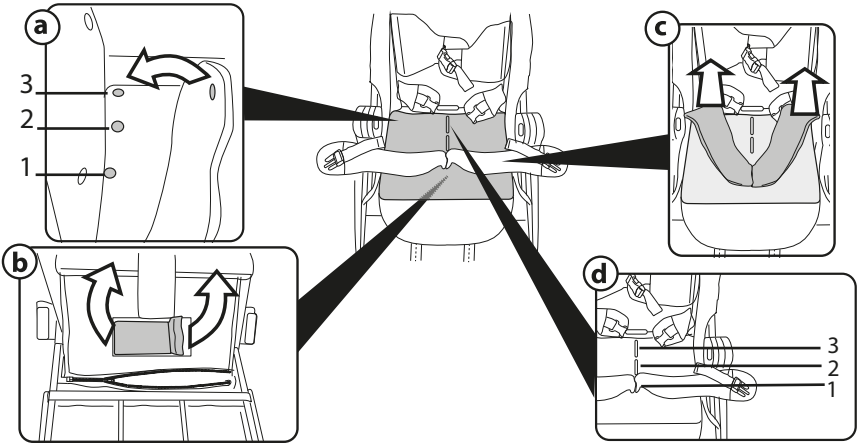

25

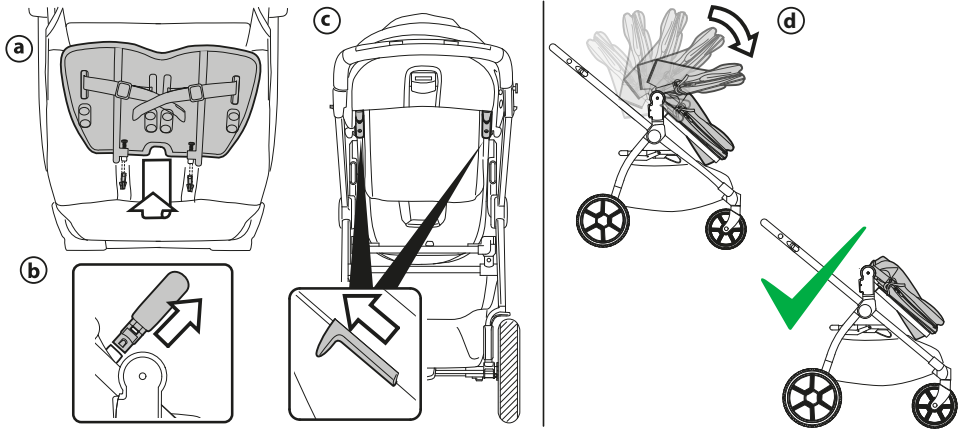

26

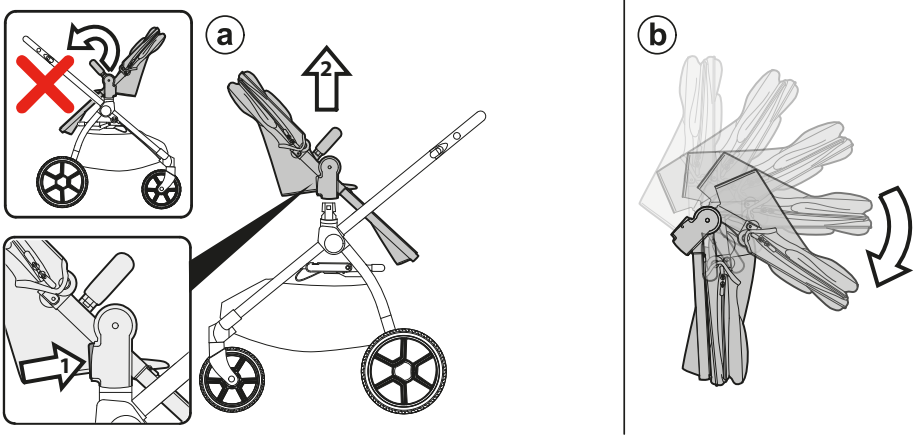

27

a

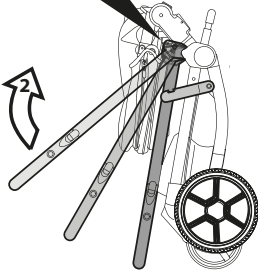
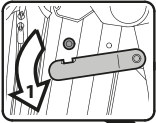

b

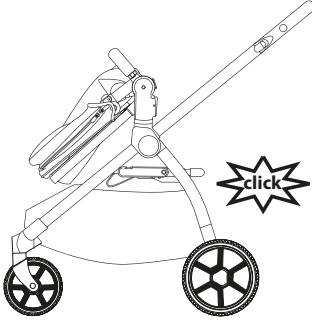

c

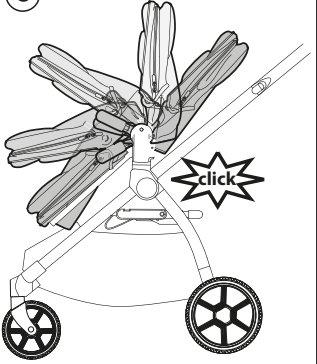

28

a

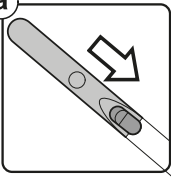

b

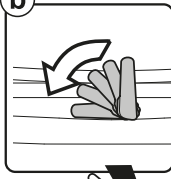

c

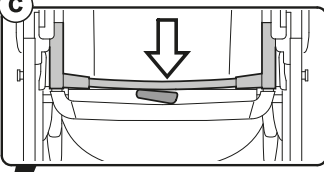

d

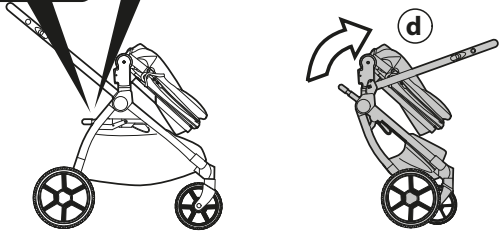

29

a

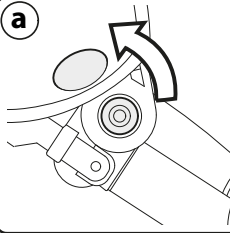

b

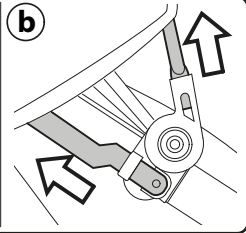

c

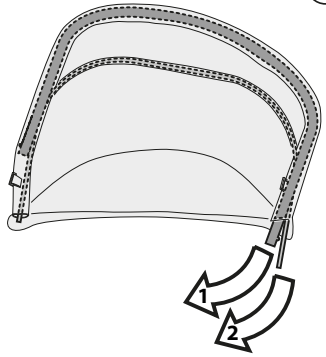

30

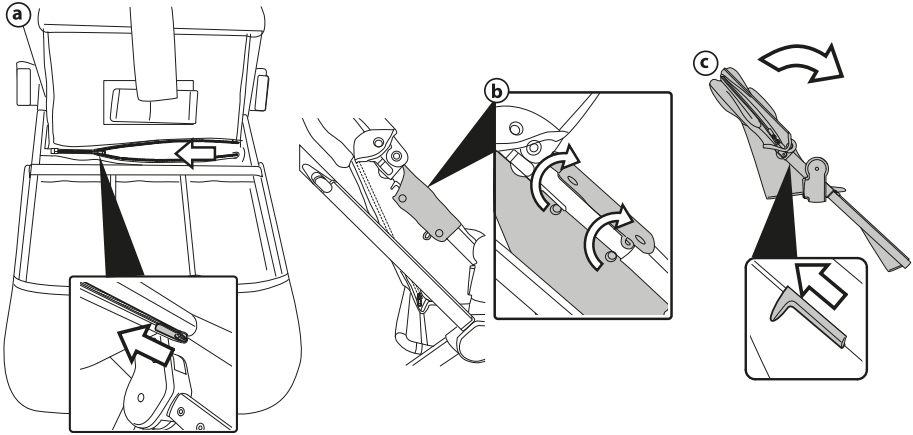

31

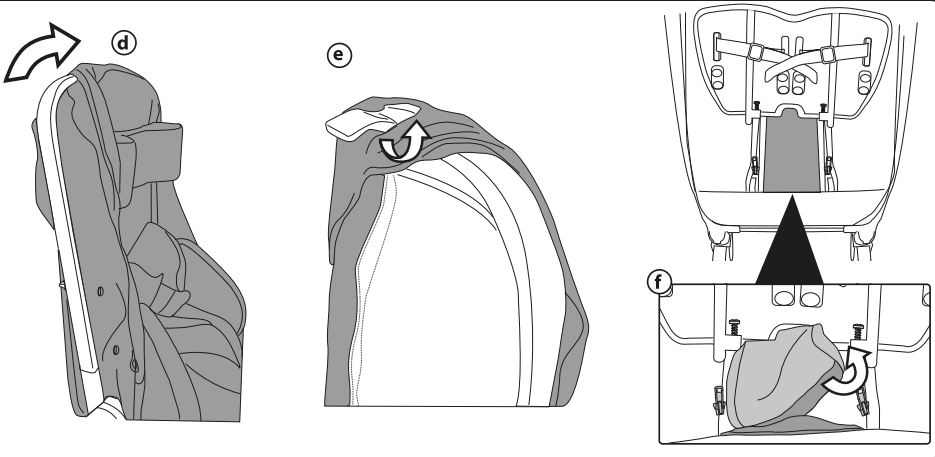

32

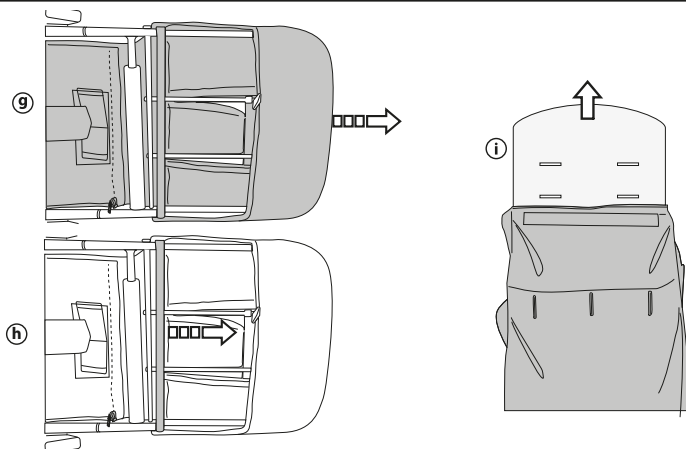

33

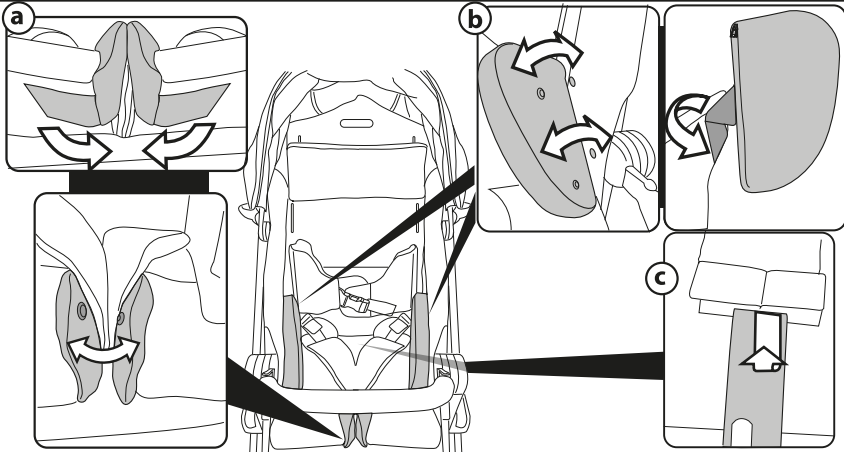

34

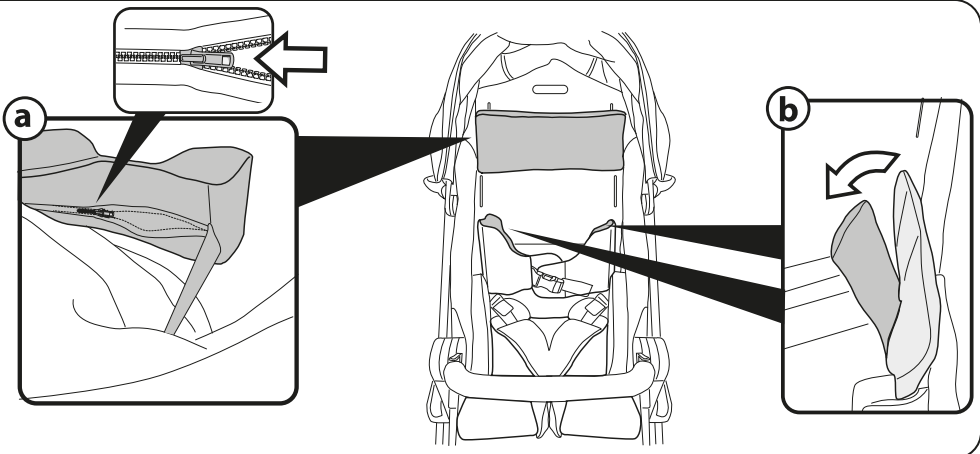

35

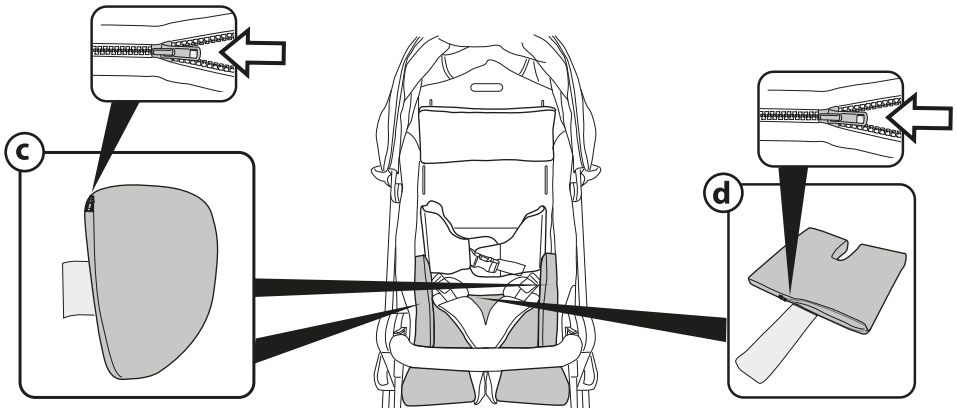

36

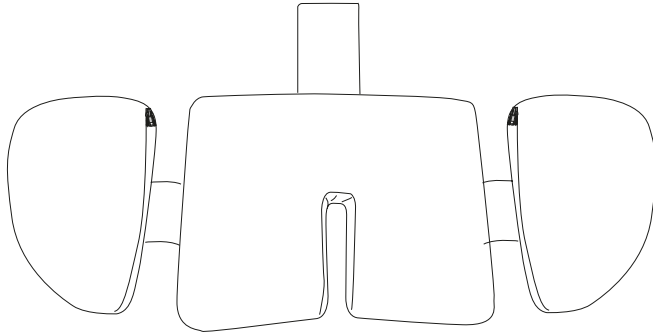

37

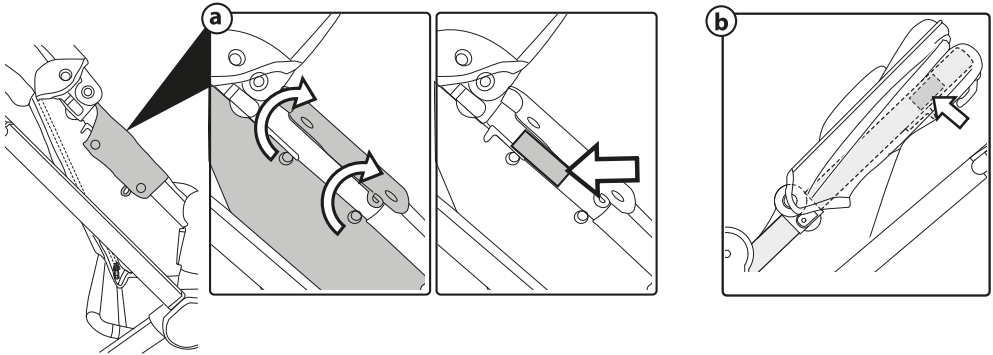

38

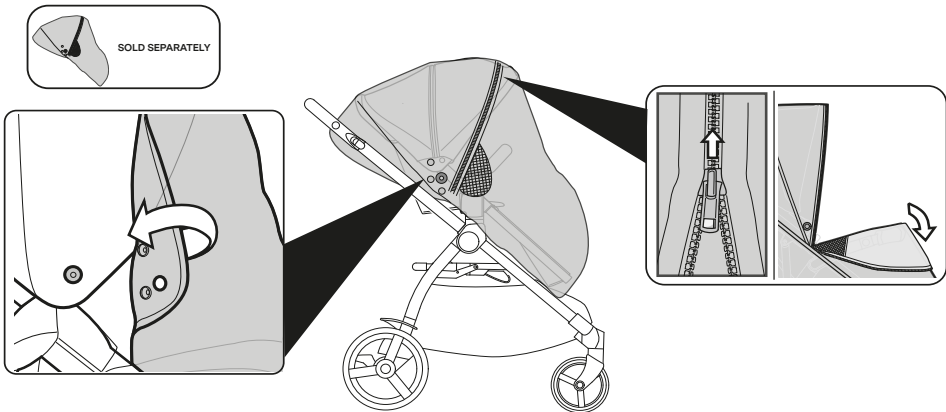

IT Italiano

Grazie per aver acquistato un prodotto Fumagalli Care&Reha.

Istruzioni d'uso



AVVERTENZE

IMPORTANTE - LEGGERE ATTENTAMENTE E CONSERVARE PER FUTURO RIFERIMENTO.

La sicurezza del bambino potrebbe essere messa a rischio se non si eseguono queste istruzioni.

- Questo articolo è stato progettato per il trasporto di 1 bambino nella seduta.
 - Non utilizzare questo articolo per un numero di occupanti superiori a quanto previsto dal costruttore.
 - **ATTENZIONE** Le operazioni di assemblaggio e di preparazione dell'articolo devono essere effettuate solo da adulti. Le operazioni di settaggio posturale e la formazione di utilizzo devono essere eseguite solo da tecnici ortopedici autorizzati o da personale clinico formato.
 - Non utilizzate questo articolo se presenta parti mancanti o rotture.
 - **ATTENZIONE Prima dell'uso assicurarsi che tutti i meccanismi di bloccaggio siano correttamente agganciati.**
 - **ATTENZIONE Prima dell'uso controllare che i meccanismi di aggancio della seduta siano correttamente agganciati.**
 - Azionare sempre il freno quando si è fermi e durante le operazioni di carico e scarico del bambino.
 - Non inserire le dita nei meccanismi.
 - Ogni carico appeso al maniglione o alle maniglie può rendere instabile l'articolo; seguire le indicazioni del costruttore riguardo ai massimi carichi utilizzabili.
 - Non introdurre nel cestello carichi per un peso superiore a 10 kg.
- Non inserire nei portabibite (se presente) pesi superiori a quanto specificato nel portabibite stesso e mai bevande calde. Non inserire nelle tasche delle capottina (se presenti) pesi superiori a 0.2 kg.
- **ATTENZIONE Per evitare lesioni o ferimenti assicurarsi che il bambino sia a debita distanza durante le operazioni di apertura e chiusura del prodotto**
 - **ATTENZIONE Non lasciare che il bambino giochi con questo prodotto.** Questo articolo non è un gioco.
 - **ATTENZIONE Non lasciare mai il bambino incustodito.**
 - Prestare attenzione alla presenza del bambino quando si effettuano operazioni di regolazione dei meccanismi (maniglione, schienale).
 - Non utilizzare l'articolo in vicinanza di scale o gradini; non utilizzare vicino a fonti di calore, fiamme libere o oggetti pericolosi a portata delle braccia del bambino.
 - Utilizzare unicamente le parti di ricambio fornite o consigliate dal produttore/distributore.
 - **ATTENZIONE Questo prodotto non è adatto per correre o pattinare.**
 - **ATTENZIONE** Non aggiungere alcun materassino non approvato dal costruttore.
 - Non utilizzare accessori non approvati dal costruttore.
- Chassis + Seat:**
Questo prodotto è omologato per bambini da 6 mesi sino a 6 anni di età o peso massimo di 30 kg a seconda della condizione che si presenta prima.
Per bambini superiori a 15 kg di peso, orientare ed utilizzare la seduta esclusivamente in direzione del senso di marcia.- **ATTENZIONE: Questa seduta non è adatta per bambini di età**

inferiore a 6 mesi.

ATTENZIONE: utilizzare sempre il sistema di ritenuta. Utilizzare sempre le cinture di contenimento che svolgono anche supporto posturale.

IMPORTANTE: una volta montata la seduta sullo chassis si segnala che il leggero gioco e relativo dondolamento che si crea tra la seduta e la base non pregiudica in nessun modo la sicurezza del bambino.

Il frontalino non è progettato per reggere il peso del bambino; il frontalino non è progettato per sollevare la seduta con il peso del bambino. Il frontalino non sostituisce il cinturino di sicurezza.

ATTENZIONE: non utilizzare il parapioggia (se presente) in ambienti chiusi e controllare sempre che il bambino non sia accaldato; non collocare mai vicino a fonti di calore e fare attenzione alle sigarette. Il parapioggia non deve essere utilizzato su un passeggino in assenza di capottina o parasole in grado di accoglierlo. Usare la capottina parapioggia solo sotto la supervisione di un adulto. Assicurarsi che il parapioggia non interferisca con nessun meccanismo in movimento del carrello o passeggino; togliere sempre il parapioggia prima di chiudere il vostro carrello o passeggino.

“Destinazione d’uso: Questo passeggino è destinato a bambini con bisogni speciali (GMFCS livello 1-5 fino a 30 kg di peso), che necessitano di un passeggino pieghevole e facile da gestire per spostamenti di breve durata.”

Dichiarazione di conformità: Questo prodotto è conforme ai requisiti del Regolamento

dispositivi medici (2017/745). Qualora il prodotto fosse modificato, utilizzato in combinazione con un prodotto di un altro produttore o utilizzato con ricambi e accessori non originali, il marchio CE deve essere rimosso.

Le immagini riferite ai dettagli tessili potrebbero differire dalla collezione acquistata.

ISTRUZIONI D'USO CHASSIS

- 1 APERTURA:** Prima di aprire il telaio, se presenti, rimuovere (senza utilizzare lame) tutti i fustellati in cartone.
ATTENZIONE:
 - NON TIRARE O FORZARE IL GANCIO DI CHIUSURA OLTRE I FINE CORSA.**
 - NON UTILIZZARE IL GANCIO DI CHIUSURA COME UNA MANIGLIA DI TRASPORTO O PER AGGANCIARE PESI.**
 - NON APPENDERE BORSE O ALTRI ACCESSORI A QUESTO PARTICOLARE.**Premere verso il basso il gancio di chiusura laterale, impugnare le estremità superiori del maniglione e ruotarlo verso di sé sino alla completa apertura del carrello (fig_a). Carrello aperto (fig_b). La corretta apertura è data dal click, corrispondente all'aggancio del manubrio del maniglione, vedere figura.
- 2 MONTAGGIO RUOTE:** infilare la barra ruote posteriori sui montanti (fig_a) prestando attenzione al verso corretto, infine agganciare le ruote posteriori (fig_b) fino al click. Per montare le ruote anteriori, infilarle nell'apposita sede fino al click (fig_c).
- 3 MONTAGGIO MANIGLIONE:** infilare il maniglione nelle apposite sedi (fig_a) come in figura. Per completare l'aggancio è necessario premere i due bottoncini laterali sul maniglione (fig_b) e spingere il maniglione fino al click (fig_c).
- 4 MONTAGGIO CESTELLO ANTERIORE:** Agganciare l'aletta del cestello nella fessura lungo la barra anteriore del carrello (Fig_a) e agganciare lateralmente gli occhielli del cestello ai bottoni su entrambi i lati del telaio (Fig_b). Per completare l'aggancio del cestello nella parte anteriore è necessario inserire il listello (Fig_1) dato in dotazione, come segue :
posizionarlo tra cestello e bottoni come mostrato (Fig_2) e premendo col dito verso il basso, agganciarlo completamente (Fig_3).
Fare lo stesso procedimento sull' altro lato del cestello (Fig_c).
E' possibile abbassare o sollevare una parte di cestello per maggior spazio (Fig_d).
- 5 MONTAGGIO CESTELLO POSTERIORE:** far passare il cestello escludendo i due tubi (Fig_a). Agganciare i bottoni del cestello posti sulla barra posteriore (Fig_b), calzare il velcro comprendendo il tubo più vicino (Fig_c), abbottonare e chiudere il velcro lateralmente su entrambi i lati (Fig_d)
E' possibile aprire il cestello per avere maggiore spazio (Fig_e).
- 6 RUOTE ANTERIORI FISSE O PIROETTANTI:** alzare le leve per rendere le ruote fisse (fig_a), abbassare le leve per rendere le ruote piroettanti (fig_b). Su terreni difficili si consiglia l'uso di ruote fisse.
- 7 FRENO:** premere la leva freno per bloccare il telaio. Per sbloccare il telaio, agire in senso contrario.
- 8 MANIGLIONE ESTENSIBILE:** per regolare l'estensione

del maniglione, tirare le levette verso di sé (fig. a) e far scorrere il maniglione fino al click (fig. b). Il maniglione può essere regolato in più posizioni

- 9 **CHIUSURA:** ridurre completamente l'estensione del maniglione (fig. a). Ruotare la leva di sicurezza verso sinistra (fig. b) e tirare verso di sé la maniglia interna del telaio (fig. c). Sollevare la maniglia finché il telaio non è completamente piegato (fig. d).
- 10 Per una corretta chiusura, verificare che il gancio laterale sia innestato (fig. a). Il carrello chiuso rimane in piedi da solo (fig. b). **TRASPORTO:** si può trasportare comodamente, tenendo le ruote anteriori fisse, impugnando la maniglia centrale (fig. c).
- 11 È possibile, per una maggiore compattezza, estrarre tutte le ruote.
Per estrarre le ruote posteriori: tirare verso il basso la leva ed estrarre la ruota come in figura (fig. a).
Per estrarre le ruote anteriori: premere la linguetta come in figura, ed estrarre le ruote (fig. b).

NUMERI DI SERIE

- 12 Chassis, riporta sul telaio nella parte inferiore, informazioni relative alla data di produzione dello stesso.
_ Nome del prodotto, data di produzione e numerazione del carrello.
Queste informazioni sono indispensabili in caso di reclamo.

ISTRUZIONI D'USO SEAT

- 1 **APERTURA:** Prima di aprire il Seat, se presenti, rimuovere (senza utilizzare lame) tutti i fustellati in cartone.
Aprire il seggiolino dalle estremità tirandolo fino al click.
- 2 **AGGANCIAMENTO AL CARRELLO:** Per agganciare Seat, posizionarlo sul carrello (fig. a) e premere con entrambe le mani fino al click (fig. b).
Verificare che Seat sia correttamente agganciato.
- 3 È possibile agganciare Seat al carrello, sia disponendolo "fronte mondo" (fig. a) che "fronte mamma" (fig. b).
Azionare sempre il freno del carrello prima di agganciarlo e sganciarlo.
- 4 **SGANCIAMENTO DAL CARRELLO:** Per sganciare Seat premere le levette che si trovano in corrispondenza degli attacchi al carrello (fig. a) e contemporaneamente sollevarlo (fig. b).
- 5 **MONTAGGIO CUSCINETTI:** agganciare i velcri dei cuscini laterali al cuscino della seduta.
Girare i riduttori dalla parte davanti.
Riduttori agganciati correttamente.
- 6 Aprire le fibbie a scatto premendo le due estremità e sganciare (fig. a). Aprire come illustrato la cintura divaricatore per facilitare il posizionamento del riduttore (fig. b).
- 7 Posizionare nella seduta il riduttore lasciando sopra la cintura divaricatore (fig. a).
Far passare il velcro nella fessura della seduta (fig. b) e completare l'aggancio facendo aderire il velcro sotto la seduta. Chiudere entrambe le fibbie a scatto (fig. c).
- 8 Agganciare i cuscini neri comprendendo la cintura divaricatore (fig. a), agganciare entrambi i velcri sotto il cuscinetto della seduta (fig. b) e agganciare il bottone (fig. c).
- 9 Completare agganciando i bottoni dei cuscini laterali alla seduta (fig. a) su entrambi i lati.
Cuscini montati correttamente.
- 10 **FRONTALINO:** Agganciare il frontalino nelle due sedi come illustrato (fig. a) fino al click.
Il frontalino è asportabile premendo i pulsanti alle estremità dello stesso (fig. b), oppure apribile da un lato premendo uno solo dei due pulsanti (fig. c).
- 11 **CAPOTTINA:** per utilizzare la capottina tenderla fino al click, per un'apertura completa.
- 12 La capottina è dotata di un inserto che permette di vedere il bambino da ogni posizione. È possibile estendere ulteriormente la capottina, aprendo le cerniere, e tirandola in avanti.
- 13 Facendo scorrere gli attacchi della capottina lungo i montanti (fig. a), è possibile variare la distanza della stessa dalla seduta (fig. b).
- 14 **POSIZIONE LETTINO:** il seggiolino è reclinabile in tre posizioni, che vanno da "seduto" a "sdraiato", con una posizione intermedia disponibile (fig. a).
Prima di reclinare il seggiolino è necessario allungare il maniglione (fig. b). È possibile passare da una posizione all'altra tirando la leva indicata in figura (fig. c).
- 15 **REGOLAZIONE INCLINAZIONE SCHIENALE/SEDUTA:** estrarre i 2 pioli a molla (uno per lato) ruotandoli per bloccarli fuori dalla sede di aggancio (fig. a). Se partite dalla posizione più alta, tirare le leve presenti sui montanti (fig. b). Scegliere la regolazione desiderata e procedere inversamente, riportando i pioli in sede (fig. c).
- 16 **REGOLAZIONE PROFONDITÀ SEDUTA:** aprendo la zip laterale della sacca, è possibile aumentare la profondità della seduta.
Aumentando la profondità è necessario sostituire il cuscino della seduta e i fianchetti laterali con quelli più grandi (accessorio dato in dotazione figura 36).
- 17 **REGOLAZIONE POGGIATESTA:** è regolabile in 3 altezze.
Per regolarlo è necessario:
sullo schienale della seduta aprire la zip (fig. a), staccare entrambi i velcri per sganciarlo dallo schienale (fig. b),
sfilare l'appoggiatesta dal davanti (fig. c),
riposizionarlo inserendo i velcri all'altezza desiderata (fig. d) fissandoli poi sullo schienale. Richiudere la zip.
- 18 **UTILIZZO CINTURE DI CONTENIMENTO E REGOLAZIONE:** agganciare le fibbie a scatto fino al click. Regolare l'aderenza al bambino tirandola verso di sé (freccia 1). Per aprire le fibbie a scatto premere le due estremità come illustrato (freccia 2) e sganciare.
- 19 **REGOLAZIONE CINTURA PETTORALE:** è regolabile in 2 altezze.
Per regolarlo è necessario:
sullo schienale della seduta aprire la zip e staccare i 2 velcri per sganciarli dallo schienale (fig. a),
sfilare il cuscino dal davanti (fig. b),
riposizionarlo inserendo i velcri nella posizione desiderata (fig. c) fissandoli poi sullo schienale.
Richiudere la zip.
In base a come posizioniamo i velcri il cuscino rimarrà più o meno aderente al bambino.
- 20 **REGOLAZIONE DELLA PROFONDITÀ DELLA PEDANA:** Per regolare la profondità della pedanetta è necessario svitare le due manopole poste sotto la seduta (fig. a) e spingere in avanti o verso l'interno i due tubi (fig. b).
- 21 Per regolare la pedanetta verso l'esterno far scorrere i due tubi fino a fine corsa in direzione della pedana (fig. c).
Per far rientrare la pedanetta agire in senso contrario spingendo i tubi verso l'interno fino a fine corsa (fig. d).
Scelta la profondità desiderata riavvitare entrambe le manopole.
- 22 **REGOLAZIONE IN ALTEZZA DELLA PEDANA:** è regolabile in altezza in base alle proprie esigenze.
Aprire le due zip poste davanti (fig. a), nella parte dietro della pedana svitare le due manopole che allentano la pedana (fig. b). Riposizionarla come desiderato spostandola in su o in giù (fig. c). Trovata l'altezza desiderata riavvitare le due manopole sul retro per fissare la pedana. **IMPORTANTE:** chiudere sempre le due zip (fig. d).
Quando si alza o si abbassa la pedana si consiglia di modificare l'altezza del cuscino seduta figura 24.
- 23 **CINTURINI FERMAPIEDI:** Per aprire le fibbie a scatto

premere le due estremità e sganciarle (fig_a). Nella parte sotto sono presenti le fibbie regolabili per una maggior adesione al piede (fig_b). Per allentare la cintura ai piedi regolare la fibbia (freccia 1) per far aderire la cintura ai piedi tirare come illustra la freccia 2.

24 REGOLAZIONE CUSCINO SEDUTA:

è possibile regolarlo in 3 posizioni (fig_a).

E' necessario prima di regolarlo nella posizione desiderata:

- sbottonare i fianchetti laterali,
- sganciare il velcro sotto la seduta del cuscinetto superiore,
- toglierli e metterli da parte.

Sganciare sotto la seduta i due velcri della cintura divaricatore (fig_b) e dal davanti sfilarla verso l'alto (fig_c).

E' necessario sfilare la cintura divaricatore e riposizionarla alla stessa altezza scelta per la seduta; sono disponibili 3 posizioni (fig_d).

Ora è possibile riposizionarlo.

Riposizionati cuscinetto superiore e la cintura divaricatore, alla stessa altezza desiderata si riposizionano i vari componenti:

- posizionare sulla seduta davanti il cuscinetto superiore e agganciare il suo velcro sotto la seduta (figura 7 a-b),
- i fianchetti laterali col velcro, sotto al cuscino superiore e i due bottoni laterali da agganciare alla seduta (figura 9),
- agganciare sotto la seduta i velcri della cintura divaricatore e dal davanti riabbottonarli (figura 8 b-c).

25 CHIUSURA SEAT AGGANCIATO SU CARRELLO:

è possibile chiudere il Seat agganciato al carrello solo in versione fronte mondo.

Per effettuare tale operazione :

- chiudere la capottina,
- chiudere la pedana spingendola verso l'interno (fig_a),
- togliere il frontalino (fig_b),
- estrarre i 2 pioli a molla (uno per lato) ruotandoli per bloccarli fuori dalla sede di aggancio (figura 15 a),
- tirare le leve presenti sul montante (fig_c) e ripiegare Seat su se stesso (fig_d).

26 ATTENZIONE: Se il seggiolino è rivolto "fronte mamma" non è possibile effettuare la chiusura mantenendolo agganciato al carrello. È necessario sganciarlo (fig_a).

E' possibile ridurre l'ingombro chiudendolo (fig_b).

27 APERTURA CARRELLO CON SEAT AGGANCIATO:

Premere verso il basso il gancio di chiusura laterale, impugnare le estremità superiori del maniglione e ruotarlo verso di sé sino alla completa apertura del carrello (fig_a). chassis aperto (fig_b). La corretta apertura è data dal click, corrispondente all'aggancio della base. Successivamente aprire Seat dalle estremità tirandolo fino al click (fig_c).

28 CHIUSURA CARRELLO CON SEAT AGGANCIATO E

GIA' CHIUSO: ridurre completamente l'estensione del maniglione (fig a). Ruotare la leva di sicurezza verso sinistra (fig_b) e contemporaneamente tirare verso di sé la maniglia interna del telaio (fig_c). Sollevare la maniglia finché il telaio non è completamente piegato (fig_d).

Per una corretta chiusura, verificare che il gancio laterale sia innestato, in caso non si fosse agganciato automaticamente, comprimere leggermente il telaio. Il passeggero chiuso rimane in piedi da solo.

RIMOZIONE DELLE FEDERE:

- Sganciare la seduta dal telaio.
 - Sganciare il frontalino dalla seduta.
- 29 Sfoderare la capottina sbottonare i 2 bottoni presenti in prossimità dei perni (fig_a), quindi premere i pulsanti sui due attacchi e rimuoverla (fig_b). Infine sfilare i due supporti rigidi (fig_c) e sganciare la capottina.
- 30 Aprire la zip posta sotto la seduta che tiene unita la sacca alla barra orizzontale (fig_a).

Sbottonare i due bottoni posti lateralmente sulla seduta, su entrambi i lati (fig_b). Chiudere leggermente la seduta premendo i ganci verso l'alto posti lateralmente (fig_c).

31 Sfilare nella parte superiore il tessuto della sacca (fig_d) sfilandolo dalla maniglia regola schienale (fig_e).

Aprire le due zip presenti sulla pedana, staccare il velcro e sollevare il lembo di tessuto centrale presente tra le due cerniere (fig_f).

32 Sfilare la sacca dal tubo (fig_g) e sfilare l'elastico (fig_h) togliendo così tutta la sacca.

- Aprire la zip sullo schienale,
- staccare tutti i velcri presenti sullo schienale e seduta,
- infine è necessario sfilare il canettato rigido dalla sacca (fig_i).

33 Togliere tutti i cuscinetti presenti sbottonandoli come in figura e staccare tutti i velcri presenti come illustrato (fig_a-b).

Sotto la seduta è presente il velcro che va staccato per poter sfilare il cuscinetto della seduta dall'alto (fig_c).

34 Il cuscino del poggiatesta è sfoderabile aprendo la zip (fig_a).

I cuscinetti neri posti internamente alle cinture pettorali si possono staccare sganciandole dal velcro (fig_b).

35 I due fianchetti sono anch'essi sfoderabili aprendo la zip (fig_c).

Il cuscinetto della seduta, staccando il velcro da sotto la seduta stessa, è sfoderabile aprendo la zip (fig_d).

36 In dotazione viene fornito un riduttore più grande che va usato quando si aumenta la profondità della seduta (figura 16).

Sulla seduta è possibile fare delle aggiunte posturali per assecondare al meglio le necessità del bambino.

Vi sono molte possibilità che un tecnico ortopedico può sfruttare; ad esempio nella parte posteriore dello schienale è possibile inserire dei cunei di contenimento (spinta lombare, pelotte toracali, ecc) utilizzando del velcro adesivo aggiuntivo o quello già presente, oppure è possibile aggiungere un contenimento per le gambe attaccando due cunei sotto l'imbottitura delle gambe.

ATTENZIONE: queste aggiunte sono fattibili solo da un tecnico ortopedico o parte clinica.

NUMERI DI SERIE

37 Seat, riporta l'etichetta identificativa di prodotto Fumagalli lateralmente sotto la sacca le informazioni relative alla data di produzione dello stesso.

E' necessario sbottonare i due bottoni della sacca laterali per poterla visionare (fig_a)

Seat, riporta l'etichetta identificativa di prodotto sul telaio sotto la sacca le informazioni relative alla data di produzione dello stesso (fig_b).

Nome del prodotto, data di produzione e numerazione del carrello.

Queste informazioni sono indispensabili in caso di reclamo.

SMALTIMENTO PRODOTTO

Dopo aver utilizzato il prodotto, assicurati di smaltirlo seguendo le indicazioni fornite dagli enti locali, contribuendo alla protezione dell'ambiente.

ACCESSORI ORIGINALI PEG PEREGO

- 38 Il parapioggia dedicato viene venduto separatamente. Per agganciarlo sbottonare il bottone capottina e agganciare quello del parapioggia. Il parapioggia è dotato di zip che permette l'apertura dello stesso con facilità. Gli accessori sono stati concepiti come utile e pratico supporto per semplificare la vita dei genitori.

PULIZIA E MANUTENZIONE

Le operazioni di pulizia devono essere effettuate solo da adulti

PULIZIA E MANUTENZIONE DELL'ARTICOLO:
proteggere da agenti atmosferici: acqua, pioggia o neve; l'esposizione continua e prolungata al sole potrebbe causare cambiamenti di colore in molti materiali; conservare questo articolo in un posto asciutto. Eseguire controlli ed interventi di manutenzione sulle parti principali ad intervalli regolari.

PULIZIA DEL TELAIO: periodicamente pulire le parti in plastica con un panno umido senza utilizzare solventi o sgrassatori o detersivi aggressivi; mantenere asciutte tutte le parti in metallo per prevenire la ruggine; mantenere pulite tutte le parti in movimento (meccanismi di regolazione, meccanismi di aggancio, ruote...) da polvere o sabbia con panno umido. Periodicamente pulire i perni ruota con panno asciutto, non usare spray a base di silicone.

FUMAGALLI CARE&REHA

E' azienda operante degli ausili per disabili con esperienza pluriennale, certificata ISO 9001 è a vostra disposizione per qualsiasi informazione e/o richiesta.

SERVIZIO ASSISTENZA FUMAGALLI CARE&REHA

Se fortuitamente parti del modello vengono perse o danneggiate, usare solo pezzi di ricambio originali. Per eventuali riparazioni, sostituzioni, informazioni sui prodotti, vendita di ricambi originali e accessori, contatta il Servizio Assistenza FUMAGALLI CARE&REHA indicando, qualora fosse presente, il numero seriale del prodotto.

tel. 0039/031/3356811

e-mail service@fumagallicare.com

Sito internet www.fumagallicare.com

EN_English

Thank you for choosing a Fumagalli Care&Reha product.

Instructions for use

WARNINGS

IMPORTANT - READ CAREFULLY AND KEEP FOR FUTURE REFERENCE.

The child's safety could be at risk if these instructions are not followed.

- _ This product was designed for the transport of 1 child in the seat.
- _ Do not use this item for a number of occupants exceeding that envisaged by the manufacturer.
- _ **WARNING** The assembly and preparation of the product must be carried out by an adult. Postural positioning operations and training on the use of the item must be carried out only by authorised orthotists or trained healthcare professionals.
- _ Do not use this product if there are parts missing or signs of breakage.
- _ **WARNING** **Ensure that all the locking devices are engaged before use.**
- _ **WARNING** **Check that the seat unit attachment devices are correctly engaged before use.**
- _ Always apply the brake when stationary and when loading or unloading children.
- _ Do not insert fingers into the mechanisms.
- _ Any weights hanging on the handlebar or handles could make the item unstable; follow the manufacturer's instructions regards the maximum loads transportable.
- _ Do not load the baskets over 10 kg. Do not put weight in the cup holder (if present) in excess of those indicated on the cup holders themselves and never hot drinks. Do not put loads of more than 0.2

kg in the hood pockets (if present).

– **WARNING To avoid injury ensure that the child is kept away when unfolding and folding this product**

– **WARNING Do not let the child play with this product.**

This product is not a toy.

– **WARNING Never leave the child unattended.**

– Be careful not to hurt the child when adjusting the mechanisms (handlebar, backrest ...).

– Do not use the product near to stairs or steps, heat sources, naked flames or dangerous objects within reach of the child.

– Only replacement parts supplied or recommended by the manufacturer/distributor shall be used.

– **WARNING This product is not suitable for running or skating.**

– **WARNING Do not add any mattress not approved by the manufacturer.**

– Do not use accessories which are not approved by the manufacturer.

Chassis + Seat:

This product is suitable for children from 6 months to 6 years or 30 kg in weight, whichever comes first. For babies weighing more than 15 kg, direct and use the seat exclusively following the direction of travel.

– **WARNING: This seat unit is not suitable for children under 6 months.**

– **WARNING: Always use the restraint system.**

Always use the containment belts that also provide postural support.

– **WARNING: When the seat is fitted onto the chassis the presence of little gaps or rocking between the base and the seat do not compromise the safety of the product.**

– The front bar has not been designed to support the child's weight; the front bar has not been designed to lift the seat with the child's weight. The front bar does not replace the seat belt.

– **WARNING:** do not use the rain canopy (if present) in interiors and check the child is not too hot; do not leave near sources of heat and keep away from cigarettes. The rain canopy must not be used on a stroller without a hood or parasol it can attach to. Use the rain canopy only under adult supervision. Check the rain canopy does not interfere with any moving mechanism in the chassis or stroller. Remove the rain canopy before folding the chassis or stroller.

"Intended use: is designed for children with special needs (GMFCS level I to V, up 30 kg in weight), who need a foldable, easy-to-manage stroller for travelling short distances."

Declaration of conformity: This product complies with the requirements of Regulation (EU) 2017/745 on medical devices. If the product is modified, used in combination with another product made by another manufacturer or used with non-original accessories or replacement parts, the CE marking must be removed.

The images referring to the textile details may differ from the collection purchased.

INSTRUCTIONS

CHASSIS

1 OPENING: Before opening the frame, if present, remove (without using blades) all die-cut cardboard.

WARNING:

– DO NOT PULL OR FORCE THE FASTENER BEYOND ITS LIMIT.

– DO NOT USE THE FASTENER AS A HANDLE BAR FOR TRANSPORT OR TO CARRY WEIGHTS.

– DO NOT HANG BAGS OR OTHER ACCESSORIES ON THIS ELEMENT.

Press the side fastener downwards, grip the upper ends of the handle bar and rotate them towards you until the chassis has opened completely (fig_a).

Opened chassis (fig_b). The chassis is opened correctly

- when you hear a click, which corresponds to the handle bar frame attaching - please look at the picture.
- 2 **FITTING THE WHEELS:** slot the rear wheel crosspiece onto the uprights (fig_a), ensuring that it is facing the right way, then attach the rear wheels until they click into place (fig_b) . To assemble the front wheels, fit them into the slots until they lock into place (fig_c).
 - 3 **FITTING THE HANDLE BAR:** insert the handlebar into the frame (fig_a) as shown in the picture. For the attachment to be complete, press the two buttons on the side of the handle bar (fig_b) and press the handle bar until you hear it click (fig_c).
 - 4 **FRONT BASKET ASSEMBLY:**
Slip the basket flap into the slot along the front bar of the chassis (Fig_a) and fasten the basket eyelets to the buttons on each side of the frame (fig_b) .
To complete the basket attachment procedure for the front part, you are required to insert the supplied tie (fig_1) as follows:
position it between the basket and buttons, as shown (fig_2) and use your finger to push downwards, so as to complete the attachment procedure (fig_3).
Repeat the same procedure for the other side of the basket (Fig_c).
It is possible to lower or raise a part of the basket for more space (Fig_d).
 - 5 **REAR BASKET ASSEMBLY:**
pass the basket excluding the two tubes (Fig_a).
fasten the basket buttons located on the rear bar (Fig_b)
fit the Velcro including the closest tube (Fig_c)
button and close the Velcro laterally on both sides (Fig_d)
It is possible to open the basket to have more space (Fig_e).
 - 6 **FIXED OR SWIVELING FRONT WHEELS:** Lift the levers to prevent the wheels from swiveling (fig_a) and lower them to allow the wheels to swivel (fig_b). On uneven surfaces, the wheels should be set to their fixed position.
 - 7 **BRAKE:** press the lever down to apply the brake and lock the frame. Do the opposite to release the brake.
 - 8 **ADJUSTABLE HANDLE BAR:** to adjust the height of the handlebar, pull the levers towards you (fig_a) and move the handle bar until it clicks (fig_b). The handle bar can be adjusted in several positions.
 - 9 **FOLDING:** put the handle bar to its lowest position (fig_a). Rotate the safety lever to the left (fig_b) and pull the frame's internal handle towards you (fig_c). Lift the handle until the frame is completely folded (fig_d).
 - 10 To fold correctly, make sure the side hook is engaged (fig_a). When folded, the chassis will stand upright (fig_b).
TRANSPORT: the stroller can be conveniently carried (with the front wheels in fixed position) using the central handle bar (fig_c).
 - 11 All the wheels can be removed to reduce dimensions further. To remove the back wheels: pull the lever downwards and remove the wheel as illustrated (fig_a). To remove the front wheels: press the tab as shown and remove the wheels (fig_b).
- Open the seat from the ends, pulling until it clicks.
- 2 **ATTACHING THE SEAT ONTO THE CHASSIS:** To fasten the Seat, position it on the chassis (fig_a) and press down with both hands until it clicks (fig_b). Ensure the Seat is properly attached.
 - 3 The Seat can be attached onto the chassis in "world-facing" (fig_a) or "mum-facing" position (fig_b). Always engage the brake on the chassis before fastening and unfastening the seat.
 - 4 **REMOVING THE SEAT FROM THE CHASSIS:** To unfasten the Seat, press the levers near the chassis attachments (fig_a) and lift the seat at the same time (fig_b).
 - 5 **ASSEMBLING THE PADS:** attach the side pads' Velcro straps to the seat's pad.
Turn over the reducers from the front.
Reducers attached correctly.
 - 6 Open the buckles by pressing on the extremities and detach (fig_a). Open the abduction belt as shown to make it easier to position the reducer (fig_b).
 - 7 Position the reducer into the seat leaving the abduction belt on top of it (fig_a).
Slip the Velcro strap through the seat eyelet (fig_b) and complete the attachment process by making the Velcro stick under the seat. Close both buckles (fig_c).
 - 8 Attach both black pads, including the abduction belt between them (fig_a), attach both Velcro straps under the seat pad (fig_b) and fasten the press-stud button (fig_c).
 - 9 Complete by fastening the buttons of the seat's side pads (fig_a) on both sides. Pads installed correctly.
 - 10 **FRONT BAR:** Attach the front bar in the slots as shown (fig_a) until you hear a click.
The front bar can be removed by pressing the two buttons at its extremities (fig_b), or opened on one side by pressing only one of the two buttons (fig_c).
 - 11 **HOOD:** To use the hood, pull it out completely until it clicks into place.
 - 12 The hood comes with a mesh insert so that the child can be seen from any position. The hood can be further expanded by unzipping it and pulling it forward.
 - 13 Slide the hood's attachments on the uprights (fig_a) to change the distance between the hood and the seat (fig_b).
 - 14 **BED POSITION:** the seat can be adjusted in three positions that range from "sitting" to "lying", with an intermediate position (fig_a).
Before adjusting the seat to a flatter position, the handlebar must be extended (fig_b). You can switch from one position to another by pulling the lever shown in the picture (fig_c).
 - 15 **ADJUSTING THE INCLINATION OF THE BACKREST/SEAT:** extract the 2 spring pins (one per side) and rotate them to block them outside their slot (fig_a). When starting from an upright position, pull the levers on the rods (fig_b). Adjust as necessary and proceed in reverse order, re-inserting the pins (fig_c).
 - 16 **ADJUSTING THE DEPTH OF THE SEAT:** by opening the sack's side zip, the seat depth can be increased. When increasing the depth, the seat's pad and the side pads must be replaced with the larger ones (accessory provided, figure 36).
 - 17 **ADJUSTING THE HEADREST:** it can be adjusted in 3 positions. To adjust:
open the zip on the seat's backrest (fig_a),
release both Velcro straps to remove it from the backrest (fig_b),
remove the headrest from the front (fig_c),
reposition it by inserting the Velcro straps at the desired height (fig_d) and fixing them onto the backrest. Close the zip.
 - 18 **USING AND ADJUSTING THE CONTAINMENT BELTS:** fasten the buckles until you hear a click. Adjust their adherence to the child by pulling the strap

SERIAL NUMBERS

- 12 Chassis, has the information on the product's production date on the lower part of the frame.
_ Product name, production date and serial number of the chassis. This information is essential in the event of a claim.

INSTRUCTIONS SEAT

- 1 **OPENING:** Before opening the Seat, remove (without using blades) any die-cut cardboard.

- towards you (arrow 1). To open the buckles, press the extremities as shown (arrow 2) and unfasten.
- 19 **ADJUSTING THE CHEST BELT:** it can be adjusted in 2 positions.
To adjust:
open the zip on the seat's backrest and unfasten the two Velcro straps to remove them from the backrest (fig_a),
remove the pad from the front (fig_b),
reposition it by inserting the Velcro straps at the desired height (fig_c) and fixing them onto the backrest. Close the zip.
The pad will adhere more or less closely to the child depending on how you position the Velcro fasteners.
- 20 **ADJUSTING THE DEPTH OF THE FOOTREST:**
To adjust the depth of the footrest, loosen the two knobs under the seat (fig_a) and push the two tubes forwards or internally (fig_b).
- 21 To pull the footrest out, push the two tubes outwards as far as they will go in the direction of the footrest (fig_c).
To pull the footrest back, do the opposite, pushing the tubes inwards as far as they will go (fig_d).
When you have chosen the position you require, tighten the two knobs.
- 22 **ADJUSTING THE HEIGHT OF THE FOOTREST:** the height can be adjusted as needed. Open the two zips at the front (fig_a). At the back of the footrest, unscrew the knobs that loosen the footrest (fig_b). Reposition it as needed by moving it up or down (fig_c). Once it is at the desired height, screw on the knobs at the back to fix the footrest. **IMPORTANT:** always close the two zips (fig_d).
When raising or lowering the footrest, it is advisable to adjust the height of the seat pad in section 24.
- 23 **FOOT BELTS:** To open the buckles, press the extremities and unfasten (fig_a). There are adjustable buckles underneath for greater adherence to the foot (fig_b). To loosen the foot belt, adjust the buckles (Arrow 1); to tighten the belt around the feet, pull as shown by arrow 2.
- 24 **ADJUSTING THE SEAT PAD:**
there are 3 positions (fig_a).
Before adjusting it into the desired position:
- unbutton the side pads,
- unfasten the Velcro strap underneath the seat of the upper pad,
- remove them and set them aside.
Unfasten under the seat the two Velcro straps of the abduction belt (fig_b)
from the front and extract it upwards (fig_c).
The abduction belt must be extracted and repositioned at the same height chosen for the seat; there are 3 available positions (fig_d).
Now you can reposition it.
- Having repositioned the upper pad and the abduction belt, reposition the other elements at the same desired height:
- position on the front seat the upper pad and fasten its Velcro strap under the seat (section 7 a-b),
- the side pads with Velcro fasteners, under the upper pad and the two side buttons to attach to the seat (section 9),
- attach the abduction belt's Velcro straps under the seat and button them up again from the front (section 8 b-c).
- 25 **FOLDING THE CHASSIS WITH THE SEAT ATTACHED:**
the Seat can be folded while still attached to the chassis only if it is world-facing.
To do so:
- fold down the hood,
- close the footrest by pushing it inwards (fig_a),
- remove the front bar (fig_b),
- extract the 2 spring pins (one per side) and rotate them to block them outside their slot (fig_15 a),
- press the levers on the upright (fig_c) and fold the Seat on itself (fig_d).
- 26 **WARNING: If the seat is mum-facing it cannot be folded attached onto the chassis. It must be unfastened (fig_a).**
It can take up less room when folded (fig_b).
- 27 **OPENING THE CHASSIS WITH SEAT ATTACHED:**
Press the side attachment fastener downwards, grip the upper ends of the handle bar and rotate them towards you until the chassis opens completely (fig_a). Chassis open (fig_b). A "click" sound means it has opened correctly and corresponds to the attachment onto the base. Next, open the Seat from the ends, pulling it until it clicks (fig_c).
- 28 **FOLDING THE CHASSIS WITH THE SEAT FASTENED AND FOLDED:** lower the handle bar to the lowest position (fig_a). Rotate the safety lever to the left (fig_b) and, at the same time, pull the frame's internal handle bar towards you (fig_c).
Lift the handle bar until the frame is completely folded (fig_d).
To fold correctly, check the side fastener is engaged. If it has not engaged automatically, compress the frame slightly. The folded stroller is free-standing.
- REMOVING THE FABRIC CASES:**
- Unfasten the seat from the chassis.
- Unfasten the front bar from the seat.
- 29 To remove the hood cover: unfasten the 2 buttons near the pivots (fig_a), then press the buttons on the two attachments and remove the hood (fig_b). Lastly, extract the two rigid supports (fig_c) and detach the hood.
- 30 Open the zip under the seat that attaches the sack to the horizontal bar (fig_a).
Unfasten the two buttons at the side of the seat, on both sides (fig_b).
Fold the seat slightly by pressing the hooks on the side slightly upwards (fig_c).
- 31 Remove the sack fabric on the upper part (fig_d) by pulling it over the backrest adjusting handle (fig_e).
Open both zips on the footrest,
unfasten the Velcro strap and lift the middle fabric flap between the two zips (fig_f).
- 32 Remove the sack from the tube (fig_g) and extract the elastic (fig_h) removing the whole sack.
- Open the zip on the backrest,
- unfasten all Velcro straps on the backrest and seat,
- lastly, extract the rigid ribbing from the sack (fig_i).
- 33 Remove all the pads that are present by unbuttoning them as shown in the picture and unfasten all Velcro straps as shown (fig_a - b).
Under the seat there is a Velcro strap that must be unfastened so that the seat's pad can be removed from above (fig_c).
- 34 The cover of the headrest's pad can be removed by opening the zip (fig_a).
The black pads inside the chest belts can be removed by unfastening the Velcro straps (fig_b).
- 35 The cover of the two small side pads can also be removed by opening the zip (fig_c).
The cover of the seat pad can be removed by detaching the Velcro strap from under the seat itself and opening the zip (fig_d).
- 36 A larger seat reducer is provided; it must be used when increasing the seat's depth (section 16).
- Postural additions may be made to the seat to better meet the child's needs. There are many additional features/options that an orthotist may use, such as the option of inserting containment wedges in the posterior part of the backrest (lumbar**

support, lateral trunk supports, etc.) using extra Velcro straps or the ones that are already present. It is also possible to add leg containment by attaching two wedges under the leg padding.

WARNING: these additions can only be made by an orthotist or healthcare professional.

SERIAL NUMBERS

- 37 Seat includes the label identifying it as a Fumagalli product. The information relating to the seat's production date can be found under the sack, at the side.
To view it, the sack's two side buttons must be unbuttoned (fig_a).
Seat includes the label identifying it as a product on the chassis. The information relating to the production date can be found under the sack (fig_b).

- The product name, production date and serial number of the chassis.
This information is required for any complaints.

PRODUCT DISPOSAL

To help protect the environment, after using the product be sure to dispose of it in accordance with the instructions provided by your local authorities.

THE ORIGINAL ACCESSORY PEG PEREGO

- 38 The rain canopy is sold separately.
To attach it, unfasten the hood's button and fasten the rain cover's button. The rain cover has a zip that allows you to open it easily.
Accessories are designed as a useful, practical means of simplifying the lives of parents.

CLEANING AND MAINTENANCE

Cleaning must only be carried out by adults.
PRODUCT MAINTENANCE: protect from the weather: water, rain, or snow; prolonged and continuous exposure to bright sunlight may give rise to colour changes of various different materials; store this product in a dry place. Conduct regular checks and maintenance on all the main parts
CLEANING THE CHASSIS: regularly clean plastic parts with a damp cloth; do not use solvents, degreasers or aggressive detergents; keep all metal parts dry to prevent rust; using a damp cloth, keep all moving parts (adjustment mechanisms, securing mechanisms, wheels...) free of dust or sand. Regularly clean the wheel pins with a dry cloth; do not use silicone-based sprays.

FUMAGALLI CARE&REHA

This ISO 9001 certified company has many years' experience in providing aids for disabled people. Please do not hesitate to contact us for further information and/or requests.

FUMAGALLI CARE&REHA ASSISTANCE SERVICE

If any parts of the item are accidentally lost or damaged, only use genuine replacement parts. For any repairs, replacements, information on the products and sales of original spare parts and accessories, contact the FUMAGALLI CARE&REHA Assistance Service and state the serial number of the product, if present.

tel. 0039/031/3356811
e-mail service@fumagallicare.com
website: www.fumagallicare.com

FR_Français

Merci d'avoir choisi un produit Fumagalli Care&Reha .

Notice d'emploi

AVERTISSEMENTS

IMPORTANT : À LIRE ATTENTIVEMENT ET À CONSERVER POUR RÉFÉRENCE ULTÉRIEURE.

La sécurité de l'enfant pourrait être menacée si ces instructions ne sont pas suivies.

- Cet article a été conçu pour transporter 1 enfant sur le siège.
- Ne pas utiliser cet article lorsque le nombre d'occupants est supérieur aux prescriptions du fabricant.
- **AVERTISSEMENT** Les opérations d'assemblage et de préparation de l'article doivent être effectuées uniquement par des adultes. Les opérations d'ajustement postural et la formation à l'utilisation doivent être effectuées uniquement par des techniciens orthopédiques autorisés ou du personnel clinique formé.
- Ne pas utiliser cet article si des pièces sont manquantes ou cassées.
- **AVERTISSEMENT S'assurer que tous les dispositifs de verrouillage sont correctement enclenchés avant utilisation.**
- **AVERTISSEMENT** Avant utilisation, vérifier que les mécanismes de fixation du siège sont correctement enclenchés.
- Toujours actionner le frein à l'arrêt et lorsque l'enfant est installé dans l'article ou qu'il en est retiré.
- Ne pas mettre les doigts dans les mécanismes.
- Toute charge pendue à l'anse ou aux poignées peut rendre l'article instable ; se conformer aux indications du fabricant relatives aux charges maximales admises.
- Ne pas utiliser le panier pour transporter des charges supérieures à 10 kg. Ne pas introduire dans

le porte-gobelet (le cas échéant) des charges supérieures à celles indiquées sur le porte-gobelet lui-même ; ne jamais y introduire de boissons chaudes. Ne pas introduire dans les poches de la capote (le cas échéant) des objets dont le poids excède 0,2 kg.

– **AVERTISSEMENT Pour éviter toute blessure, maintenir l'enfant à l'écart lors du dépliage et du pliage du produit.**

– **AVERTISSEMENT Ne pas laisser un enfant jouer avec ce produit. Ce produit n'est pas un jouet.**

– **AVERTISSEMENT Ne jamais laisser un enfant sans surveillance.**

– Prêter attention à la position de l'enfant lors des opérations de réglage des mécanismes (anse, dossier).

– Ne pas utiliser l'article à proximité d'escaliers ou de marches ; ne pas l'utiliser à proximité de sources de chaleur, de flammes nues ou d'objets dangereux se trouvant à la portée de l'enfant.

– N'utiliser que les pièces de rechange fournies ou conseillées par le fabricant/distributeur.

– **ATTENTION Ce produit n'est pas adapté à la course à pied ni au patinage.**

– **AVERTISSEMENT** N'ajouter aucun matelas non approuvé par le fabricant.

– Ne pas utiliser d'accessoires non approuvés par le fabricant.

Chassis + Seat :

Ce produit est homologué pour les enfants âgés de 6 mois à 6 ans ou pesant au maximum 30 kg, selon la première éventualité.

Pour les enfants pesant plus de 15 kg, orienter et utiliser le siège exclusivement en position face à la route.

– **ATTENTION : Ce siège ne convient pas à des enfants de moins de 6 mois.**

– **AVERTISSEMENT : toujours utiliser le système de retenue. Toujours utiliser des sangles de maintien qui offrent également un soutien postural.**

– **IMPORTANT : Une fois le siège monté sur le châssis, il est à noter que le léger jeu et le balancement relatif qui se créent entre le siège et la base n'affectent en rien la sécurité de l'enfant.**

– La barre frontale n'est pas conçue pour supporter le poids de l'enfant ; la barre frontale n'est pas conçue pour soulever le siège avec le poids de l'enfant. La barre frontale ne remplace pas le harnais.

– **AVERTISSEMENT :** ne pas utiliser le protège-pluie (le cas échéant) dans des lieux clos et contrôler régulièrement que l'enfant n'ait pas trop chaud ; ne jamais l'installer à proximité de sources de chaleur et faire attention aux cigarettes. Le protège-pluie ne doit pas être utilisé sur une poussette dépourvue de capote ou de pare-soleil en mesure de le recevoir. Utiliser la capote protège-pluie seulement sous la supervision d'un adulte. S'assurer que le protège-pluie n'empêche pas le bon fonctionnement du châssis ou de la poussette ; toujours retirer le protège-pluie avant de refermer le châssis ou la poussette.

« Utilisation prévue : Cette poussette est destinée aux enfants ayant des besoins spéciaux (GMFCS niveau 1-5 jusqu'à 30 kg), nécessitant une poussette pliable et facile à manœuvrer pour de courts trajets. »

Déclaration de conformité :

Ce produit est conforme aux exigences du Règlement sur les dispositifs médicaux (2017/745). Si le produit est modifié, utilisé en combinaison avec un produit

d'un autre fabricant ou utilisé avec des pièces de rechange et des accessoires non originaux, le marquage CE doit être retiré.

Les images relatives aux détails textiles pourraient différer de la collection achetée.

INSTRUCTIONS D'UTILISATION CHASSIS

- 1 **OUVERTURE** : avant d'ouvrir le châssis, le cas échéant, retirer (sans utiliser de lames) tous les éléments en carton.

ATTENTION :

NE PAS TIRER OU FORCER LE CROCHET DE FERMETURE AU-DELÀ DES LIMITES.

NE PAS UTILISER LE CROCHET DE FERMETURE COMME POIGNÉE DE TRANSPORT OU POUR Y ACCROCHER DES POIDS.

NE PAS SUSPENDRE DE SACS OU AUTRES ACCESSOIRES À CETTE PIÈCE.

Presser le crochet de fermeture latérale vers le bas, saisir les extrémités supérieures de l'anse et les tourner vers soi jusqu'à ce que le châssis soit complètement ouvert (fig. a). Châssis ouvert (fig. b). L'ouverture correcte est confirmée par le dé clic, qui correspond à l'accrochage du guidon de l'anse, voir figure.

- 2 **MONTAGE DES ROUES** : enfiler la barre de roues arrière sur les montants (fig. a) en faisant attention au sens correct, puis accrocher les roues arrière (fig. b) jusqu'au dé clic. Pour monter les roues avant, les enfiler dans le siège prévu à cet effet jusqu'au dé clic (fig. c).
- 3 **MONTAGE DE L'ANSE** : enfiler l'anse dans les emplacements prévus à cet effet (fig. a) comme indiqué sur la figure. Pour compléter la fixation, il faut appuyer sur les deux boutons se trouvant sur les côtés de l'anse (fig. b) et pousser l'anse jusqu'au dé clic (fig. c).
- 4 **MONTAGE DU PANIER AVANT** : Accrocher l'ailette du panier dans la fente le long de la barre avant du châssis (Fig. a) et accrocher latéralement les œillets du panier aux boutons de chaque côté du châssis (Fig. b). Pour compléter la fixation du panier à l'avant, il faut introduire la barrette (Fig. 1) fournie, de la manière suivante : la placer entre le panier et les boutons comme indiqué (Fig. 2) et, en appuyant avec le doigt vers le bas, l'accrocher complètement (Fig. 3). Effectuer la même opération de l'autre côté du panier (Fig. c). Il est possible d'abaisser ou de relever une partie du panier pour plus d'espace (Fig. d).
- 5 **MONTAGE DU PANIER ARRIÈRE** : faire passer le panier en excluant les deux tubes (Fig. a). Fixer les boutons du panier sur la barre arrière (Fig. b). Glisser le velcro autour du tube le plus proche (Fig. c), boutonner puis fermer le velcro de chaque côté (Fig. d). Il est possible d'ouvrir le panier pour avoir plus d'espace (Fig. e).
- 6 **ROUES AVANT FIXES OU PIVOTANTES** : lever les leviers pour rendre les roues fixes (fig. a), baisser les leviers pour rendre les roues pivotantes (fig. b). Sur les terrains difficiles, il est conseillé d'utiliser les roues fixes.
- 7 **FREIN** : appuyer sur le levier du frein pour bloquer le châssis. Pour débloquer le châssis, agir dans le sens contraire.

8 **ANSE EXTENSIBLE** : pour régler l'extension de l'anse, tirer les leviers vers soi (fig. a) et faire glisser l'anse jusqu'au dé clic (fig. b). L'anse peut être réglée sur plusieurs positions.

9 **PLIAGE** : réduire complètement l'extension de l'anse (fig. a). Tourner le levier de sécurité vers la gauche (fig. b) et tirer la poignée interne du châssis vers soi (fig. c).

Soulever la poignée jusqu'à ce que le châssis soit complètement plié (fig. d).

- 10 Pour un pliage correct, vérifier que le crochet latéral est enclenché (fig. a). Le châssis fermé tient debout tout seul (fig. b).

TRANSPORT : il peut être facilement transporté, avec les roues avant fixes, par sa poignée centrale (fig. c).

- 11 Pour en réduire encore les dimensions, il est possible de retirer toutes les roues.

Pour retirer les roues arrière : tirer le levier vers le bas et retirer la roue comme indiqué sur la figure (fig. a).

Pour retirer les roues avant : appuyer sur la languette comme indiqué sur la figure, et retirer les roues (fig. b).

NUMÉROS DE SÉRIE

- 12 **Chassis** : dans la partie inférieure du châssis, sont indiquées les informations relatives à la date de production de celui-ci.

– Nom du produit, date de fabrication et numéro du châssis.

Ces informations sont indispensables en cas de réclamation.

INSTRUCTIONS D'UTILISATION SEAT

- 1 **OUVERTURE** : Avant d'ouvrir le Seat, le cas échéant, retirer (sans utiliser de lames) tous les éléments en carton. Ouvrir le siège par les extrémités, en le tirant jusqu'au dé clic.
- 2 **FIXATION AU CHÂSSIS** : Pour fixer le Seat, le placer sur le châssis (fig. a) et appuyer des deux mains jusqu'au dé clic (fig. b). Vérifier que le Seat est bien fixé.
- 3 Il est possible d'accrocher le Seat sur le châssis en le plaçant soit « face au monde » (fig. a) soit « face à maman » (fig. b). Toujours enclencher le frein du châssis avant de l'accrocher et de le décrocher.
- 4 **DÉCROCHAGE DU SEAT DU CHÂSSIS** : Pour décrocher le Seat, appuyer sur les leviers qui se trouvent au niveau des fixations au châssis (fig. a) et le soulever simultanément (fig. b).
- 5 **MONTAGE DES COUSSINETS** : fixer les bandes velcro des coussins latéraux au coussin d'assise. Tourner les réducteurs par l'avant. Réducteurs correctement fixés.
- 6 Ouvrir les boucles à pression en appuyant sur les deux extrémités et décrocher (fig. a). Ouvrir la sangle d'écartement comme illustré pour faciliter le positionnement du réducteur (fig. b).
- 7 Placer le réducteur dans le siège en laissant la sangle d'écartement au-dessus (fig. a). Passer le velcro dans la fente du siège (fig. b) et terminer la fixation en faisant adhérer le velcro sous le siège. Fermer les deux boucles à pression (fig. c).
- 8 Fixer les coussinets noirs, en plaçant la sangle d'écartement entre eux (fig. a), fixer les deux bandes velcro sous le coussinet de l'assise (fig. b) et attacher le bouton (fig. c).
- 9 Terminer en fixant les boutons des coussins latéraux au siège (fig. a) des deux côtés. Coussinets montés correctement.
- 10 **BARRE FRONTALE** : Fixer la barre frontale dans les deux emplacements comme illustré (fig. a) jusqu'à entendre un clic. La barre frontale peut être retirée en appuyant sur les

- boutons aux extrémités de celle-ci (fig_b), ou peut être ouverte d'un côté en appuyant seulement sur l'un des deux boutons (fig_c).
- 11 **CAPOTE** : pour utiliser la capote, la tirer jusqu'à ce qu'elle s'enclenche, pour une ouverture complète.
- 12 La capote est dotée d'un empêchement permettant de voir l'enfant dans toutes les positions. La capote peut être encore allongée en ouvrant les fermetures éclair et en la tirant vers l'avant.
- 13 En faisant coulisser les attaches de la capote le long des montants (fig_a), il est possible de changer la distance entre cette dernière et le siège (fig_b).
- 14 **POSITION LIT** : le siège peut être incliné dans trois positions, de « assis » à « allongé », avec une position intermédiaire disponible (fig_a). Avant d'incliner le siège, il est nécessaire de déployer l'anse (fig_b). Il est possible de passer d'une position à l'autre en tirant le levier indiqué sur la figure (fig_c).
- 15 **RÉGLAGE DE L'INCLINAISON DU DOSSIER/DU SIÈGE** : retirer les 2 chevilles à ressort (une de chaque côté) en les faisant tourner pour les libérer du logement d'accrochage (fig_a). Si on part de la position la plus haute, tirer les leviers situés sur les montants (fig_b). Sélectionner le réglage souhaité et procéder en sens inverse en remettant les chevilles à leur place (fig_c).
- 16 **RÉGLAGE DE LA PROFONDEUR DU SIÈGE** : en ouvrant la fermeture éclair latérale de la housse, il est possible d'augmenter la profondeur du siège. Lors de l'augmentation de la profondeur, il est nécessaire de remplacer le coussin d'assise et les panneaux latéraux par des plus grands (accessoire fourni, figure 36).
- 17 **RÉGLAGE DE L'APPUI-TÊTE** : il est réglable en 3 hauteurs. Pour le régler, il faut : ouvrir la fermeture éclair au dos du siège (fig_a), détacher les deux bandes velcro pour le décrocher du dossier (fig_b), retirer l'appui-tête par l'avant (fig_c), le repositionner en insérant les bandes velcro à la hauteur souhaitée (fig_d) puis en les fixant au dossier. Refermer la fermeture éclair.
- 18 **UTILISATION DES SANGLES DE MAINTIEN ET RÉGLAGE** : attacher les boucles à pression jusqu'à ce qu'elles s'enclenchent. Régler l'adhérence à l'enfant en la tirant vers soi (flèche 1). Pour ouvrir les boucles à pression, appuyer sur les deux extrémités comme illustré (flèche 2) et relâcher.
- 19 **RÉGLAGE DE LA SANGLE DE POITRINE** : elle est réglable en 2 hauteurs. Pour la régler, il faut : sur le dossier du siège, ouvrir la fermeture-éclair et détacher les 2 bandes velcro du dossier (fig_a), retirer le coussin par l'avant (fig_b), le repositionner en insérant les bandes velcro dans la position souhaitée (fig_c), puis en les fixant sur le dossier. Refermer la fermeture éclair. Selon la façon dont on positionne les velcros, le coussin restera plus ou moins proche de l'enfant.
- 20 **RÉGLAGE DE LA PROFONDEUR DU REPOSE-PIEDS** : Pour régler la profondeur du repose-pieds, il faut dévisser les deux molettes situées sous le siège (fig_a) et pousser les deux tubes vers l'avant ou vers l'intérieur (fig_b).
- 21 Pour régler le repose-pieds vers l'extérieur, faire glisser les deux tubes jusqu'en fin de course dans la direction du repose-pieds (fig_c). Pour rentrer le repose-pieds, procéder dans le sens inverse en poussant les tubes vers l'intérieur jusqu'en fin de course (fig_d). Une fois la profondeur souhaitée sélectionnée, revisser les deux molettes.
- 22 **RÉGLAGE EN HAUTEUR DU REPOSE-PIEDS** : il est réglable en hauteur selon les besoins. Ouvrir les deux fermetures éclair à l'avant (fig_a), à l'arrière du repose-pieds dévisser les deux molettes qui desserrent le repose-pieds (fig_b). Le repositionner comme souhaité en le déplaçant vers le haut ou vers le bas (fig_c). Une fois que la hauteur souhaitée est trouvée, revisser les deux molettes à l'arrière pour fixer le repose-pieds. **IMPORTANT** : toujours fermer les deux fermetures éclair (fig_d). Quand on monte ou abaisse le repose-pieds, il est conseillé de modifier la hauteur du coussin d'assise (figure 24).
- 23 **SANGLES CALE-PIEDS** : Pour ouvrir les boucles à pression, appuyer sur les deux extrémités et les détacher (fig_a). La partie inférieure est dotée de boucles réglables pour un meilleur ajustement au pied (fig_b). Pour desserrer la sangle de pieds, régler les boucles (flèche 1) ; pour serrer la sangle autour des pieds, tirer comme indiqué par la flèche 2.
- 24 **RÉGLAGE DU COUSSIN DU SIÈGE** : il peut être réglé sur 3 positions (fig_a). Avant de le régler dans la position souhaitée, il faut : - déboutonner les panneaux latéraux, - décrocher le velcro sous l'assise du coussinet supérieur, - les retirer et les mettre de côté. Décrocher les deux bandes velcro de la sangle d'écartement sous le siège (fig_b) et la faire glisser vers le haut depuis l'avant (fig_c). **Il est nécessaire de retirer la sangle d'écartement et de la repositionner à la même hauteur choisie pour le siège ; 3 positions sont disponibles (fig_d).** Il est maintenant possible de le repositionner.
- Une fois le coussinet supérieur et la sangle d'écartement repositionnés, il faut repositionner les différents composants à la même hauteur souhaitée : - placer le coussinet supérieur sur la partie avant du siège et fixer son velcro sous le siège (figure 7 a-b), - les panneaux latéraux à velcro, sous le coussin supérieur et les deux boutons latéraux à fixer au siège (figure 9), - fixer les bandes velcro de la sangle d'écartement sous le siège et les refermer par l'avant (figure 8 b-c).
- 25 **PLIAGE DU SEAT FIXÉ AU CHÂSSIS** : il est possible de plier le Seat fixé au châssis uniquement dans la version face au monde. Pour effectuer cette opération : - fermer la capote, - fermer le repose-pieds en le poussant vers l'intérieur (fig_a), - retirer la barre frontale (fig_b), - retirer les 2 chevilles à ressort (une de chaque côté) en les faisant tourner pour les bloquer hors du logement d'accrochage (figure 15 a), - tirer les leviers situés sur le montant (fig_c) et replier le Seat sur lui-même (fig_d).
- 26 **ATTENTION : Si le siège est orienté « face à maman », il n'est pas possible de le replier en le maintenant fixé au châssis. Il faut le décrocher (fig_a).** Il est possible de réduire la taille en le fermant (fig_b).
- 27 **OUVERTURE DU CHÂSSIS AVEC LE SEAT FIXÉ** : Presser le crochet de fermeture latérale vers le bas, saisir les extrémités supérieures de l'anse et les tourner vers soi jusqu'à ce que le châssis soit complètement ouvert (fig_a). Châssis ouvert (fig_b). L'ouverture correcte est confirmée par un dé clic, qui correspond à l'accrochage de la base. Ouvrir ensuite le Seat par les extrémités en le tirant jusqu'au dé clic (fig_c).
- 28 **PLIAGE DU CHÂSSIS AVEC LE SEAT FIXÉ ET DÉJÀ REPLIÉ** : réduire complètement l'extension de l'anse (fig_a). Tourner le levier de sécurité vers la gauche (fig_b) et, en même temps, tirer la poignée interne du châssis vers soi (fig_c). Soulever la poignée jusqu'à ce que le châssis soit complètement plié (fig_d). Pour un pliage correct, vérifier que le crochet latéral est enclenché ; s'il ne s'enclenche pas automatiquement, comprimer légèrement le châssis. La poussette pliée reste debout toute seule.

RETRAIT DES HOUSES :

- Décrocher le siège du châssis.
 - Retirer la barre frontale du siège.
- 29 Pour retirer la housse de la capote, débouonner les 2 boutons situés près des pivots (fig_a), puis appuyer sur les boutons des deux attaches et la retirer (fig_b). Enfin, retirer les deux supports rigides (fig_c) et décrocher la capote.
- 30 Ouvrir la fermeture éclair située sous le siège qui maintient la housse à la barre horizontale (fig_a). Débouonner les deux boutons situés sur les côtés du siège, de part et d'autre (fig_b). Plier légèrement le siège en appuyant sur les crochets, situés sur les côtés, vers le haut (fig_c).
- 31 Retirer le tissu de la housse dans la partie supérieure (fig_d) en le faisant glisser hors de la poignée de réglage du dossier (fig_e). Ouvrir les deux fermetures éclair situées sur le repose-pieds, détacher le velcro et soulever le rabat central en tissu entre les deux fermetures éclair (fig_f).
- 32 Retirer la housse du tube (fig_g) et enlever l'élastique (fig_h) en retirant ainsi toute la housse.
- Ouvrir la fermeture éclair du dossier,
 - détacher tous les velcros présents sur le dossier et l'assise,
 - pour finir, retirer la nervure rigide de la housse (fig_i).
- 33 Retirer tous les coussinets en les débouonnant comme indiqué sur la figure et détacher toutes les bandes velcro comme illustré (fig_a-b). Sous le siège se trouve un velcro qui doit être détaché pour pouvoir retirer le coussinet du siège par le haut (fig_c).
- 34 La housse du coussin de l'appui-tête peut être retirée en ouvrant la fermeture éclair (fig_a). Les coussinets noirs à l'intérieur des sangles de poitrine peuvent être détachés en les décrochant du velcro (fig_b).
- 35 La housse des deux panneaux latéraux peut également être retirée en ouvrant la fermeture éclair (fig_c). Le coussinet du siège peut être déhousé en détachant d'abord le velcro situé sous le siège lui-même, puis en ouvrant la fermeture éclair (fig_d).
- 36 Un réducteur de siège plus grand est fourni ; il doit être utilisé lorsque l'on augmente la profondeur du siège (figure 16).

Des ajouts posturaux peuvent être apportés au siège pour mieux répondre aux besoins de l'enfant. Les techniciens orthopédiques disposent de nombreuses options ; par exemple, des cales de maintien (soutien lombaire, coussinets thoraciques, etc.) peuvent être insérées à l'arrière du dossier à l'aide de velcro adhésif supplémentaire ou du velcro existant. Un soutien des jambes peut également être ajouté en fixant deux cales sous le rembourrage des jambes.

ATTENTION : ces ajouts ne peuvent être effectués que par un technicien orthopédiste ou un professionnel de la santé.

NUMÉROS DE SÉRIE

- 37 Le Seat présente sur le côté, sous la housse, l'étiquette qui l'identifie comme un produit Fumagalli et indiquant la date de production. Pour la voir, il faut débouonner les deux boutons latéraux de la housse (fig_a). Le Seat présente l'étiquette d'identification de produit sur le châssis, sous la housse, indiquant la date de production de celui-ci (fig_b).

— Nom du produit, date de fabrication et numéro du châssis. Ces informations sont indispensables en cas de réclamation.

ÉLIMINATION DU PRODUIT

Après avoir utilisé le produit, veuillez à le jeter en suivant les indications fournies par les organismes locaux, en contribuant ainsi à la protection de l'environnement.

ACCESSOIRES D'ORIGINE PEG PEREGO

- 38 Le protège-pluie est vendu séparément. Pour le fixer, débouonner le bouton de la capote et attacher le bouton du protège-pluie. Le protège-pluie est équipé d'une fermeture éclair qui permet de l'ouvrir facilement. Les accessoires ont été conçus pour offrir un soutien utile et pratique afin de simplifier la vie des parents.

NETTOYAGE ET ENTRETIEN

Les opérations de nettoyage doivent être effectuées uniquement par un adulte.

ENTRETIEN DE L'ARTICLE: protéger l'article des agents atmosphériques (eau, pluie ou neige); une exposition continue et prolongée au soleil pourrait entraîner un changement de couleur de nombreux matériaux; ranger cet article dans un lieu sec. Effectuer régulièrement le contrôle et l'entretien des parties principales.

NETTOYAGE DU CHÂSSIS : nettoyer régulièrement les pièces en plastique à l'aide d'un linge humide sans utiliser ni solvant ni produit dégraissant ni détergent agressif. Veiller à ce que toutes les pièces métalliques restent sèches pour prévenir la formation de rouille. Maintenir le bon état de propreté de toutes les pièces mobiles (mécanismes de réglage, mécanismes de fixation, roues, etc.) en enlevant poussière ou sable avec un linge humide. De temps en temps, nettoyer les pivots de roue à l'aide d'un linge sec, ne pas utiliser de spray à base de silicone.

FUMAGALLI CARE&REHA

Forts de nombreuses années d'expérience, nous sommes spécialisés dans la fourniture d'aides aux personnes handicapées. Certifiés ISO 9001, nous sommes à votre disposition pour toutes informations et/ou demandes.

SERVICE D'ASSISTANCE FUMAGALLI CARE&REHA

En cas de perte de pièces ou de rupture de l'une d'elles, utiliser exclusivement des pièces détachées d'origine. Pour toute réparation, remplacement, informations sur les produits, vente de pièces détachées d'origine et accessoires, contacter le Service d'assistance FUMAGALLI CARE&REHA en indiquant, si présent, le numéro de série du produit.

tél. 0039/031/3356811

e-mail service@fumagallicare.com

Site internet www.fumagallicare.com

DE_Deutsch

Vielen Dank, dass Sie sich für ein Fumagalli Care&Reha Produkt entschieden haben.

Gebrauchsanleitung

WARNUNG

WICHTIG - BITTE SORGFÄLTIG LESEN UND FÜR SPÄTERES NACHLESEN UNBEDINGT AUFBEWAHREN.

Die Sicherheit des Kindes könnte gefährdet werden, sollten diese Anweisungen nicht beachtet werden.

- Dieser Artikel wurde für den Transport eines (1) Kindes ausgelegt.
- Verwenden Sie diesen Artikel nicht für eine größere Anzahl Kinder, als vom Hersteller vorgesehen.
- **WARNUNG** Der Artikel darf nur von Erwachsenen montiert und vorbereitet werden.
Die Anpassung der Körperhaltung und die Einweisung in die Nutzung dürfen nur von autorisierten Orthopädietechnikern oder geschultem Klinikpersonal vorgenommen werden.
- Verwenden Sie diesen Artikel nicht, wenn fehlende Teile oder Schäden festgestellt werden.
- **WARNUNG Vergewissern Sie sich vor Gebrauch, dass alle Verriegelungen eingerastet sind.**
- **ACHTUNG Prüfen Sie vor der Benutzung, ob die Sitzmechanismen richtig eingerastet sind.**
- Betätigen Sie die Bremse immer, wenn der Wagen steht, und während des Hereinsetzens und Herausnehmens des Kindes.
- Fassen Sie nicht mit den Fingern in die Mechanismen.
- Alle am Lenkgriff oder den Griffen aufgehängte Lasten können den Artikel instabil machen. Folgen Sie den Anweisungen des Herstellers in Bezug auf die zulässigen Lasten.

- Belasten Sie den Korb mit nicht mehr als 10 kg Gewicht. Geben Sie in den Flaschenhalter (falls vorhanden) keine Gewichte, die über den Angaben auf dem Flaschenhalter selbst liegen und nie warme Getränke. Geben Sie in die Taschen des Verdecks (falls vorhanden) keine Gewichte von mehr als 0,2 kg.
- **WARNUNG Vergewissern Sie sich, dass das Kind beim Aufklappen und Zusammenklappen des Wagens außer Reichweite ist, um Verletzungen zu vermeiden.**
- **WARNUNG Lassen Sie Ihr Kind nicht mit dem Produkt spielen. Dieses Produkt ist kein Spielzeug.**
- **WARNUNG: Lassen Sie das Kind nie unbeaufsichtigt.**
- Achten Sie auf das Kind, wenn Vorgänge zum Einstellen der Mechanismen vorgenommen werden (Lenkgriff, Rückenlehne).
- Verwenden Sie den Artikel nicht in der Nähe von Treppen oder Stufen und nicht in der Nähe von Wärmequellen, offenem Feuer oder gefährlichen Gegenständen in Reichweite der Arme des Kindes.
- Verwenden Sie ausschließlich vom Hersteller/Händler gelieferte oder empfohlene Ersatzteile.
- **WARNUNG Dieses Produkt ist nicht zum Joggen oder Skaten geeignet.**
- **WARNUNG** Fügen Sie keine Materialien hinzu, nicht vom Hersteller genehmigt wurden.
- Verwenden Sie keine nicht vom Hersteller genehmigten Zubehörteile.

Chassis + Seat:

Dieses Produkt ist für Kinder von 6 Monaten bis 6 Jahren oder mit einem Höchstgewicht von 30 kg vorgesehen, je nachdem, was zuerst eintritt.
Verwenden Sie den Sitz für Kinder, deren Gewicht 15 kg übersteigt,

ausschließlich in Fahrtrichtung.

WARNUNG: Diese Sitzeinheit ist für Kinder unter 6 Monaten nicht geeignet.

WARNUNG: Verwenden Sie immer das Rückhaltesystem. Benutzen Sie immer Rückhaltegurte, die auch die Körperhaltung unterstützen.

WICHTIG: Beachten Sie bitte, dass das leichte Spiel und das relative Wackeln, das zwischen dem montierten Sitz und dem Chassis entsteht, die Sicherheit des Kindes in keiner Weise beeinträchtigt.

Der Rückhaltebügel ist nicht darauf ausgelegt, dem Gewicht des Kindes standzuhalten. Es ist nicht darauf ausgelegt, den Wagen mit dem darin sitzenden Kind anzuheben. Der Rückhaltebügel ersetzt nicht den Sicherheitsgurt.

WARNUNG: Verwenden Sie den Regenschutz (wenn vorhanden) nicht in geschlossenen Räumen und kontrollieren Sie stets, dass dem Kind nicht zu warm ist. Stellen Sie das Produkt nie in der Nähe von Wärmequellen ab und achten Sie auf brennende Zigaretten. Der Regenschutz darf auf einem Buggy nicht ohne Verdeck oder Sonnenschutz verwendet werden, an denen er befestigt werden kann. Verwenden Sie den Regenschutz nur unter Beaufsichtigung durch einen Erwachsenen. Vergewissern Sie sich, dass der Regenschutz keinerlei bewegliche Mechanismen des Gestells oder des Buggys behindert und denken Sie immer daran, ihn zu entfernen, bevor Sie das Gestell oder den Buggy zusammenklappen.

„Verwendungszweck: Dieser Kinderwagen ist für Kinder mit besonderen Bedürfnissen (GMFCS Stufe 1-5 bis 30 kg) gedacht, die einen faltbaren und leicht zu

handhabenden Kinderwagen für kurze Ausflüge benötigen.“

Konformitätserklärung: Dieses Produkt entspricht den Anforderungen der Medizinprodukteverordnung (2017/745). Wenn das Produkt verändert, in Kombination mit einem Produkt eines anderen Herstellers oder mit nicht originalen Ersatz- und Zubehörteilen verwendet wird, muss die CE-Kennzeichnung entfernt werden.

Die Abdeckung kann je nach gewählter Kollektion unterschiedliche Details aufweisen.

GERAUCHSANWEISUNG CHASSIS

- 1 ÖFFNEN:** Entfernen Sie vor dem Öffnen des Rahmens alle Kartonteile, wo vorhanden (ohne Klappen zu verwenden).
WARNUNG:
 - VERSCHLUSSHAKEN NICHT ÜBERMÄSSIG ZIEHEN ODER STRAPAZIEREN.**
 - VERSCHLUSSHAKEN NICHT ALS TRANSPORTGRIFF ODER ZUM AUFHÄNGEN VON GEGENSTÄNDEN VERWENDEN.**
 - KEINE TASCHEN ODER SONSTIGES ZUBEHÖR AN DIESES TEIL HÄNGEN.**Drücken Sie den seitlichen Verschlussgriff nach unten. Fassen Sie das obere Ende des Lenkgriffs und drehen Sie es zu sich, bis das Gestell vollkommen geöffnet ist (Abb_a). Gestell geöffnet (Abb_b). Das korrekte Öffnen erkennen Sie am Klicken beim Einrasten des Lenkgriffs (siehe Abbildung).
- 2 MONTAGE DER RÄDER:** Stecken Sie den Halteblock für die Hinterräder in die Aussparungen ein (Abb_a) und achten Sie dabei auf die richtige Richtung. Schieben Sie anschließend die Hinterräder (Abb_b) bis zum Klicken ein. Um die Vorderräder zu montieren, führen Sie sie in die Streben ein, bis sie mit einem Klicken einrasten (Abb_c).
- 3 MONTAGE DES LENKGRIFFS:** Führen Sie die Lenkstange wie in der Abbildung gezeigt in die entsprechenden Öffnungen ein (Abb_a). Zum Schluss müssen die beiden seitlichen Knöpfe am Lenkgriff gedrückt werden (Abb_b). Der Lenkgriff rastet mit einem Klicken ein (Abb_c).
- 4 MONTAGE DES VORDEREN KORBS:** Hängen Sie die Korbklappe in den Schlitz an der vorderen Stange des Wagens ein (Abb_a) und haken Sie die Korbösen seitlich in die Knöpfe auf beiden Seiten des Rahmens ein (Abb_b). Um die Befestigung des Korbs an der Vorderseite abzuschließen, muss die mitgelieferte Fixierplatte (Abb_1) wie folgt befestigt werden: Legen Sie sie wie gezeigt zwischen den Korb und die Knöpfe (Abb_2) und drücken Sie sie mit dem Finger nach unten, bis sie vollständig einrastet (Abb_3). Wiederholen Sie den Vorgang auf der anderen Korbseite (Abb_c). Es ist möglich, einen Teil des Korbes abzusenken oder anzuheben, um mehr Platz zu schaffen (Abb_d).
- 5 MONTAGE DES HINTEREN KORBS:** Führen Sie den Korb ohne die beiden Rohre durch (Abb_a).

Befestigen Sie die Korbknöpfe an der hinteren Stange (Abb_b), legen Sie den Klettverschluss einschließlich des nächstgelegenen Rohrs an (Abb_c), knöpfen Sie den Klettverschluss seitlich auf beiden Seiten zu und befestigen Sie ihn (Abb_d).

Es ist möglich, den Korb zu öffnen, um mehr Platz zu schaffen (Abb_e).

- 6 **FESTE ODER SCHWENKBARE VORDERRÄDER:** Ziehen Sie den Hebel nach oben ziehen, um die Räder festzustellen (Abb_a), drücken Sie den Hebel nach unten, um die Räder schwenkbar zu machen (Abb_b). In unwegsamem Gelände wird die Verwendung der blockierten Räder empfohlen.
- 7 **BREMSE:** Betätigen Sie den Bremshebel, um das Gestell festzustellen. Um das Gestell wieder zu entriegeln, betätigen Sie ihn in die Gegenrichtung.
- 8 **AUSZIEHBARER LENKGRIFF:** Um den Lenkgriff auszuziehen, ziehen Sie die beiden Hebel zu sich (Abb_a) und ziehen Sie den Lenkgriff bis zum Klicken aus (Abb_b). Der Lenkgriff lässt sich in mehrere Positionen einstellen.
- 9 **SCHLIESSEN:** Schieben Sie den Lenkgriff vollständig ein (Abb_a). Drehen Sie den Sicherheitshebel nach links (Abb_b) und ziehen Sie den Innenbügel des Gestells zu sich (Abb_c). Heben Sie den Lenkgriff an, bis das Gestell beinahe vollständig zusammengeklappt ist (Abb_d).
- 10 Um einen ordnungsgemäßen Verschluss sicherzustellen, überprüfen Sie, ob der seitlichen Haken richtig befestigt ist (Abb_a). Das zusammengeklappte Gestell bleibt von alleine stehen (Abb_b).
TRANSPORT: Der Kinderwagen lässt sich ganz bequem über den mittleren Griff transportieren (Abb_c).
- 11 Für mehr Kompaktheit können alle Räder herausgezogen werden.
Herausziehen der Hinterräder: Ziehen Sie den Hebel nach unten und ziehen Sie das Rad wie in der Abbildung (Abb_a) heraus.
Um die Vorderräder herauszuziehen: Drücken Sie wie in der Abbildung dargestellt auf die Lasche und ziehen Sie das Rad heraus (Abb_b).

SERIENNUMMERN

- 12 Chassis, am unteren Teil des Fahrgestells sind Informationen über das Produktionsdatum angegeben.
_ Name des Produkts, Herstellungsdatum und Wagennummer.
Diese Informationen sind im Fall von Reklamationen unerlässlich.

GERAUCHSANWEISUNG SEAT

- 1 **ÖFFNEN:** Entfernen Sie vor dem Öffnen des Seat alle Kartonteile, wo vorhanden (ohne Klinge zu verwenden). Ziehen Sie den Buggy an beiden Seiten auseinander und öffnen Sie ihn bis zum Klicken.
- 2 **AUFSETZEN AUF DEN WAGEN:** Um den Seat anzubringen, positionieren Sie diesen auf dem Gestell (Abb_a) und drücken Sie mit beiden Händen bis zum Klicken hinunter (Abb_b).
Vergewissern Sie sich, dass der Seat korrekt befestigt ist.
- 3 Der Seat kann in Fahrtrichtung (Abb_a) oder in Richtung Elternteil installiert werden (Abb_b).
Betätigen Sie stets die Bremse des Gestells, bevor er angebracht oder gelöst wird.
- 4 **ABNEHMEN DES SEAT VOM WAGENGESTELL:** Drücken Sie zum Abnehmen des Seat beide Hebel an den Befestigungen am Gestell (Abb_a) und heben Sie ihn gleichzeitig hoch (Abb_b).
- 5 **BEFESTIGUNG DER POLSTER:** Befestigen Sie die Klettbander der Seitenkissen am Sitzkissen.
Drehen Sie die Sitz erhöhungen von vorne.

Korrekt angebrachte Sitz erhöhungen.

- 6 Öffnen Sie die Klickschnallen, indem Sie die beiden Enden zusammendrücken und loslassen (Abb_a).
Öffnen Sie den Spreizgurt wie abgebildet, um die Positionierung der Sitz erhöhung zu erleichtern (Abb_b).
- 7 Legen Sie die Sitz erhöhung in den Sitz und lassen Sie den Spreizgurt (Abb_a) oben.
Führen Sie das Klettband durch den Schlitz im Sitz (Abb_b) und schließen Sie die Befestigung ab, indem Sie das Klettband unter den Sitz kleben. Schließen Sie beide Klickschnallen (Abb_c).
- 8 Hängen Sie die schwarzen Polster unter Berücksichtigung des Spreizgurtes ein (Abb_a), bringen Sie die beiden Klettbander unter dem Sitzpolster an (Abb_b) und befestigen Sie den Knopf (Abb_c).
- 9 Befestigen Sie abschließend die Knöpfe der Seitenkissen auf beiden Seiten des Sitzes (Abb_a). Die Polster sind korrekt montiert.
- 10 **RÜCKHALTEBÜGEL:** Hängen Sie den Rückhaltebügel wie abgebildet in die beiden Aufnahmen ein (Abb_a), bis er einrastet.
Der Rückhaltebügel kann abgenommen werden, indem Sie auf die Knöpfe an seinen Außenseiten drücken (Abb_b). Alternativ lässt er sich auch einseitig öffnen, indem man nur auf einen Knopf drückt (Abb_c).
- 11 **VERDECK:** Um das Verdeck aufzuklappen, ziehen Sie es nach oben bis zum Klicken, damit es vollständig geöffnet ist.
- 12 Das Verdeck ist mit einem Einsatz ausgestattet, durch den man das Kind aus jeder Position sehen kann. Es ist möglich, das Verdeck weiter zu verlängern, indem die Scharniere geöffnet und das Verdeck nach vorne gezogen wird.
- 13 Durch Verschieben der Verdeckbefestigungen auf dem Gestell (Abb_a) kann der Abstand vom Verdeck zum Sitz verändert werden (Abb_b).
- 14 **LIEGEPOSITION:** Der Sitz lässt sich in drei Positionen (Sitzen, Liegen und eine mittlere Stellung) zurückklappen (Abb_a).
Vor dem Zurücklehnen des Sitzes muss der Lenkgriff verlängert werden (Abb_b). Durch Ziehen des Hebels lässt sich die Rückenlehne von einer in die andere Stellung zurückklappen (Abb_c).
- 15 **NEIGUNGSVERSTELLUNG DER RÜCKENLEHNE/ SITZFLÄCHE:**
Ziehen Sie die 2 Federzapfen (einer auf jeder Seite) heraus, indem Sie sie drehen, um sie außerhalb der Aufnahme zu arretieren (Abb_a). Wenn Sie von der höchsten Position aus beginnen, ziehen Sie die Hebel am Gestell (Abb_b). Wählen Sie die gewünschte Einstellung und gehen Sie in umgekehrter Reihenfolge vor, indem Sie die Zapfen wieder in ihre Position bringen (Abb_c).
- 16 **EINSTELLUNG DER SITZTIEFE:** Durch Öffnen des seitlichen Reißverschlusses des Sacks kann die Sitztiefe vergrößert werden.
Um die Tiefe zu vergrößern, müssen das Sitzkissen und die Seitenteile durch größere ersetzt werden (Zubehör, Abbildung 36).
- 17 **EINSTELLUNG DER KOPFSTÜTZE:** Die Stütze ist in 3 Höhen einstellbar. Gehen Sie zum Einstellen wie folgt vor:
Öffnen Sie den Reißverschluss an der Rückenlehne (Abb_a),
Lösen Sie die beiden Klettverschlüsse, um sie von der Rückenlehne zu lösen (Abb_b),
Entfernen Sie die Kopfstütze von der Vorderseite (Abb_c),
Bringen Sie sie wieder in Position, indem Sie die Klettverschlüsse in der gewünschten Höhe anbringen (Abb_d) und dann an der Rückenlehne befestigen. Schließen Sie den Reißverschluss.
- 18 **VERWENDUNG DER RÜCKHALTE- UND VERSTELLGURTE:** Lassen Sie die Schnallen einschnappen, bis sie einrasten. Stellen Sie die

- Passform am Kind ein, indem Sie den Gurt zu sich ziehen (siehe Pfeil 1). Zum Öffnen der Klickschnallen drücken Sie die beiden Enden wie abgebildet zusammen (Pfeil 2) und lassen Sie sie los.
- 19 **EINSTELLUNG DES BRUSTGURTS:** Der Gurt kann in 2 Höhen eingestellt werden.
Gehen Sie zum Einstellen wie folgt vor:
Öffnen Sie auf der Rückenlehne der Sitzfläche den Reißverschluss und trennen Sie die 2 Klettverschlüsse, um sie von der Rückenlehne abzulösen (Abb_a), Entfernen Sie das Kissen von der Vorderseite (Abb_b), Bringen Sie ihn wieder in Position, indem Sie die Klettverschlüsse in die gewünschte Position bringen (Abb_c) und dann an der Rückenlehne befestigen. Schließen Sie den Reißverschluss.
Je nachdem, wie wir die Klettverschlüsse positionieren, bleibt das Kissen mehr oder weniger eng am Kind anliegend.
- 20 **EINSTELLUNG DER TIEFE DER FUSSSTÜTZE:**
Um die Tiefe der Fußstütze einzustellen, schrauben Sie die beiden Knöpfe unter dem Sitz ab (Abb_a) und schieben die beiden Rohre nach vorne oder nach innen (Abb_b).
- 21 Um die Fußstütze nach außen zu verstellen, schieben Sie die beiden Rohre so weit wie möglich in Richtung der Fußplatte (Abb_c).
Zum Einfahren der Fußstütze drücken Sie die Rohre in umgekehrter Richtung bis zum Anschlag nach innen (Abb_d).
Sobald Sie die gewünschte Tiefe eingestellt haben, schrauben Sie beide Knöpfe wieder fest.
- 22 **HÖHENVERSTELLUNG DER FUSSSTÜTZE:** Die Fußstütze ist in der Höhe verstellbar, um sie an die individuellen Bedürfnisse anzupassen. Öffnen Sie die beiden Reißverschlüsse an der Vorderseite (Abb_a) und schrauben Sie an der Rückseite der Fußstütze die beiden Knöpfe ab, mit denen Sie die Fußstütze lösen (Abb_b). Positionieren Sie sie nach Belieben, indem Sie sie nach oben oder unten verschieben (Abb_c).
Wenn Sie die gewünschte Höhe gefunden haben, ziehen Sie die beiden Knöpfe auf der Rückseite fest, um die Fußstütze zu sichern. **WICHTIG:** Schließen Sie immer die beiden Reißverschlüsse (Abb_d).
Wenn Sie die Fußstütze anheben oder absenken, ist es ratsam, die Höhe des Sitzkissens zu verändern (Abb_24).
- 23 **FUSSRIEMEN:** Zum Öffnen der Klickschnallen drücken Sie die beiden Enden zusammen und lassen sie los (Abb_a). An der Unterseite befinden sich verstellbare Schnallen für eine optimale Anpassung an den Fuß (Abb_b). Um den Riemen an den Füßen zu lockern, stellen Sie die Schnalle entsprechend Pfeil 1 ein. Um den Riemen enger am Fuß anliegen zu lassen, ziehen Sie entsprechend Pfeil 2.
- 24 **EINSTELLUNG DES SITZKISSENS:**
Es kann auf 3 verschiedene Stufen eingestellt werden (Abb_a).
Es muss zunächst auf die gewünschte Position eingestellt werden:
- die Seitenteile aufknöpfen, - den Klettverschluss unter dem oberen Polster aushaken, - abnehmen und beiseite legen.
Lösen Sie die beiden Klettverschlüsse des Spreizgurts unter dem Sitz (Abb_b) und schieben Sie ihn von vorne nach oben (Abb_c).
Der Spreizgurt muss abgenommen und in der gleichen Höhe wie für den Sitz gewählt werden; es stehen 3 Positionen zur Verfügung (Abb_d).
Es ist nun möglich, es neu zu positionieren.
- Bringen Sie das obere Polster und den Spreizgurt wieder auf die gewünschte Höhe:
- Positionieren Sie das obere Polster auf der vorderen Sitzfläche und haken Sie den Klettverschluss unter dem Sitz ein (Abb_7 a-b),
- Bringen Sie die seitlichen Polster mit Klettverschluss unterhalb des oberen Kissens an und verbinden Sie die beiden seitlichen Knöpfe mit der Sitzfläche (Abb_9),
- Bringen Sie die Klettbänder des Spreizgurts unter dem Sitz an und knöpfen Sie sie von vorne zu (Abb_8 b-c).
- 25 **SCHLIESSEN DES SEAT AM WAGEN:**
Es ist nur möglich, den am Wagen angebrachten Seat in der Version in Fahrtrichtung zu schließen.
Gehen Sie dazu wie folgt vor:
- Schließen Sie das Verdeck.
- Schließen Sie die Fußstütze, indem Sie sie nach innen drücken (Abb_a),
- Entfernen Sie den Rückhaltebügel (Abb_b),
- Ziehen Sie die 2 Federzapfen (einer auf jeder Seite) durch Drehen heraus, um sie außerhalb der Aufnahme zu arretieren (Abb_15 a),
- Ziehen Sie an den Hebeln am Gestell (Abb_c) und klappen Sie den Seat auf sich selbst zusammen (Abb_d).
- 26 **WARNUNG: Wenn der Sitz in Richtung Elternteil montiert ist, kann er nicht auf dem Gestell zusammengeklappt werden. Er muss vorher abgenommen werden (Abb_a).**
Der Platzbedarf kann durch Zusammenklappen reduziert werden (Abb_b).
- 27 **AUFKLAPPEN DES GESTELLS MIT MONTIERTEM SEAT:**
Drücken Sie den seitlichen Verschlussgriff nach unten. Fassen Sie das obere Ende des Lenkgriffs und drehen Sie es zu sich, bis der Wagen (Abb_a) vollkommen geöffnet ist. Chassis geöffnet (Abb_b). Das korrekte Öffnen erkennen Sie am Klicken beim Einrasten der Basis. Ziehen Sie dann den Seat an beiden Enden bis zum Klicken auseinander (Abb_c).
- 28 **ZUSAMMENKLAPPEN DES WAGENS MIT MONTIERTEM UND BEREITS GESCHLOSSENEM SEAT:** Schieben Sie den Lenkgriff vollständig ein (Abb_a). Drehen Sie den Sicherheitshebel nach links (Abb_b) und ziehen Sie den Innenbügel des Gestells gleichzeitig zu sich (Abb_c).
Heben Sie den Lenkgriff an, bis das Gestell beinahe vollständig zusammengeklappt ist (Abb_d).
Um einen ordnungsgemäßen Verschluss sicherzustellen, überprüfen Sie, ob der seitliche Haken richtig befestigt ist. Falls er nicht automatisch einhakt, drücken Sie das Gestell leicht zusammen. Der zusammengeklappte Kinderwagen steht von selbst.
- ENTFERNEN DER POLSTERBEZÜGE:**
- Lösen Sie den Sitz vom Gestell.
- Haken Sie den Rückhaltebügel aus dem Sitz aus.
- 29 Um das Verdeck abzunehmen, öffnen Sie die zwei Druckknöpfe nahe der Zapfen (Abb_a), drücken Sie auf die beiden Knöpfe an den Befestigungen und nehmen Sie das Verdeck ab (Abb_b). Ziehen Sie anschließend die beiden starren Stützen (Abb_c) ab und lösen Sie das Verdeck.
- 30 Öffnen Sie den Reißverschluss unter dem Sitz, mit dem der Sack an der horizontalen Stange befestigt ist (Abb_a).
Öffnen Sie die beiden Knöpfe auf beiden Seiten des Sitzes (Abb_b).
Schließen Sie den Sitz leicht, indem Sie die Haken an der Seite hochdrücken (Abb_c).
- 31 Ziehen Sie den Stoff des Sacks an der Oberseite (Abb_d) von dem Griff ab, mit dem die Rückenlehne eingestellt wird (Abb_e).
Öffnen Sie die beiden Reißverschlüsse an der Fußstütze, lösen Sie den Klettverschluss und heben Sie die mittlere Stofftasche zwischen den beiden Reißverschlüssen an (Abb_f).
- 32 Ziehen Sie den Sack aus dem Schlauch (Abb_g) und ziehen Sie das Gummiband heraus (Abb_h), so dass der gesamte Sack entfernt werden kann. - Öffnen Sie den Reißverschluss an der Rückenlehne. - Lösen Sie alle Klettverschlüsse an der Rückenlehne und am Sitz. - Nehmen Sie schließlich das starre Rohr aus dem Sack (Abb_i).

- 33 Entfernen Sie alle vorhandenen Polster, indem Sie sie wie abgebildet aufknöpfen, und lösen Sie alle vorhandenen Klettstreifen wie abgebildet (Abb_a-b). Unter dem Sitz befindet sich ein Klettverschluss, der gelöst werden muss, um das Sitzpolster von oben abnehmen zu können (Abb_c).
- 34 Das Kopfstützenpolster ist durch Öffnen des Reißverschlusses abnehmbar (Abb_a). Die schwarzen Polster auf der Innenseite der Brustgurte lassen sich abnehmen, indem sie vom Klettverschluss gelöst werden (Abb_b).
- 35 Die beiden seitlichen Polster können ebenfalls durch Öffnen des Reißverschlusses abgenommen werden (Abb_c). Das Sitzpolster kann entfernt werden, indem der Klettverschluss unter dem Sitz geöffnet wird (Abb_d).
- 36 Für die Vergrößerung der Sitztiefe wird eine größere Sitzzerhöhung mitgeliefert (Abb_16).

Auf der Sitzfläche können zusätzliche Elemente zur Unterstützung der Körperhaltung angebracht werden, um den Bedürfnissen des Kindes bestmöglich gerecht zu werden. Es gibt viele Möglichkeiten, die ein Orthopädietechniker nutzen kann; zum Beispiel kann an der Rückseite der Rückenlehne eine Lendenstütze (Rückhaltekeile, Thoraxpelotten usw.) mit zusätzlichem oder bereits vorhandenem Klettverschluss angebracht werden, oder alternativ kann eine Beinstütze hinzugefügt werden, indem zwei Keile unter der Beinpolsterung angebracht werden.

WARNUNG: Diese Ergänzungen dürfen nur von einem Orthopädietechniker oder klinischem Personal durchgeführt werden.

SERIENNUMMERN

- 37 Seat; das Produktetikett des Fumagalli-Produkts befindet sich seitlich unter dem Sack und enthält die Informationen zum Produktionsdatum. Um diese Informationen zu sehen, müssen die beiden seitlichen Knöpfe geöffnet werden (Abb_a).
Seat; das Produktetikett befindet sich am Gestell unter dem Sack und enthält die Informationen zum Produktionsdatum.

– Name des Produkts, Herstellungsdatum und Wagenummer.
Diese Informationen sind im Fall von Reklamationen unerlässlich.

PRODUKTENTSORGUNG

Entsorgen Sie das Produkt nach dem Gebrauch umweltgerecht gemäß den Anweisungen der örtlichen Behörden.

PEG PEREGO ORIGINALZUBEHÖR

- 38 Um den separat erhältlichen Regenschutz zu befestigen, müssen Sie den Knopf des Verdecks lösen und den Knopf des Regenschutzes anbringen. Der Regenschutz ist mit einem Reißverschluss ausgestattet, der sich leicht öffnen lässt. Das Zubehör ist als nützliche und praktische Unterstützung gedacht, um den Alltag der Eltern zu erleichtern.

REINIGUNG UND PFLEGE

Die Reinigung sollte ausschließlich durch Erwachsene erfolgen.

REINIGUNG DES ARTIKELS: vor Witterungseinflüssen schützen: Wasser, Regen oder Schnee; eine längere Bestrahlung durch die Sonne kann zu Farbänderungen der verschiedenen Materialien führen; diesen Artikel an einem trockenen Ort aufbewahren.

Die tragenden Hauptbestandteile sollten in regelmäßigen Abständen geprüft und gewartet

werden.

REINIGUNG DES GESTELLS: Die Kunststoffteile regelmäßig mit einem feuchten Lappen reinigen, dazu keine Lösungsmittel, Entfetter oder ähnliche Produkte verwenden; sämtliche Metallteile trocken halten, um einem eventuellen Rosten vorzubeugen; alle beweglichen Teile (Einstellungsmechanismen, Befestigungsmechanismen, Räder usw.) sauber halten und Staub oder Sand mit einem feuchten Tuch abwischen. Radbolzen regelmäßig mit einem trockenen Tuch reinigen; dazu keine Sprays auf Silikonbasis verwenden.

FUMAGALLI CARE&REHA

Ein Unternehmen, das im Bereich der Hilfsmittel für Menschen mit Behinderungen tätig ist, über langjährige Erfahrung verfügt und nach ISO 9001 zertifiziert ist, steht Ihnen für alle Informationen und/oder Anfragen zur Verfügung.

FUMAGALLI CARE&REHA KUNDENDIENST

Sollten Teile des Modells verloren gehen oder beschädigt werden, ersetzen Sie diese bitte ausschließlich durch Originalteile. Für Reparaturen, Ersatzteile, Produktinformationen und Anbieter von originalen Ersatzteilen und Zubehör wenden Sie sich bitte an den FUMAGALLI CARE&REHA Kundendienst. Halten Sie hierfür die Seriennummer des betreffenden Produktes bereit, sofern vorhanden.

Tel. 0039/031/3356811

E-Mail service@fumagallicare.com

Sito internet www.fumagallicare.com

ES_Español

Le agradecemos haber elegido un producto Fumagalli Care&Reha.

Instrucciones de uso



ADVERTENCIA

IMPORTANTE - LEER DETENIDAMENTE Y MANTENERLAS PARA FUTURAS CONSULTAS.

La seguridad del niño podría ponerse en riesgo en caso de incumplimiento de estas instrucciones.

- Este artículo ha sido diseñado para transportar a 1 niño en el asiento.
- No utilizar este artículo para un número de ocupantes superior al previsto por el fabricante.
- **ADVERTENCIA** Las operaciones de ensamblaje y preparación del artículo deben ser efectuadas solo por adultos.
Los ajustes posturales sólo deben ser realizados por técnicos ortopédicos autorizados o por personal clínico capacitado, quienes también se encargarán de facilitar los consejos de uso.
- No utilizar este artículo si alguna de sus partes falta o está averiada.
- **ADVERTENCIA Asegurarse de que todos los dispositivos de cierre están engranados antes del uso.**
- **ADVERTENCIA Antes de usar el producto compruebe que los dispositivos de sujeción del asiento estén correctamente acoplados.**
- Accione siempre el freno cuando no se está en movimiento y mientras sienta y retira al niño del producto.
- No introduzca los dedos en estos mecanismos.
- Cada carga colgada en el asa o en las manijas puede hacer que el artículo sea inestable; siga las instrucciones del fabricante con respecto a las cargas máximas utilizables.
- No coloque cargas que pesen más de 10 kg en la cesta. No introduzca bebidas calientes ni pesos superiores a los especificados en el portabebidas (si corresponde). No introduzca pesos superiores a 0,2 kg en los bolsillos de las capotas (si corresponde).
- **ADVERTENCIA Para evitar lesiones, asegúrese de que el niño se mantiene alejado durante el desplegado y el plegado de este producto.**
- **ADVERTENCIA No permita que el niño juegue con este producto. Este producto no es un juguete.**
- **ADVERTENCIA No dejar nunca al niño desatendido.**
- Preste atención a la presencia del niño al efectuar operaciones de regulación de los diferentes mecanismos (asa, respaldo).
- No utilice este artículo cerca de escaleras o escalones, fuentes de calor, llamas u objetos peligrosos al alcance del niño.
- Utilice exclusivamente los repuestos provistos o aconsejados por el fabricante/distribuidor.
- **ADVERTENCIA Este producto no es adecuado para correr o patinar.**
- **ADVERTENCIA** No añadir ningún colchón no aprobado por el fabricante.
- No utilice accesorios no aprobados por el fabricante.

Chassis + Seat:

Este producto está homologado para niños de 6 meses a 6 años de edad, o con un peso máximo de 30 kg, en función de lo que se cumpla primero.

Para niños de más de 15 kg, oriente y use el asiento exclusivamente en la dirección del sentido de marcha.

ADVERTENCIA: Este asiento no es

adecuado para niños menores de 6 meses

— **ADVERTENCIA:** usar siempre el sistema de retención.

Utilice siempre las correas de contención que también proporcionan apoyo postural.

— **ADVERTENCIA:** una vez montado el asiento en el chasis, tenga en cuenta que el ligero juego y relativo balanceo que se crea entre el asiento y la base no afecta en modo alguno a la seguridad del niño.

— La barra frontal no está diseñada para soportar el peso del niño; la barra frontal no está diseñada para levantar el asiento con el peso del niño. La barra frontal no sustituye al cinturón de seguridad.

— **ADVERTENCIA:** no use la burbuja para la lluvia (si corresponde) en interiores, y compruebe siempre que el niño no tenga calor; nunca la coloque cerca de fuentes de calor y preste atención a los cigarrillos. La burbuja para la lluvia no se debe utilizar en un cochecito que no tenga una capota o un parasol para montarla. Utilice la burbuja para la lluvia solo bajo la supervisión de un adulto. Asegúrese de que la burbuja para la lluvia no interfiera con ningún mecanismo en movimiento del chasis o el cochecito; quite siempre la burbuja para la lluvia antes de cerrar el chasis o cochecito.

"Uso previsto: está destinado a niños con necesidades especiales (nivel 1-5 del GMFCS hasta 30 kg de peso), que requieren una silla de paseo plegable y fácil de manejar para desplazamientos cortos".

Declaración de conformidad:
Este producto cumple con los requisitos del Reglamento sobre Productos Sanitarios (2017/745).

Si el producto se modifica, se utiliza en combinación con un producto de otro fabricante o se utiliza con piezas y accesorios no originales, se debe quitar el marcado CE.

Las imágenes referidas a los detalles textiles podrían diferir de la colección comprada.

INSTRUCCIONES DE USO

CHASSIS

- 1 **APERTURA:** Antes de abrir el chasis, si lo hay, retire (sin utilizar cuchillas) todo el troquelado de cartón.
ADVERTENCIA:
— **NO TIRE NI FUERCE EL GANCHO DE CIERRE SI NO ES AL FIN DEL PASEO.**
— **NO UTILICE EL GANCHO DE CIERRE COMO UN ASA DE TRANSPORTE NI PARA COLGAR PESOS. NO CUELQUE BOLSOS U OTROS ACCESORIOS A ESTE OBJETO.**
Presione el gancho de cierre lateral hacia abajo, sujete los extremos superiores del asa y gírelos hacia usted hasta que el chasis esté completamente abierto (fig. a). Chasis abierto (fig. b). La correcta apertura se indica con un «clic», que corresponde al enganche del manillar del asa, consulte la imagen.
- 2 **MONTAJE DE LAS RUEDAS:** inserte la barra de las ruedas trasera en los soportes (fig. a) prestando atención a que lo hace en la dirección correcta, luego enganche las ruedas traseras (fig. b) hasta oír el clic. Para montar las ruedas delanteras, introdúzcalas en su alojamiento correspondiente hasta oír el clic (fig. c).
- 3 **MONTAJE DEL ASA:** inserte el asa en los alojamientos correspondientes (fig. a), como se muestra en la imagen.
Para completar el acoplamiento, es necesario presionar los dos botones laterales del asa (fig. b) y empujar el asa hacia arriba hasta oír el clic (fig. c).
- 4 **MONTAJE DE LA CESTA DELANTERA:**
Enganche el alerón de la cesta en la ranura a lo largo de la barra delantera del chasis (Fig. a) y enganche lateralmente los ojales de la cesta a los botones del chasis en ambos lados (Fig. b).
Para completar el enganche de la cesta en la parte anterior hay que introducir el listón (Fig. 1) entregado con el producto del siguiente modo: colóquelo entre la cesta y los botones como se muestra en la imagen (Fig. 2) y, presionando con el dedo hacia abajo, engánchelo completamente (Fig. 3).
Siga el mismo procedimiento en el otro lado de la cesta (Fig. c).
Es posible bajar o subir una parte de la cesta para obtener más espacio (Fig. d).
- 5 **MONTAJE DE LA CESTA TRASERA**
Pase la cesta sin los dos tubos (Fig. a).
Abroche los botones de la cesta ubicados en la barra trasera (Fig. b).
Coloque el velcro, incluyendo el tubo más cercano (Fig. c).
Abroche el botón y cierre el velcro lateralmente a ambos lados (Fig. d).
Es posible abrir la cesta para tener más espacio (Fig. e).
- 6 **RUEDAS DELANTERAS FIJAS O PIVOTANTES:** levantar las palancas para que las ruedas queden fijas (fig. a), bajar las palancas para que las ruedas giren (fig. b).
- 7 **FRENO:** presione la palanca de freno para bloquear el chasis. Para desbloquear el chasis, realice la operación inversa.
- 8 **ASA EXTENSIBLE:** para ajustar la extensión del asa, tire de las palancas hacia usted (fig. a) y deslice el asa hasta oír el clic (fig. b). El asa se puede ajustar en varias posiciones.
- 9 **CIERRE:** reduzca completamente la extensión del asa (fig a). Gire la palanca de seguridad hacia la izquierda

(fig_b) y tire de la manija interior del chasis hacia usted (fig_c).

Levante la manija hasta que el chasis esté completamente doblado (fig_d).

- 10 Para un cierre correcto, compruebe que el gancho lateral esté injertado (fig_a). El chasis cerrado se mantiene de pie solo (fig_b).
TRANSPORTE: se puede transportar cómodamente, con las ruedas delanteras fijas, asiendo la manija central (fig_c).
- 11 Para que sea más compacto, es posible extraer todas las ruedas.
Para extraer las ruedas traseras: tire de la palanca hacia abajo y extraiga la rueda como se muestra en la imagen (fig_a).
Para extraer las ruedas delanteras: pulse la lengüeta como se muestra en la imagen y extraiga la rueda (fig_b).

NÚMEROS DE SERIE

- 12 Chassis, incluye información relativa a la fecha de producción del mismo.
_ Nombre del producto, fecha de producción y numeración del carrito.
Estas informaciones son indispensables en caso de reclamación.

INSTRUCCIONES DE USO

SEAT

- 1 **APERTURA:** Antes de abrir Seat, si lo hay, retire (sin utilizar cuchillas) todo el troquelado de cartón. Abra la silla por los extremos tirando de él hasta oír el clic.
- 2 **ENGANCHE EN EL CHASIS:** Para enganchar Seat, colóquelo en el chasis (fig_a) y presione con ambas manos hasta oír un clic (fig_b). Compruebe que Seat esté correctamente enganchado.
- 3 Es posible enganchar Seat al chasis, ya sea colocándolo "con vista al mundo" (fig_a) o "con vista a la mamá" (fig_b).
Accione siempre el freno del chasis antes de engancharlo o desengancharlo.
- 4 **DESENGANCHAR SEAT DEL CHASIS:** Para desenganchar Seat, presione las palancas ubicadas en los ganchos del chasis (fig_a) y levántelo al mismo tiempo (fig_b).
- 5 **MONTAJE DE LOS COJINES:** fije las cintas de velcro de los cojines laterales al cojín del asiento.
Gire los reductores por la parte delantera. Reductores enganchados correctamente.
- 6 Abra las hebillas a presión presionando sobre los dos extremos y desenganche (fig_a). Abra la correa separadora como se muestra para facilitar la colocación del reductor (fig_b).
- 7 Coloque el reductor en el asiento, dejando encima la correa separadora (fig_a).
Haga pasar el velcro por la ranura del asiento (fig_b) y complete el enganche pegando el velcro debajo del asiento. Cierre ambas hebillas a presión (fig_c).
- 8 Enganche los cojines negros pequeños incluyendo la correa separadora (fig_a), enganche las dos cintas de velcro debajo del cojín del asiento (fig_b) y acople el botón (fig_c).
- 9 Complete acoplando los botones de los cojines laterales al asiento (fig_a) en ambos lados. Cojines montados correctamente.
- 10 **BARRA FRONTAL:** Encaje la barra frontal en los dos alojamientos como se muestra (fig_a) hasta oír el clic. La barra frontal se puede desmontar presionando los botones en sus extremos (fig_b), o se puede abrir de un lado presionando solo uno de los dos botones (fig_c).
- 11 **CAPOTA:** para utilizar la capota, extiéndala hasta oír un clic para que la apertura sea completa.
- 12 La capota incluye una parte que permite ver al niño desde cualquier posición. Es posible extender aún más la capota abriendo las cremalleras y tirando de ella hacia delante.
- 13 Al deslizar los ganchos de la capota a lo largo de los soportes (fig_a), se puede modificar la distancia entre la capota y el asiento (fig_b).
- 14 **POSICIÓN CUNA:** la silla de paseo se puede reclinar en tres posiciones, desde "sentado" hasta "acostado", con una posición intermedia disponible (fig_a).
Antes de reclinar el asiento es necesario extender el asa (fig_b). Es posible pasar de una posición a otra tirando de la palanca que se muestra en la imagen (fig_c).
- 15 **AJUSTE DE INCLINACIÓN DEL RESPALDO/ASIENTO:** extraiga los 2 ganchos de resorte (uno a cada lado) girándolos para bloquearlos fuera del espacio de acoplamiento (fig_a). Si empieza desde la posición más alta, tire de las palancas de los soportes (fig_b). Elija el ajuste deseado y proceda a la inversa, volviendo a colocar los ganchos en su sitio (fig_c).
- 16 **AJUSTE DE LA PROFUNDIDAD DEL ASIENTO:** abriendo la cremallera lateral del tapizado, se puede aumentar la profundidad del asiento.
Al aumentar la profundidad, es necesario sustituir el cojín del asiento y los laterales por otros más grandes (accesorio suministrado, figura 36).
- 17 **AJUSTE DEL REPOSACABEZAS:** se puede ajustar en 3 posiciones. Para ajustarla es necesario: en el respaldo del asiento abra la cremallera (fig_a), separe las dos cintas de velcro para soltarlo del respaldo (fig_b), retire el reposacabezas por la parte delantera (fig_c), colóquelo de nuevo poniendo las cintas de velcro a la altura deseada (fig_d) y fijándolas al respaldo. Cierre la cremallera.
- 18 **USO DE LAS CORREAS DE CONTENCIÓN Y AJUSTE:** encaje las hebillas hasta oír un clic. Ajuste lo pegada que queda al niño tirando de ella hacia usted (flecha 1). Para abrir las hebillas a presión, presione los dos extremos como se muestra (flecha 2) y desenganche.
- 19 **AJUSTE DE LA CORREA DEL PECHO:** se puede ajustar en 2 posiciones.
Para ajustarla es necesario: en el respaldo del asiento abra la cremallera y separe las 2 cintas de velcro para soltarlas del respaldo (fig_a), retire el cojín por la parte delantera (fig_c), colóquelo de nuevo poniendo las cintas de velcro en la posición deseada (fig_c) y fijándolas al respaldo. Cierre la cremallera.
Dependiendo de cómo coloquemos las cintas de velcro, el cojín quedará más o menos ajustado al niño.
- 20 **AJUSTE DE LA PROFUNDIDAD DE LA PEANA:** Para ajustar la profundidad de la peana, es necesario desenroscar los dos pomos situados debajo del asiento (fig_a) y empujar los dos tubos hacia delante o hacia dentro (fig_b).
- 21 Para sacar la peana hacia fuera, deslice los dos tubos hasta el tope en el sentido de la peana (fig_c).
Para volver a meter la peana hacia dentro, actúe en sentido contrario empujando los tubos hacia dentro hasta el tope (fig_d).
Una vez elegida la profundidad deseada, vuelva a enroscar ambos pomos.
- 22 **AJUSTE DE LA ALTURA DE LA PEANA:** la altura se puede ajustar para adaptarse a sus necesidades. Abra las dos cremalleras de la parte delantera (fig_a), en la parte trasera de la plataforma desenrosque los dos pomos que aflojan la plataforma (fig_b). Coloque la plataforma a la altura deseada moviéndola hacia arriba o hacia abajo (fig_c). Encontrada la altura deseada, apriete los dos pomos situados en la parte trasera para asegurar la plataforma. **IMPORTANTE:** siempre cierre las dos cremalleras (fig_d).
Al subir o bajar la plataforma, se aconseja modificar la altura del cojín del asiento, paso 24.

23 **CORREAS PARA PIES:** Para abrir las hebillas a presión presione sobre los dos extremos y desengánchelas (fig. a). Debajo están las hebillas ajustables para una mayor adherencia al pie (fig. b). Para aflojar la correa para pie, ajuste la hebilla (flecha 1) para que la correa se ajuste al pie y seguidamente tire de la correa como indica la flecha 2.

24 **AJUSTE DEL COJÍN DEL ASIENTO:**
se puede ajustar en 3 posiciones (fig. a).
Antes de ajustarlo a la posición deseada es necesario:
- desabroche los laterales,
- separe el velcro debajo el asiento del cojín superior,
- retirelos y apártelos.
Debajo del asiento separe las dos cintas de velcro de la correa separadora (fig. b)
por la parte delantera, extraígalas hacia arriba (fig. c).
Es necesario soltar la correa separadora y volver a colocarla a la misma altura elegida para el asiento; hay 3 posiciones disponibles (fig. d).
Ahora se puede volver a colocar.

Una vez colocados el cojín superior y la correa separadora, a la misma altura deseada se vuelven a colocar los diferentes elementos:

- en el asiento delantero coloque el cojín superior y enganche su velcro debajo del asiento (punto 7 a-b),
- los laterales con velcro, debajo del cojín superior y los dos botones laterales que enganchar al asiento (punto 9),
- debajo del asiento enganche los velcros de la correa separadora y cierre los botones en la parte delantera (punto 8 b-c).

25 **CIERRE DEL SEAT ACOPLADO AL CHASIS:**
es posible cerrar el Seat acoplado al chasis solo cuando el asiento está colocado con vista al mundo.
Para hacer dicha operación:

- cierre la capota,
- cierre la plataforma para pies empujándola hacia dentro (fig. a),
- retire la barra frontal (fig. b),
- extraiga los 2 ganchos de resorte (uno a cada lado) girándolos para bloquearlos fuera del espacio de acoplamiento (figura 15 a),
- tire de las palancas de los soportes (fig. c) y pliegue el Seat sobre sí mismo (fig. d).

26 **ADVERTENCIA: Si el asiento está orientado “con vista a la mamá”, no es posible cerrarlo mientras está enganchado al chasis. Es necesario desengancharlo (fig. a).**
Es posible reducir las dimensiones totales cerrándolo (fig. b).

27 **APERTURA DEL CHASIS CON SEAT ENGANCHADO:**
Presione el gancho de cierre lateral hacia abajo, sujete los extremos superiores del asa y gírelos hacia usted hasta que el chasis esté completamente abierto (fig. a). Chasis abierto (fig. b). La correcta apertura se indica con un «clic», que corresponde al enganche de la base. Luego abra Seat por los extremos tirando de él hasta oír el clic (fig. c).

28 **CIERRE DEL CHASIS CON SEAT ENGANCHADO Y CERRADO:** reduzca completamente la extensión del asa (fig. a). Gire la palanca de seguridad hacia la izquierda (fig. b) y tire de la manija interior del chasis hacia usted al mismo tiempo (fig. c). Levante la manija hasta que el chasis esté completamente doblado (fig. d).
Para un cierre correcto, compruebe que el gancho lateral esté injertado; en el caso de que no se hubiera enganchado automáticamente, apriete ligeramente el chasis. La silla de paseo cerrada se mantiene de pie sola.

PARA QUITAR LOS FORROS:

- Desenganche el asiento del chasis.
- Separe la barra frontal del asiento.

29 Para extraer el tapizado de la capota, suelte los 2 botones presentes cerca de los pernos (fig. a), luego apriete los pulsadores de los dos ganchos y retirelo (fig. b). Por último, retire los dos soportes rígidos (fig. c) y desenganche la capota.

30 Abra la cremallera situada debajo del asiento que sujeta el tapizado a la barra horizontal (fig. a). Suelte los dos botones situados a ambos lados del asiento (fig. b).
Cierre ligeramente el asiento presionando hacia arriba sobre los ganchos en los laterales (fig. c).

31 En la parte superior tire de la tela del tapizado (fig. d) sacándola de la manija de ajuste del respaldo (fig. e). Abra las dos cremalleras presentes en la plataforma, separe el velcro y levante la tira central de tela entre las dos cremalleras (fig. f).

32 Saque del tubo el tapizado (fig. g) y extraiga la banda elástica (fig. h), retirando de esta forma todo el tapizado.

- Abra la cremallera en el respaldo,
- separe todos los velcros del respaldo y del asiento,
- por último, es necesario retirar el panel rígido del tapizado (fig. i).

33 Retire todos los cojines presentes desabrochándolos como se muestra en la figura y separe todos los velcros presentes como se muestra (fig. a - b).

Debajo del asiento hay un velcro que hay que separar para poder quitar el cojín del asiento por la parte superior (fig. c).

34 El cojín del reposacabezas es desenfundable abriendo la cremallera (fig. a).
Los cojines negros situados dentro de las correas del pecho se pueden retirar separándolos del velcro (fig. b).

35 También los dos laterales son desenfundables abriendo la cremallera (fig. c).

El cojín del asiento, separando el velcro de debajo del asiento, es desenfundable abriendo la cremallera (fig. d).

36 Se suministra un reductor más grande que debe utilizarse cuando se aumenta la profundidad del asiento (punto 16).

En el asiento es posible hacer añadiduras posturales para adaptarse mejor a las necesidades del niño. Son muchas las posibilidades que un técnico ortopédico puede aprovechar; por ejemplo, en la parte posterior del respaldo se pueden poner cojines de contención (empuje lumbar, almohadillas torácicas, etc.) utilizando velcro adhesivo adicional o el ya presente, como también se puede añadir una contención para las piernas fijando dos cuñas debajo del acolchado para las piernas.

ADVERTENCIA: estas añadiduras las puede efectuar solamente un técnico ortopédico o personal clínico

NÚMEROS DE SERIE

37 Seat, lleva la etiqueta de identificación del producto Fumagalli en la parte lateral, debajo del tapizado, con información sobre su fecha de producción.
Es necesario soltar los dos botones laterales del tapizado para poder ver la etiqueta (fig. a)
Seat, lleva la etiqueta de identificación de producto en el chasis, debajo del tapizado, con información sobre su fecha de producción (fig. b).
- Nombre del producto, fecha de producción y numeración de serie del asiento y del cochecito.
Estas informaciones son indispensables en caso de reclamación.

ELIMINACIÓN DEL PRODUCTO

Después de utilizar el producto, asegúrese de desecharlo siguiendo las instrucciones proporcionadas

por las autoridades locales, contribuyendo a la protección del medio ambiente.

THE ORIGINAL ACCESSORY PEG PEREGO

- 38 La burbuja para la lluvia se vende por separado. Para engancharla es necesario soltar el botón de la capota y enganchar el botón de la burbuja. La burbuja tiene una cremallera que permite abrirla fácilmente. Los accesorios han sido concebidos como una ayuda útil y práctica destinada a simplificar la vida de padres y madres.

LIMPIEZA Y MANTENIMIENTO

Las operaciones de limpieza siempre deben realizarse por personas adultas.

MANTENIMIENTO DEL PRODUCTO: proteger contra agentes atmosféricos (agua, lluvia o nieve). Una exposición continua y prolongada al sol podría causar cambios de color de muchos materiales. Conservar este producto en un lugar seco.

Es necesario efectuar controles y operaciones de mantenimiento en las partes principales en intervalos regulares.

LIMPIEZA DEL CHASIS: limpiar periódicamente las partes de plástico utilizando un paño húmedo sin usar solventes, desengrasantes ni detergentes agresivos; mantener secas todas las partes de metal para prevenir la oxidación; mantener limpias todas las partes móviles (dispositivos de regulación, dispositivos de enganche, ruedas...) quitando el polvo o la arena con un paño húmedo. Limpiar periódicamente los pernos de las ruedas utilizando un paño seco, no usar spray a base de silicona.

FUMAGALLI CARE&REHA

Es una empresa que opera en el sector de las ayudas para los discapacitados con muchos años de experiencia, certificada ISO 9001 está a su disposición para cualquier información y/o solicitud.

SERVICIO DE ASISTENCIA FUMAGALLI CARE&REHA

Si accidentalmente se pierden o se dañan algunas partes del modelo, utilice únicamente repuestos originales. Para cualquier reparación, sustitución, información acerca de los productos, venta de repuestos originales y accesorios, contacte con el Servicio de Asistencia FUMAGALLI CARE&REHA indicando, si está presente, el número de serie del producto.

tel. 0039/031/3356811

e-mail service@fumagallicare.com

Sitio en internet : www.fumagallicare.com

PT_Português

Obrigado por ter adquirido um produto Fumagalli Care&Reha.

Instruções de uso

AVISOS

— IMPORTANTE - LEIA

CUIDADOSAMENTE E GARDE PARA REFERÊNCIA FUTURA. A segurança da criança pode ser colocada em risco se não forem aplicadas estas instruções.

— Este artigo foi projetado para o transporte de 1 criança no assento.

- Não utilize este artigo para um número de ocupantes maior que o previsto pelo fabricante.
- AVISO As operações de montagem e de preparação do artigo devem ser realizadas somente por adultos. As operações de regulação postural e a formação de uso devem ser realizadas apenas por técnicos em ortopedia autorizados ou por pessoal clínico formado.
- Não utilize este artigo se alguma parte estiver partida, solta ou faltar.
- **AVISO Verifique se todos os pontos de encaixe estão bem fixos antes de usar o produto.**
- **AVISO Verifique se os mecanismos de engate do assento estão corretamente encaixados antes de usar o produto.**
- Acione sempre o travão quando estiver parado e durante as operações de colocação e retirada da criança.
- Não introduza os dedos nos mecanismos.
- Toda carga pendurada à pega ou às pegadas de transporte pode tornar o artigo instável; siga as indicações do fabricante em relação às cargas máximas utilizáveis.
- Não coloque no cesto cargas acima de 10 kg. Não coloque no porta-bebidas (se houver) pesos acima

do especificado no próprio suporte e nunca coloque bebidas quentes. Nunca coloque nos bolsos das capotas (se houver) pesos acima de 0,2 kg.

- **AVISO Para evitar ferimento, assegure-se de que o seu filho está afastado do produto, enquanto o abre e fecha**
- **AVISO Não deixe que o seu filho brinque com este produto.** Este artigo não é um brinquedo.
- **AVISO Nunca deixe a criança abandonada.**
- Preste atenção na presença da criança quando estiver a realizar operações de regulação dos mecanismos (pega, encosto).
- Não utilize o artigo nas proximidades de escadas ou degraus; não utilize perto de fontes de calor, chamas abertas ou objetos perigosos que estiverem ao alcance dos braços da criança.
- Utilize exclusivamente as peças sobresselentes fornecidas ou aconselhadas pelo fabricante/distribuidor.
- **AVISO Não é conveniente utilizar este produto aquando da realização de patinagem ou corrida.**
- **AVISO** Não adicione nenhum colchão não aprovado pelo fabricante.
- Não utilize acessórios não aprovados pelo fabricante.

Chassis + Seat:

Este produto está aprovado para crianças desde 6 meses até 6 anos de idade ou peso máximo de 30 kg, dependendo do que ocorrer primeiro.

Para crianças com mais de 15 kg de peso, oriente e utilize o assento exclusivamente virado para a frente do veículo.

- **AVISO: Este assento não é adequado para crianças com menos de 6 meses.**

- **AVISO: utilize sempre o sistema de retenção sempre que o seu filho estiver no assento. Utilize sempre os cintos de retenção que servem também como apoio postural.**
- **AVISO: uma vez montado o assento no chassis, convém notar que a ligeira folga e o respetivo baloiço criados entre o assento e a base não afetam de modo algum a segurança da criança.**
- A barra de proteção frontal não foi projetada para suportar o peso da criança; a barra de proteção frontal não foi projetada para erguer o assento com o peso da criança. A barra de proteção frontal não substitui o cinto de segurança.
- **AVISO: não utilize a capa de chuva (se houver) em ambientes fechados e controle sempre se a criança não está quente; nunca coloque perto de fontes de calor e tome cuidado com cigarros. A capa de chuva não deve ser usada num carrinho sem capota ou para-sol capaz de o receber. Use a capa de chuva apenas sob a supervisão de um adulto. Certifique-se de que a capa de chuva não interfere com nenhum mecanismo em movimento do carrinho; retire sempre a capa de chuva antes de fechar o seu carrinho.**

“Finalidade de uso: destina-se a crianças com necessidades especiais (GMFCS nível 1-5 até 30 kg de peso), que necessitam de um carrinho dobrável e fácil de manusear para deslocamentos de curta duração.”

Declaração de conformidade: Este produto está em conformidade com os requisitos do Regulamento de dispositivos médicos (2017/745). Se o produto vier a ser modificado,

utilizado em combinação com um produto de outro fabricante ou utilizado com peças sobresselentes e acessórios não originais, a marca CE deverá ser removida.

As imagens relativas aos pormenores têxteis podem diferir da coleção adquirida.

INSTRUÇÕES DE USO CHASSIS

- 1 ABERTURA: Antes de abrir o chassis, remova, se houver, todos os pedaços de cartão (sem utilizar lâminas).

AVISO:

- **NÃO PUXE NEM FORCE O GANCHO DE FECHAMENTO PARA ALÉM DOS LIMITES DE CURSO. NÃO UTILIZE O GANCHO DE FECHAMENTO COMO UMA PEGA DE TRANSPORTE OU PARA PENDURAR PESOS. NÃO PENDURE BOLSAS OU OUTROS ACESSÓRIOS NESTA PEÇA.**

Prima para baixo o gancho de fechamento lateral, segure as extremidades superiores da pega e rode-as na sua direção até a abertura completa do carrinho (fig_a). Carrinho aberto (fig_b). A abertura correta é sinalizada pelo clique, que corresponde ao encaixe da alça da pega, veja a figura.

- 2 MONTAGEM DAS RODAS: enfie a barra das rodas traseiras nos montantes (fig_a), prestando atenção na direção correta e, depois, encaixe as rodas traseiras (fig_b) até ouvir o clique. Para montar as rodas dianteiras, enfie-as nos respetivos alojamentos até ouvir o clique (fig_c).
- 3 MONTAGEM DA PEGA: enfie a pega nos respetivos alojamentos (fig_a) como mostrado na figura. Para completar o encaixe, é necessário premir os dois botões laterais na pega (fig_b) e empurrar a pega até o clique (fig_c).
- 4 MONTAGEM DA CESTA FRONTAL:
Enfie a aba do cesto na fenda ao longo da barra dianteira do carrinho (Fig_a) e abotoe na lateral os olhais do cesto nos botões, em ambos os lados do chassis (Fig_b).
Para completar o encaixe do cesto na parte dianteira, é necessário enfiar a chapa moldada (Fig_1) fornecida, como descrito de seguida:
coloque-a entre o cesto e os botões como mostrado (Fig_2) e premindo com o dedo para baixo, encaixe-a completamente (Fig_3).
Faça o mesmo para o outro lado do cesto (Fig_c).
É possível baixar ou levantar uma parte do cesto para obter mais espaço (Fig_d).
- 5 MONTAJE DE LA CESTA TRASERA:
Pase la cesta sin los dos tubos (Fig_a).
Abroche los botones de la cesta ubicados en la barra trasera (Fig_b).
Coloque el velcro, incluyendo el tubo más cercano (Fig_c).
Abroche el botón y cierre el velcro lateralmente a ambos lados (Fig_d).
Es posible abrir la cesta para tener más espacio (Fig_e).
- 6 RODAS DIANTEIRAS FIXAS OU GIRATÓRIAS: erga as alavancas para fixar as rodas (fig_a), baixe as alavancas para as tornar giratórias (fig_b). Sobre terrenos difíceis, é aconselhável o uso das rodas fixas.
- 7 TRAVÃO: prima a alavanca do travão para travar o chassis. Para destravar o chassis, proceda no sentido contrário.
- 8 PEGA EXTENSÍVEL: para regular a extensão da pega, puxe as alavancas em sua direção (fig_a) e deslize

a pega até ouvir o clique (fig_b). A pega pode ser regulada em várias posições

- 9 FECHAMENTO: reduza completamente a extensão da pega (fig_a). Rode a alavanca de segurança para a esquerda (fig_b) e puxe na sua direção a pega interna do chassis (fig_c).
Erga a pega até que o chassis esteja completamente dobrado (fig_d).
- 10 Para um fechamento correto, verifique se o gancho lateral está engatado (fig_a). O carrinho fechado fica em pé sozinho (fig_b).
TRANSPORTE: o carrinho pode ser transportado confortavelmente, mantendo as rodas dianteiras fixas, segurando a pega central (fig_c).
- 11 É possível, para reduzir o volume, remover todas as rodas.
Para remover as rodas traseiras: puxe para baixo a alavanca e remova a roda como ilustrado na figura (fig_a).
Para remover as rodas dianteiras: pressione a lingueta como mostrado na figura e remova as rodas (fig_b).

NÚMEROS DE SÉRIE

- 12 Chassis contém, na parte inferior do chassis, informações referentes à data de fabrico do mesmo.
Nome do produto, data de fabrico e número de série do carrinho.
Estas informações são indispensáveis em caso de reclamação.

INSTRUÇÕES DE USO SEAT

- 1 ABERTURA: Antes de abrir o Seat, remova, se houver, todos os pedaços de cartão (sem utilizar lâminas). Abra a cadeirinha pelas extremidades puxando-a até ouvir o clique.
- 2 ENCAIXE NO CARRINHO: Para encaixar o Seat, posicione-o no carrinho (fig_a) e prima com ambas as mãos até ouvir o clique (fig_b).
Verifique se o Seat está encaixado corretamente.
- 3 É possível enganchar o Seat no carrinho, quer colocando-o “de frente para a rua” (fig_a), quer “de frente para a mãe” (fig_b).
Acione sempre o travão do carrinho antes de encaixá-lo e desencaixá-lo.
- 4 DESENCAIXE do Seat do CARRINHO: Para soltar o Seat, prima as alavancas que se encontram na altura dos engates no carrinho (fig_a) e, ao mesmo tempo, levante-o (fig_b).
- 5 MONTAGEM DAS ALMOFADAS: enganche os velcros das almofadas laterais na almofada do assento.
Gire os redutores pela parte da frente.
Redutores enganchados corretamente.
- 6 Abra as fivelas de encaixe premindo as duas extremidades e solte-as (fig_a). Abra, como ilustrado, o cinto afastador para facilitar o posicionamento do redutor (fig_b).
- 7 Posicione o redutor no assento, deixando por cima o cinto afastador (fig_a).
Passe o velcro na fenda do assento (fig_b) e complete o engate fazendo aderir o velcro embaixo do assento.
Feche ambas as fivelas de encaixe (fig_c).
- 8 Encaixe as almofadas pretas incluindo o cinto afastador (fig_a), encaixe ambos os velcros por baixo da almofada do assento (fig_b) e encaixe o botão (fig_c).
- 9 Complete encaixando os botões das almofadas laterais no assento (fig_a) em ambos os lados.
Almofadas montadas corretamente.
- 10 BARRA DE PROTEÇÃO FRONTAL: Encaixe a barra de proteção frontal nos dois alojamentos, como ilustrado (fig_a) até ouvir o clique.
A barra de proteção frontal pode ser removida premindo os botões nas extremidades da mesma

- (fig_b), ou pode ser aberta de um lado premindo só um dos dois botões (fig_c).
- 11 CAPOTA: para usar a capota, estique-a até ouvir o clique, para uma abertura completa.
 - 12 A capota possui uma janelas que permite ver a criança de qualquer posição. É possível estender ainda mais a capota, abrindo os fechos de correr e puxando-a para a frente.
 - 13 Fazendo deslizar os encaixes da capota ao longo dos montantes (fig_a), é possível variar a distância da mesma do assento (fig_b).
 - 14 POSIÇÃO DA ALCOFA: a cadeirinha pode ser reclinada em três posições, que vão desde "sentado" a "deitado", com uma posição intermediária disponível (fig_a). Antes de recliná-la, é necessário alongar a pega (fig_b). É possível passar de uma posição à outra puxando a alavanca indicada na figura (fig_c).
 - 15 REGULAGEM DA INCLINAÇÃO DO ENCOSTO/ASSENTO: extraia os 2 pinos de mola (um de cada lado) girando-os para os bloquear fora da sede de encaixe (fig_a). Se a posição inicial for a mais alta, puxe as alavancas presentes nos montantes (fig_b). Escolha a regulagem desejada e proceda no sentido inverso, recolocando os pinos na respetiva sede (fig_c).
 - 16 REGULAGEM DA PROFUNDIDADE DO ASSENTO: abrindo o fecho de correr lateral do revestimento, é possível aumentar a profundidade do assento. Aumentando a profundidade, é necessário substituir a almofada do assento e os encostos laterais por aqueles maiores (acessório fornecido, figura 36).
 - 17 REGULAGEM DO APOIO DE CABEÇA: pode ser regulado em 3 alturas. Para o regular, é necessário: no encosto do assento, abra o fecho de correr (fig_a), solte ambos os velcros para desenganchar o apoio do encosto (fig_b), tire o apoio de cabeça pela frente (fig_c), reposicione-o, inserindo os velcros na altura desejada (fig_d) e, fixando-os, depois, no encosto. Feche de novo o fecho de correr.
 - 18 USO DOS CINTOS DE RETENÇÃO E REGULAGEM: encaixe as fivelas de encaixe até ouvir o clique. Regule a aderência do cinto à criança, puxando-o em sua direção (seta 1). Para abrir as fivelas de encaixe, prima as duas extremidades como ilustrado (seta 2) e solte-as.
 - 19 REGULAGEM DO CINTO TORÁCICO: pode ser regulado em 2 alturas. Para o regular, é necessário: no encosto do assento, abra o fecho de correr e puxe os 2 velcros para os soltar do encosto (fig_a), tire a almofada pela frente (fig_b), reposicione-a, inserindo os velcros na posição desejada (fig_c), fixando-os, depois, no encosto. Feche de novo o fecho de correr. O nível de aderência da almofada à criança depende de como são posicionados os velcros.
 - 20 REGULAGEM DA PROFUNDIDADE DO APOIO PARA PÉS: Para regular a profundidade do apoio para pés, é necessário desaparafusar os dois manípulos situados em baixo do assento (fig_a) e empurrar para a frente ou para dentro os dois tubos (fig_b).
 - 21 Para regular o apoio para pés para fora, deslize os dois tubos até o fim do curso na direção do apoio para pés (fig_c). Para fazer recuar o apoio para pés, faça a operação ao contrário empurrando os tubos para dentro até o fim do curso (fig_d). Depois de escolher a profundidade desejada, aparafuse de novo ambos os manípulos.
 - 22 REGULAGEM DA ALTURA DO APOIO PARA PÉS: pode ser regulado na altura consoante as próprias exigências. Abra os dois fechos de correr situados na parte dianteira (fig_a); na parte traseira do apoio para pés, desaparafuse os dois manípulos que soltam o apoio para pés (fig_b). Reposicione-o como desejado, deslocando-o para cima ou para baixo (fig_c). Encontrada a altura desejada, reaparafuse os dois manípulos na parte traseira para fixar o apoio para pés. **IMPORTANTE:** feche sempre os dois fechos de correr (fig_d). Ao levantar ou baixar o apoio para pés, aconselha-se a alterar a altura da almofada do assento ponto 24.
 - 23 FAZENDO DESLIZAR OS ENCAIXES DA CAPOTA AO LONGO DOS MONTANTES (fig_a), É POSSÍVEL VARIAR A DISTÂNCIA DA MESMA DO ASSENTO (fig_b).
 - 24 REGULAGEM DA ALMOFADA DO ASSENTO: é possível regulá-la em 3 posições (fig_a). Antes de a regular na posição desejada, é necessário:
 - desabotoar as almofadas laterais,
 - desenganchar o velcro debaixo do assento da almofada superior,
 - removê-las e guardá-las.
 Solte os velcros, situados sob o assento, do cinto afastador (fig_b) pela parte dianteira, puxe-o para cima (fig_c). **É necessário tirar o cinto afastador e reposicioná-lo na mesma altura escolhida para o assento; há 3 posições (fig_d) disponíveis.** Agora, é possível reposicioná-lo.
 - 25 FECHAMENTO DO SEAT ENCAIXADO NO CARRINHO: é possível fechar o Seat encaixado no carrinho apenas na versão virado para a frente. Para realizar essa operação:
 - feche a capota,
 - feche o apoio para pés, empurrando-o para dentro (fig_a),
 - retire a barra de proteção frontal (fig_b),
 - extraia os 2 pinos de mola (um de cada lado) girando-os para os bloquear fora da sede de encaixe (figura 15 a),
 - puxe as alavancas presentes no montante (fig_c) e dobre o Seat sobre si mesmo (fig_d).
 - 26 **AVISO: Se a cadeirinha estiver virada "de frente para a mãe", não é possível fechá-la mantendo-a enganchada no carrinho. É necessário desenganchá-la (fig_a).** É possível reduzir o tamanho fechando-o (fig_b).
 - 27 ABERTURA DO CARRINHO COM SEAT ENGANCHADO: Prima para baixo o gancho de fechamento lateral, segure as extremidades superiores da pega e rode-as na sua direção até a abertura completa do carrinho (fig_a). chassiss aberto (fig_b). A abertura correta é sinalizada pelo clique, que corresponde ao encaixe da base. De seguida, abra o Seat pelas extremidades puxando-o até ouvir o clique (fig_c).
 - 28 FECHAMENTO DO CARRINHO COM SEAT ENGANCHADO E JÁ FECHADO: reduza completamente a extensão da pega (fig_a). Rode a alavanca de segurança para a esquerda (fig_b) e, ao mesmo tempo, puxe na sua direção a pega interna do chassis (fig_c). Erga a pega até que o chassis esteja completamente dobrado (fig_d). Para um fechamento correto, verifique se o gancho lateral está encaixado; se este não se engancha

automaticamente, comprima ligeiramente o chassis. O carinho fechado fica em pé sozinho.

REMOÇÃO DOS FORROS:

- Desencaixe o assento do chassis.
 - Desencaixe a barra de proteção frontal do assento.
- 29 Puxe a capota, desabotee os 2 botões presentes perto dos pinos (fig_a), depois, prima os botões nos dois encaixes e remova-a (fig_b). Por fim, retire os dois suportes rígidos (fig_c) e solte a capota.
- 30 Abra o fecho de correr situado debaixo do assento que mantém unido o revestimento com a barra horizontal (fig_a).
Desabotee os dois botões situados na lateral do assento, em ambos os lados (fig_b).
Feche ligeiramente o assento premindo os ganchos situados na lateral (fig_c) para cima.
- 31 Puxe pela parte superior o tecido do revestimento (fig_d) tirando-o pela pega de regulação do encosto (fig_e).
Abra os dois fechos de correr presentes no apoio para pés,
solte o velcro e levante a aba de tecido central presente entre os dois fechos de correr (fig_f).
- 32 Tire o revestimento do tubo (fig_g) e tire o elástico (fig_h) removendo, assim, todo o revestimento.
- Abra o fecho de correr do encosto,
- solte todos os velcros presentes no encosto e no assento,
- por fim, é necessário tirar o plástico rígido do revestimento (fig_i).
- 33 Tire todas as almofadas presentes desabotando-as como mostrado na figura e solte todos os velcros presentes como ilustrado (fig_a - b).
Debaixo do assento, há o velcro que deve ser solto para poder tirar a almofada do assento por cima (fig_c).
- 34 A almofada do apoio de cabeça pode ser removida abrindo o fecho de correr (fig_a).
As almofadas pretas situadas dentro dos cintos torácicos podem ser removidas soltando-as do velcro (fig_b).
- 35 As duas almofadas laterais também podem ser removidas abrindo o fecho de correr (fig_c).
A almofada do assento pode ser removida, soltando o velcro da parte debaixo do assento abrindo o fecho de correr (fig_d).
- 36 Junto com o produto, é fornecido um redutor maior que deve ser usado quando se aumenta a profundidade do assento (ponto 16).

No assento, é possível fazer adaptações posturais para atender da melhor maneira possível as necessidades da criança. Existem muitas possibilidades que um técnico ortopédico pode desfrutar; por exemplo, na parte traseira do encosto, é possível inserir cunhas de contenção (pressão lombar, apoios laterais para tronco, etc.) utilizando velcro adesivo adicional ou o já existente, ou é possível adicionar uma contenção para as pernas fixando duas cunhas sob o enchimento das pernas.

ATENÇÃO: estas adições podem ser feitas apenas por um técnico ortopédico ou pessoa clínica.

NÚMEROS DE SÉRIE

- 37 O Seat contém, na parte lateral inferior do revestimento, a etiqueta de identificação de produto Fumagalli com as informações referentes à data de fabrico do mesmo.
É necessário desabotoar os dois botões do revestimento laterais para poder visualizá-la (fig_a).
O Seat contém no chassis, por baixo do revestimento, a etiqueta de identificação de produto com as

informações referentes à data de fabrico do mesmo (fig_b).

- Nome do produto, data de fabrico e número de série do carrinho.
Estas informações são indispensáveis em caso de reclamação.

ELIMINAÇÃO DO PRODUTO

Depois de utilizar o produto, certifique-se de que o elimina de acordo com as indicações fornecidas pelas autoridades locais, ajudando assim a proteger o ambiente.

THE ORIGINAL ACCESSORY

- 38 A capa de chuva específica é vendida separadamente. Para encaixá-la, desabotee o botão da capota e abotee o da capa de chuva. A capa de chuva possui um fecho de correr que permite abri-la com facilidade. Os acessórios foram concebidos como um auxílio útil e prático para simplificar a vida dos pais.

LIMPEZA E MANUTENÇÃO

As operações de limpeza devem ser realizadas somente por adultos.

MANUTENÇÃO DO ARTIGO: proteja contra as intempéries: água, chuva ou neve; a exposição contínua e prolongada ao sol pode causar alterações na cor de muitos materiais; guarde este artigo num local seco.

Efetue as verificações e operações de manutenção nas partes principais a intervalos regulares.
LIMPEZA DO CHASSIS: limpe periodicamente as partes em plástico com um pano húmido sem utilizar solventes nem agentes desengordurantes ou detergentes agressivos; mantenha secas todas as partes em metal para prevenir a ferrugem; mantenha limpas todas as partes em movimento (mecanismos de regulação, mecanismos de engate, rodas...) limpas, removendo delas a poeira ou areia com um pano húmido. Periodicamente, limpe os Pernos das Rodas com um pano seco; não use sprays à base de silicone.

FUMAGALLI CARE&REHA

É uma empresa que opera no sector de equipamentos de auxílio para portadores de deficiência com experiência de muitos anos. Com certificação ISO 9001, está à vossa disposição para qualquer informação e/ou pedido.

SERVIÇO DE ASSISTÊNCIA FUMAGALLI CARE&REHA

Se, por acaso, partes do modelo forem perdidas ou danificadas, use apenas peças sobresselentes originais. Para eventuais reparações, substituições, informações sobre os produtos, venda de peças originais e acessórios, contacte o Serviço de Assistência FUMAGALLI CARE&REHA indicando, se presente, o número de série do produto.

tel. 0039/031/3356811

e-mail service@fumagallicare.com

Sítio internet www.fumagallicare.com

RU_Русский

Благодарим вас за то, что вы выбрали продукцию компании Fumagalli Care&Reha.

Инструкции по пользованию



ВНИМАНИЕ **ВАЖНО - ВНИМАТЕЛЬНО** **ПРОЧИТАЙТЕ И СОХРАНИТЕ** **ДЛЯ ИСПОЛЬЗОВАНИЯ В** **ДАЛЬНЕЙШЕМ.**

Невыполнение этих инструкций может поставить под угрозу безопасность ребенка.

- Данное изделие предназначено для перевозки в коляске 1 ребенка.
- Не используйте данное изделие для большего числа пассажиров, чем предусмотрено производителем.
- **ВНИМАНИЕ** Сборку и подготовку изделия должен выполнять взрослый. Процедуры поструральной адаптации и обучение использованию должны выполняться только уполномоченными специалистами-ортопедами или прошедшим надлежащее обучение медицинским персоналом.
- Не пользуйтесь данным изделием в случае отсутствия каких-либо деталей или при наличии признаков неисправности.
- **ВНИМАНИЕ** **Перед использованием убедитесь, что задействованы все фиксирующие приспособления.**
- **ВНИМАНИЕ** **Перед использованием убедитесь, что механизмы фиксации сиденья правильно закреплены.**
- Всегда активируйте тормоз, оставляя коляску в неподвижном состоянии, а также усаживая ребенка в коляску и вынимая его.

- Не вставляйте пальцы в механизмы.
- Подвешивание тяжелых предметов на ручку или на рукоятки может сделать коляску неустойчивой. Соблюдайте инструкции производителя в отношении максимально допустимого веса перевозимых предметов.
- Не нагружайте корзины весом свыше 10 кг. Не вставляйте в держатель стаканчика (при его наличии) вес, превышающий значение, указанное непосредственно на держателе, а также никогда не наливайте в стаканчик горячие напитки. Не помещайте в карманы капюшона (при их наличии) вес, превышающий 0,2 кг.
- **ВНИМАНИЕ** **Во избежание травм при раскладывании и складывании коляски убедитесь, что ребенка в ней нет.**
- **ВНИМАНИЕ** **Не разрешайте ребенку играть с изделием. Данное изделие не является игрушкой.**
- **ВНИМАНИЕ** **Никогда не оставляйте ребенка без присмотра.**
- Будьте осторожны, чтобы не травмировать ребенка при регулировке механизмов (ручки, спинки и т.п.).
- Не пользуйтесь изделием вблизи лестниц или ступенек, источников тепла, открытого пламени или опасных предметов, находящихся в пределах досягаемости ребенка.
- Используйте только запасные части, поставляемые или рекомендуемые производителем/дистрибьютором.
- **ВНИМАНИЕ** **Данное изделие не предназначено для использования во время пробежек или катания на коньках.**
- **ВНИМАНИЕ** Не следует класть в изделие матрас, не одобренный

производителем.

- Не следует использовать аксессуары, не одобренные производителем.

Шасси + Сиденье:

Данное изделие предназначено для детей в возрасте от 6 месяцев до 6 лет или весом до 30 кг (в зависимости от того, какой показатель будет достигнут ранее).

Если вес ребенка превышает 15 кг, сиденье необходимо устанавливать только по направлению движения.

- **ВНИМАНИЕ: это сиденье не предназначено для детей младше 6 месяцев.**

- **ВНИМАНИЕ: всегда пользуйтесь системой предохранительного крепления.**

Всегда используйте фиксирующие ремни, которые также обеспечивают постральную поддержку.

- **ВНИМАНИЕ: обращаем ваше внимание на то, что небольшой зазор между сиденьем и основанием и их относительное качание, возникающие после установки сиденья на шасси, никоим образом не ставят под угрозу безопасность ребенка.**

- Передний бампер не предназначен для выдерживания веса ребенка. Передний бампер не предназначен для приподнимания сиденья вместе с сидящим в нем ребенком.

Передний бампер не заменяет собой ремень безопасности.

- **ВНИМАНИЕ!** Не используйте дождевик в закрытых помещениях и проверяйте, чтобы ребенку не было слишком жарко. Не размещайте его вблизи источников тепла и будьте осторожны с сигаретами. Дождевик нельзя использовать на коляске без капюшона или

зонтика, к которому его можно было бы прикрепить. Используйте дождевик только под присмотром взрослого. Проверьте, чтобы дождевик не касался движущихся частей шасси или коляски. Снимите дождевик, прежде чем складывать шасси или коляску.

«Предназначение: изделие предназначено для детей с особыми потребностями (уровень GMFCS 1-5, вес до 30 кг), которым необходима складная и удобная в использовании коляска для коротких поездок».

Декларация соответствия: это изделие соответствует требованиям Регламента о медицинских изделиях (2017/745). Если изделие подвергается изменениям, применяется в сочетании с изделием другого производителя или используется с неоригинальными запасными частями и принадлежностями, знак CE должен быть удален.

ДАННАЯ ИНФОРМАЦИЯ СЧИТАЕТСЯ ПРИОРИТЕТНОЙ

**ЭКСПЛУАТАЦИЯ ИЗДЕЛИЯ, БЕЗ
ОЗНАКОМЛЕНИЯ С ДАННОЙ
ИНФОРМАЦИЕЙ**

ЗАПРЕЩЕНА!

ВНИМАНИЕ:

- Поручень для толкания предназначен **ИСКЛЮЧИТЕЛЬНО** для управления коляской и **НЕ ПРЕДНАЗНАЧЕН** для использования в качестве рычага для опрокидывания коляски с целью преодоления препятствия, а также в качестве приспособления

для осуществления подъема коляски. Поручень для толкания не рассчитан на такую нагрузку. Если необходимо поднять коляску, делайте это, взявшись за боковые части рамы. Не спускайте и не поднимайте коляску по ступеням с находящимся в ней ребенком.

- Проверьте, правильно ли разложена коляска: красные отметки под закрывающим рычагом не должны быть видны. Не превышайте максимально допустимую нагрузку на коляску – 30 кг. Если вес ребенка превышает 15 кг, данное кресло необходимо устанавливать только по направлению движения.

ТОЛЬКО НАДЛЕЖАЩЕЕ ИСПОЛЬЗОВАНИЕ КРЕСЛА-КОЛЯСКИ ГАРАНТИРУЕТ ЕЕ РАСЧЕТНЫЙ СРОК СЛУЖБЫ И ОБСЛУЖИВАНИЕ ПО ГАРАНТИИ В ПЕРИОД ГАРАНТИЙНОГО СРОКА.

Изображения тканевых элементов могут отличаться от приобретенного изделия.

ИНСТРУКЦИЯ ШАССИ

- 1 РАСКЛАДЫВАНИЕ. Прежде чем раскладывать раму, удалите (не пользуясь лезвиями), при наличии, штампованный картон.
ВНИМАНИЕ!
– **НЕ ПРИКЛАДЫВАЙТЕ УСИЛИЙ И НЕ СТАРАЙТЕСЬ ПРОДВИНУТЬ КРЕПЛЕНИЕ ЗА ОГРАНИЧИТЕЛЬНУЮ ОТМЕТКУ.**
– **НЕ ИСПОЛЬЗУЙТЕ КРЕПЛЕНИЕ В КАЧЕСТВЕ РУЧКИ ДЛЯ НАВЕШИВАНИЯ ИЛИ ТРАНСПОРТИРОВКИ ТЯЖЕСТЕЙ.**
– **НЕ ВЕШАЙТЕ СУМКИ ИЛИ ДРУГИЕ АКСЕССУАРЫ НА ЭТОТ ЭЛЕМЕНТ.**
Нажмите на боковой крючок в направлении вниз, возьмитесь за верхнюю часть поручня и тяните поручень по направлению вверх к себе, пока шасси не разложится полностью (рис. а). Разложенное шасси (рис. б). Шасси разложено ПРАВИЛЬНО, если вы услышали щелчок, обозначающий крепление рамы и поручня (см. рисунок).
- 2 ПРИКРЕПЛЕНИЕ КОЛЕС. Вставьте поперечину задних колес в отверстия снизу вверх (рис. а), проверяя при этом правильность ориентации, а затем прикрепите задние колеса до фиксации на месте со щелчком (рис. б). Для установки передних колес вставьте их в отверстия снизу вверх, чтобы они защелкнулись на месте (рис. с).
- 3 УСТАНОВКА ПЕРЕДНЕГО ПОРУЧНЯ. Установите поручень в конструкцию рамы (рис а), как показано на рисунке. Чтобы полностью закрепить его, нажмите две кнопки, расположенные по

бокам поручня (рис б) и, нажимая на поручень, зафиксируйте его на своем месте до щелчка (рис с).

4 СБОРКА ПЕРЕДНЕЙ КОРЗИНЫ:

Закрепите боковую вставку корзины в отверстиях, расположенном вдоль передней перекладчины шасси (Рис. а) Закрепите боковые люверсы корзины на кнопках, расположенных на шасси с обеих сторон (Рис. б).

Завершите крепление корзины с передней стороны, вставив включенную в комплектацию планку (Рис. 1) следующим образом: расположите ее между корзиной и кнопками, как показано на рисунке (Рис. 2) и нажмите пальцем вниз для полного зацепления (Рис. 3).

Сделайте то же самое с другой стороны корзины (Рис. с).

Часть корзины можно опустить или поднять, чтобы освободить больше места (Рис. d).

5 СБОРКА ЗАДНЕЙ КОРЗИНЫ:

пропустите корзину, исключая две трубки (рис. а).

застегните кнопки корзины, расположенные на задней перекладчине (рис. б)

прикрепите липучку, включая ближайшую трубку (рис. с)

кнопку и застегните липучку сбоку с обеих сторон (рис. d)

Можно открыть корзину, чтобы получить больше места (рис. e)

6 ПЕРЕДНИЕ КОЛЕСА ФИКСИРОВАННЫЕ И ПОВОРОТНЫЕ:

поднять рычаги для фиксации положения колес (рис. а), опустить рычаги для свободного вращения колес (рис. б). При передвижении по труднопроходимым местам рекомендуется выбрать фиксированное положение колес.

7 ТОРМОЗ.

Нажмите на рычаг, чтобы активировать тормоз и заблокировать раму. Выполните противоположное действие, чтобы снять коляску с тормоза.

8 РЕГУЛИРУЕМЫЙ ПОРУЧЕНЬ ДЛЯ ТОЛКАНИЯ.

Чтобы отрегулировать высоту поручня, потяните рычаги на себя (рис а) и переместите поручень до щелчка (рис б). Поручень можно устанавливать в несколько положений.

9 СКЛАДЫВАНИЕ.

установите ручку в самое нижнее положение (рис. а). Поверните предохранительную защелку влево (рис. б) и потяните внутреннюю рукоятку рамы на себя (рис. с). Поднимайте рукоятку до тех пор, пока рама полностью не сложится (рис. d).

10 Чтобы правильно сложить изделие, необходимо

задействовать боковой крючок (рис. а). В сложенном положении шасси стоит вертикально (рис. б).

ТРАНСПОРТИРОВКА. Коляску можно удобно переносить (заблокировав передние колеса), взявшись за центральную ручку (рис. с).

11 Чтобы дополнительно уменьшить размеры, можно

снять все колеса.
Чтобы снять задние колеса: потяните рычаг вниз, как показано на рисунке, и снимите колесо (рис. а).

Чтобы снять передние колеса: нажмите на язычок и снимите колеса (рис. б).

СЕРИЙНЫЙ НОМЕР

12 На шасси, приведены сведения касательно даты

производства.
– Наименование изделия, дата изготовления и номер шасси.

Эти данные необходимо указывать в любых претензиях.

ИНСТРУКЦИЯ СИДЕНЬЕ

- 1 РАСКЛАДЫВАНИЕ. Прежде чем раскладывать сиденье, удалите (не пользуясь лезвиями)

- штампованный картон.
Разложите сиденье, взявшись за его края и потянув до щелчка.
- 2 **УСТАНОВКА СИДЕНЬЯ НА ШАССИ.** Чтобы закрепить сиденье, поставьте его на шасси (рис а) и двумя руками нажмите на него до щелчка (рис б). Убедитесь в правильности установки сиденья.
 - 3 Сиденье можно устанавливать на шасси в положении «лицом к улице» (рис. а) или «лицом к маме» (рис. б).
Перед установкой и снятием сиденья обязательно ставьте шасси на тормоз.
 - 4 **СНЯТИЕ СИДЕНЬЯ С ШАССИ.** Чтобы снять сиденье, нажмите на фиксаторы, расположенные около крепления шасси (рис а) и одновременно поднимите сиденье (рис б).
 - 5 **РАЗМЕЩЕНИЕ ВКЛАДЫШЕЙ:** застегните липучки боковых вкладышей на подушке сиденья. Поверните вкладыши передней частью. Вкладыши прикреплены правильным образом.
 - 6 Расстегните защелкивающиеся пряжки, нажав с двух концов и расцепив их (рис. а). Расстегните, как показано на рисунке, раздвигающий ремень, чтобы облегчить установку вкладыша (рис. б).
 - 7 Разместите вкладыш на сиденье, оставив сверху раздвигающий ремень (рис. а).
Проденьте липучку в прорезь сиденья (рис. б) и завершите фиксацию, закрепив липучку под сиденьем. Застегните обе защелкивающиеся пряжки (рис. с).
 - 8 Пристегните черные вкладыши, включая раздвигающий ремень (рис. а), прикрепите обе липучки под подушкой сиденья (рис. б) и застегните кнопку (рис. с).
 - 9 Завершите процедуру, застегнув кнопки боковых вкладышей на сиденье (рис. а) с обеих сторон. Вкладыши уложены правильным образом.
 - 10 **ПЕРЕДНЯЯ ДУГА:** Установите переднюю дугу в двух местах, как показано на рисунке (рис. а), до щелчка. Переднюю дугу можно снять, нажав кнопки на ее концах (рис. б), либо ее можно отстегнуть с одной стороны, нажав только одну из двух кнопок (рис. с).
 - 11 **КАПЮШОН:** чтобы использовать капюшон, растяните его до щелчка, чтобы он был полностью открыт.
 - 12 Капюшон снабжен вставкой, позволяющей видеть ребенка из любого положения. Можно дополнительно удлинить капюшон, расстегнув молнии и потянув его вперед.
 - 13 Перемещая соединительные элементы капюшона по стойкам (рис. а), можно изменять его длину от сиденья (рис. б).
 - 14 **ПОЛОЖЕНИЕ СИДЕНЬЯ:** сиденье можно откинуть в три положения – от «сидячего» до «лежащего» положения и с возможным промежуточным положением (рис. а).
Прежде чем откинуть сиденье, необходимо выдвинуть ручку (рис. б). Можно перевести спинку из одного положения в другое, потянув за рычаг, указанный на рисунке (рис. с).
 - 15 **РЕГУЛИРОВКА НАКЛОНА СПИНКИ/СИДЕНЬЯ:** вытяните 2 пружинных штифта (по одному с каждой стороны), повернув их, чтобы высвободить их из установочного места (рис. а). Если вы начинаете с самого высокого положения, потяните рычажки на стойках (рис. б). Выберите нужную регулировку и действуйте в обратном порядке, установив штифты на место (рис. с).
 - 16 **РЕГУЛИРОВКА ГЛУБИНЫ СИДЕНЬЯ:** расстегнув боковую молнию сумки, можно увеличить глубину сиденья.
При увеличении глубины необходимо заменить подушку сиденья и боковые вкладыши на более крупные (принадлежность, предоставляемая в комплекте, см. рис. 36).
 - 17 **РЕГУЛИРОВКА ПОДГОЛОВНИКА:** регулируется по высоте в 3-х положениях. Для его регулировки необходимо:
расстегнуть молнию на спинке сиденья (рис а);
отсоединить обе застёжки на липучках, чтобы освободить его от спинки (рис. б);
снять подголовник спереди (рис. с);
переставить его, расположив застёжки на липучках на нужной высоте (рис. d), а затем закрепив их на спинке. Вновь закройте молнию.
 - 18 **ИСПОЛЬЗОВАНИЕ ФИКСИРУЮЩИХ И РЕГУЛИРОВОЧНЫХ РЕМНЕЙ:** пристегните защелкивающиеся пряжки до щелчка.
Отрегулируйте прилегание к ребенку, потянув их на себя (стрелка 1). Чтобы расстегнуть защелкивающиеся пряжки, нажмите с двух концов, как показано на изображении (стрелка 2), и расцепите их.
 - 19 **РЕГУЛИРОВКА НАГРУДНОГО РЕМНЯ:** регулируется по высоте в 2-х положениях.
Для его регулировки необходимо:
на спинке сиденья расстегнуть молнию и отсоединить две застёжки на липучках, чтобы отделить их от спинки (рис. а);
извлечь вкладыш спереди (рис. б);
переставить его, расположив застёжки на липучках в нужном положении (рис. с), а затем закрепив их на спинке. Вновь закройте молнию.
В зависимости от того, как мы расположим застёжки на липучках, вкладыш окажется более или менее прилегающим к ребенку.
 - 20 **РЕГУЛИРОВКА ПОДСТАВКИ ДЛЯ НОГ ПО ГЛУБИНЕ:** Для регулировки подставки для ног по глубине необходимо отвинтить две ручки, расположенные под сиденьем (рис. а), и сдвинуть две трубки вперед, в сторону коляски (рис. б).
 - 21 Чтобы полностью выдвинуть подставку для ног, сдвиньте две трубки до упора в направлении подставки для ног (рис. с).
Чтобы полностью задвинуть подставку для ног, переместите трубки в противоположном направлении – наружу до упора (рис. d).
Установив нужную глубину, снова завинтите обе ручки.
 - 22 **РЕГУЛИРОВКА ПОДСТАВКИ ДЛЯ НОГ ПО ВЫСОТЕ:** ее можно отрегулировать по высоте в соответствии с потребностями ребенка. Расстегните две молнии, находящиеся спереди (рис. а), а в задней части подставки для ног открутите две ручки, которые отступят подставку (рис. б). Разместите ее по своему усмотрению, перемещая вверх или вниз (рис. с). Установив подставку на нужной высоте, вновь закрутите две ручки в задней части, чтобы зафиксировать ее. ВАЖНО: всегда застегивайте обе молнии (рис. d).
При подманивании или опускании подставки для ног рекомендуется изменить высоту подушки сиденья (пункт 24).
 - 23 **РЕМЁШКИ ФИКСАТОРОВ НОГ:** чтобы расстегнуть защелкивающиеся пряжки, нажмите с двух концов и расцепите их (рис. а). В нижней части имеются регулируемые пряжки для лучшего сцепления со стопой (рис. б). Чтобы ослабить ремень на ступнях, отрегулируйте пряжку (стрелка 1); чтобы ремень прилегал к ступням, потяните в направлении, указанном стрелкой 2.
 - 24 **РЕГУЛИРОВКА ПОЛОЖЕНИЯ ПОДУШКИ СИДЕНЬЯ:** ее можно отрегулировать в трех положениях (рис. а).
Прежде чем регулировать ее в нужном положении, необходимо:
- отстегнуть боковые вкладыши;
- расстегнуть застёжку на липучках под сиденьем верхней подушки;
- снять боковые вкладыши и отложить их на сторону.

Следует отстегнуть под сиденьем две липучки раздвигающего ремня (рис. b)

снять его, потянув спереди вверх (рис. c).

Необходимо снять раздвигающий ремень и переставить его на ту же высоту, которая выбрана для сиденья; предлагаются три позиции (рис. d).

Теперь вы можете изменить ее положение.

После перемещения верхней подушки и раздвигающего ремня на ту же необходимую высоту следует переместить также различные элементы:

- поместить на переднее сиденье верхнюю подушку и застегнуть ее застежку на липучке Под сиденьем (пункт 7 a-b);
 - боковые вкладыши с липучкой под верхней подушкой и две боковые кнопки должны быть пристегнуты к сиденью (пункт 9);
 - застегнуть под сиденьем липучки раздвигающего ремня и вновь застегнуть спереди их кнопки (пункт 8 b-c).
- 25 **СКЛАДЫВАНИЕ СИДЕНЬЯ SEAT, УСТАНОВЛЕННОГО НА КОЛЯСКЕ:**

можно сложить сиденье, установленное на коляске, только в версии, когда сиденье повернуто наружу («от родителя»). Для осуществления этой операции необходимо:

сложить капюшон;-сложить подставку для ног, толкнув ее внутрь (рис. a);-снимите бампер (рис. b);-вытяните 2 пружинных штифта (по одному с каждой стороны), повернув их, чтобы высвободить их из установочного места (рис. 15 a)-,потянуть за рычаги на стойке (рис. c) и сложить сиденье на себя (рис. d).

- 26 **ВНИМАНИЕ! Если сиденье установлено в положение «лицом к маме», его нельзя складывать установленным на шасси. Сначала сиденье необходимо открепить (рис. a).** В сложенном положении оно будет занимать меньше места (рис. b).

- 27 **РАСКЛАДЫВАНИЕ ШАССИ С ПРИКРЕПЛЕННЫМ СИДЕНЬЕМ.** Нажмите на боковое крепление в направлении книзу, возьмитесь за верхние концы ручки и поворачивайте ее по направлению к себе до тех пор, пока шасси не разложится полностью (рис. a). Шасси разложено (рис. b). Звук щелчка означает, что оно разложено правильно и соответствует креплению на раме. Далее раскладываете сиденье, взявшись за края, до щелчка (рис. c).

- 28 **СКЛАДЫВАНИЕ ШАССИ С УСТАНОВЛЕННЫМ И СЛОЖЕННЫМ SEAT:** и опустите ручку в самое нижнее положение (рис. a). Поверните предохранительную защелку влево (рис. b) и одновременно потяните внутреннюю рукоятку рамы на себя (рис. c). Поднимайте рукоятку до тех пор, пока рама полностью не сложится (рис. d). Чтобы правильно сложить изделие, необходимо задействовать боковое крепление. Если оно не задействовано автоматически, слегка нажмите на раму. Сложенная коляска будет свободно стоять.

СНЯТИЕ ОБИВКИ:

- Отсоединить сиденье от рамы.
 - Отсоединить переднюю дугу от сиденья.
- 29 Снимите капюшон, расстегните две кнопки возле болтов (рис. a), затем нажмите кнопки на двух соединительных элементах и снимите его (рис. b). Наконец, отцепите две жесткие опоры (рис. c) и снимите капюшон.
- 30 Расстегните молнию под сиденьем, которая удерживает вместе сумку и горизонтальную перекладину (рис. a).

Расстегните две кнопки, расположенные сбоку на сиденье с обеих сторон (рис. b).

Частично сложите сиденье, нажав вверх на крючки, расположенные сбоку (рис. c).

- 31 Снимите в верхней части ткань сумки (рис. d), сняв ее с ручки регулировки спинки (рис. e). Расстегните две молнии на подставке для ног, отстегните липучку и поднимите полосу ткани по центру между двумя молниями (рис. f).
- 32 Снимите сумку с трубки (рис. g), а также снимите резинку (рис. h), таким образом сняв всю сумку.
- Расстегните молнию на спинке;
 - отстегните липучки застежек на спинке и сиденье;
 - наконец, необходимо будет снять плотную ткань с сумки (рис. i).
- 33 Снимите все имеющиеся вкладыши, отстегнув их, как показано на рисунке, а также отстегните все застежки на липучках, как показано на иллюстрации (рис. a-b). Под сиденьем находится застежка на липучке, которую необходимо отстегнуть, чтобы можно было снять подушку сиденья сверху (рис. c).
- 34 Чехол подушки подголовника можно снять, расстегнув молнию (рис. a). Черные вкладыши, находящиеся внутри нагрудных ремней, можно снять, отцепив их от липучки (рис. b).
- 35 Также можно снять чехлы с двух боковых вкладышей, расстегнув молнию (рис. c). Можно снять чехол с подушки сиденья, расстегнув застежку на липучках из-под этого сиденья и расстегнув молнию (рис. d).
- 36 В комплект входит также вкладыш большего размера, который необходимо использовать при увеличении глубины сиденья (пункт 16).

На сиденье можно сделать дополнительные постуральные приспособления, чтобы лучше соответствовать потребностям ребенка. Специалист-ортопед может использовать множество возможностей; например, в задней части спинки можно вставить удерживающие клинья (поясничный упор, грудные накладки и т. д.), используя дополнительную или уже имеющуюся ленту-липучку, либо можно добавить фиксирующий элемент для ног, прикрепив два клина под обивкой ног.

ВНИМАНИЕ: эти дополнения может осуществлять только специалист-ортопед или медицинский персонал.

СЕРИЙНЫЙ НОМЕР

- 37 Сиденье имеет идентификационную этикетку изделия Futagalli сбоку под сумкой с информацией о дате его производства. Для осмотра боковой сумки необходимо расстегнуть две кнопки (рис. a). Сиденье имеет идентификационную этикетку изделия на раме под сумкой с информацией о дате его производства (рис. b).
- Название изделия, дата изготовления, серийный номер сиденья. Эти данные необходимо указывать в любых претензиях.

УТИЛИЗАЦИЯ ИЗДЕЛИЯ

После завершения срока службы изделия обязательно утилизируйте его в соответствии с инструкциями местных органов власти, что поможет защитить окружающую среду.

ПРИНАДЛЕЖНОСТИ

- 38 Дождевик для этой коляски продается отдельно. Чтобы пристегнуть его, нужно расстегнуть кнопку

капюшона и застегнуть кнопку дождевика. Дождевик имеет застежку-молнию, что позволяет легко его открывать. Принадлежности разработаны как полезные и практичные средства для облегчения жизни родителей.

ЧИСТКА И УХОД

Операции по чистке должны выполнять только взрослые.

УХОД ЗА ИЗДЕЛИЕМ: защитите изделие от атмосферных осадков - снега или дождя. Постоянная и продолжительная подверженность солнечным лучам может вызвать цветовые изменения многих материалов. Храните это изделие в сухом месте. Регулярно проверяйте состояние и проводите техническое обслуживание основных частей. **ОЧИСТКА РАМЫ:** периодически протирайте пластиковые детали влажной тканью без использования растворителей, обезжиривателей и агрессивных моющих средств; держите все металлические детали сухими, чтобы предотвратить образование ржавчины; очищайте все движущиеся части (механизмы регулировки, крепления, колеса и т. д.) от пыли и песка влажной тканью. Периодически протирайте оси колес сухой тканью, не используйте спреи на силиконовой основе.

FUMAGALLI CARE & REHA

Эта компания, являющаяся производителем вспомогательных средств для лиц с ограниченными возможностями, обладающая многолетним опытом и сертифицированная по стандарту ISO 9001, с готовностью предоставит вам любую информацию и/или ответит на любой ваш запрос.

СЛУЖБА ПОДДЕРЖКИ FUMAGALLI CARE & REHA

Если какие-либо части изделия случайно будут утеряны или повреждены, используйте только оригинальные запчасти. По вопросам ремонта, замены, получения информации об изделии, продажи оригинальных запасных частей и аксессуаров обращайтесь в службу поддержки FUMAGALLI CARE & REHA, указав серийный номер изделия, если таковой имеется.

Тел.: 0039/031/3356811
Электронная почта: service@fumagallicare.com
Веб-сайт: www.fumagallicare.com

Срок службы: 3 года
Гарантийный срок: 12 месяцев

Соответствует требованиям технического регламента ТР ТС 007/2011



HR/SRB/MNE/BiH Hrvatski

Hvala Vam što ste odabrali proizvod Fumagalli Care&Reha.

Upute za uporabu



UPOZORENJE VAŽNO: PAŽLJIVO PROČITAJTE I SAČUVAJTE ZA BUDUĆU UPORABU.

U slučaju nepridržavanja ovih uputa postoji rizik povećanja opasnosti za vaše djetete.

- Ovaj je proizvod namijenjen za prijevoz jednog djeteta.
- Ne koristite se ovim proizvodom za prijevoz više osoba no što je predvidio proizvođač.
- **UPOZORENJE:** Postupak sastavljanja i pripreme proizvoda mora obaviti odrasla osoba. Samo licencirani ortopedski tehničari ili obučeno kliničko osoblje smije provoditi postavljanje u uspravan položaj i obuku o uporabi.
- Ne koristite se ovim proizvodom ako je oštećen ili nedostaju pojedini dijelovi.
- **UPOZORENJE: Prije uporabe kolica, provjerite jesu li svi dijelovi za učvršćivanje ispravni.**
- **UPOZORENJE: Provjerite jesu li uređaji za pričvršćivanje u autu ispravni prije njihove uporabe.**
- Prije postupka stavljanja ili vađenja djeteta iz kolica aktivirajte kočnicu.
- Izbjegavajte uvlačenje prstiju unutar mehanizama.
- Svaki teret, koji vješate o ručke, može uzrokovati nestabilnost proizvoda; pridržavajte se uputa proizvođača o najvećoj dopuštenoj težini tereta.
- U košaru ne stavlajte teret teži od 10 kg. Ne stavlajte u držač za bočice (ako postoji) teret čija težina prelazi navedene vrijednosti na držaču kao ni tople bočice. U džepove kupole (ako postoje) ne stavlajte teret čija težina prelazi 0,2 kg.

– **UPOZORENJE:** Kako biste izbjegli ozljede, pobrinite se da dijete bude na sigurnoj udaljenosti kada sklapate ili rasklapate ovaj proizvod

– **UPOZORENJE:** Ne dopustite djetetu da se igra s ovim proizvodom.

Ovaj proizvod nije igračka.

– **PAŽNJA** Nikada ne ostavljajte dijete bez nadzora.

– Pri postupcima podešavanja pripazite na blizinu djeteta (ručka, naslon).

– Ne koristite se proizvodom u blizini stepeništa ili stepenica; ne koristite se njime u blizini izvora topline, otvorenog plamena ili opasnih predmeta u doseg djeteta.

– Upotrebljavajte samo rezervne dijelove koji se isporučuju ili koje preporučuje proizvođač/distributer.

– **UPOZORENJE:** Ovaj proizvod nije namijenjen trčanju ili rolanju.

– **UPOZORENJE:** Ne postavljajte nikakav madrac koji nije odobrio proizvođač.

– Ne upotrebljavajte dodatke koje ne odobri proizvođač.

Chassis + Seat:

Ovaj je proizvod usklađen za djecu od šest mjeseci do šest godina starosti i najveće težine od 30 kg, što god nastupi prije.

Kada je riječ o djeci čija težina prelazi 15 kg, okrenite sjedalo isključivo u smjeru kretanja vozila.

– **UPOZORENJE:** Sjedeća podloga ovoga proizvoda nije namijenjena za djecu mlađu od 6 mjeseci.

– **UPOZORENJE:** Uvijek upotrebljavajte sigurnosne pojaseve. Uvijek upotrebljavajte sigurnosne pojaseve koji također pružaju potporu u uspravnom položaju.

– **VAŽNO:** nakon što je sjedalo postavljeno na chassis, treba

napomenuti da lagana igra i relativno ljuljanje koje se stvara između sjedala i baze ni na koji način ne utječu na sigurnost djeteta.

– Podloga nije namijenjena da samostalno izdrži težinu djeteta; podloga nije namijenjena za podizanje sjedalice s težinom djeteta. Prednji štitnik ne zamjenjuje sigurnosni pojas.

– **UPOZORENJE:** Ne koristite se zaštitom od kiše (ako postoji) u zatvorenom prostoru i provjeravajte je li djetetu prevruće; nikada ga ne ostavljajte blizu izvora topline i pripazite na cigarete. Zaštita od kiše ne smije se upotrebljavati na kolicima bez kupole ili suncobrana na koji se može postaviti. Upotrebljavajte kupolu i zaštitu od kiše samo pod nadzorom odrasle osobe. Provjerite ometa li zaštita od kiše kretanje bilo kojeg pokretnog dijela kolica; uvijek uklonite zaštitu od kiše prije zatvaranja kolica.

„Namjena: Ova kolica namijenjena su djeci s posebnim potrebama (1. – 5. razine GMFCS do 30 kg težine) kojima je potrebna sklopiva kolica koja su jednostavna za rukovanje na kratkih izletima.”

Izjava o sukladnosti: Ovaj je proizvod u skladu sa zahtjevima Uredbe o medicinskim proizvodima (2017/745). Ako se proizvod izmijeni, upotrebljava u kombinaciji s proizvodom drugog proizvođača ili se upotrebljava s neoriginalnim zamjenskim dijelovima i priborom, oznaka CE mora se ukloniti.

Slike s tekstilnim detaljima mogu se razlikovati od stvarnih detalja na kupljenom proizvodu.

UPUTE ZA UPORABU CHASSIS

1 OTVARANJE: Prije otvaranja okvira odstranite sve kartonske držače (ako postoje) bez korištenja oštrica.

UPOZORENJE:

NE VUCITE ILI NE GURAJTE KUKU ZA ZATVARANJE PREKO GRANIČNIKA.

NE UPOTREBLJAVAJTE KUKU ZA ZATVARANJE KAO RUČKU ZA PRENOŠENJE ILI VJEŠANJE TERETA. NE VJEŠAJTE TORBE ILI DRUGE DODATKE NA OVAJ ELEMENT.

Pritisnite prema dolje bočnu kuku za zatvaranje, prihvatite gornje krajeve ručke i zakrenite ih do potpunog otvaranja kolica (sl_a). Otvorena kolica (sl_b). Zvukom se klik potvrđuje ispravnost otvaranja, što odgovara spajanju upravljača s ručkom, pogledajte sliku.

- 2 **POSTAVLJANJE KOTAČA:** Uvucite šipku zadnjih kotača na nosače (sl_a) pri čemu pazite ispravnom smjera te zakačite zadnje kotače dok se ne začuje glasni klik. Kako biste postavili prednje kotače, gurajte ih u odgovarajuća ležišta dok se ne začuje glasni klik (sl_c).
- 3 **POSTAVLJANJE RUČKE:** Umetnite ručku u odgovarajuće utore (sl_a) kako je prikazano na slici. Kako biste završili postupak pričvršćivanja, morate pritisnuti dva bočna gumba na ručki (sl_b) i podignuti ručku dok se ne začuje glasni klik (sl_c).
- 4 **POSTAVLJANJE PREDNJE KOŠARE:** Pričvrstite krilce košare unutar utora duž gornje šipke kolica (sl_a) i bočno pričvrstite ušice košare na gume s obje strane okvira (sl_b). Za dovršavanje pričvršćivanja košare na stražnjoj strani potrebno je umetnuti isporučenu traku (sl_1) kako slijedi:
postavite je između košare i gumba kao što je prikazano (sl_2) i pridržavajući je prstom prema dolje u potpunosti je pričvrstite (sl_3).
Isti postupak ponovite za drugu stranu košare (sl_c).
Moguće je spustiti ili podići dio košare za više prostora (sl_d).
- 5 **POSTAVLJANJE STRAŽNJE KOŠARE:** provucite košaru bez dviju cijevi (sl_a). Pričvrstite gume košare postavljene na stražnju šipku (sl_b), namjestite čičak-traku uključujući najbližu cijev (sl_c), gumb i čičak-traku zatvorite bočno s obje strane (Sl_d)
Možete otvoriti košaru kako biste imali više prostora (sl_e).
- 6 **PREDNJI ZAKRETNI ILI FIKSNI KOTAČI:** za fiksiranje kotača podignite poluge (sl_a), za dopuštanje zakretanja kotača spustite poluge (sl_b). Na teže prohodnim terenima preporučuje se uporaba fiksnih kotača.
- 7 **KOČNICA:** Pritisnite polugu za kočenje kako biste zapriječili okvir. Za otpuštanje okvira izvedite postupak obrnutim redoslijedom.
- 8 **RUČKA NA IZVLAČENJE:** Kako biste namjestili ručku na izvlačenje, povucite poluge prema sebi (sl_a) i vucite ručku dok ne začuje glasni klik (sl_b). Ručka se može namjestiti u više položaja
- 9 **ZATVARANJE:** Potpuno smanjite produžetak ručke (sl_a). Okrenite sigurnosnu polugu ulijevo (sl_b) i povucite prema sebi unutarnju ručicu okvira (sl_c). Podižite ručicu dok se okvir u cijelosti ne preklopi (sl_d).
- 10 Kako biste obavili pravilno zatvaranje, provjerite je li bočna kuka umetnuta (sl_a). Zatvorena su kolica samostojca (sl_b).
TRANSPORT: Kolica se mogu jedno transportirati držeci ih za ručku (dok se zadnji kotači ne mogu zakretati) (sl_c).
- 11 Možete skinuti sve kotače kako biste uštedili na prostoru.
Za skidanje zadnjih kotača: polugu spustite prema dolje i skinite kotač kao na slici (sl_a).
Kako biste skinuli prednje kotače: pritisnite jezičak kako je prikazano na slici i skinite kotače (sl_b).

SERIJSKI BROJEVI

- 12 Chassis, na okviru na donjem dijelu navedene su

informacije koje se odnose na datum proizvodnje istog.

- Naziv proizvoda, datum proizvodnje i serijski broj. Ove informacije neophodne su u slučaju reklamacije.

UPUTE ZA UPORABU SEAT

- 1 **OTVARANJE:** Prije otvaranja proizvoda Seat odstranite sve kartonske držače (ako postoje) bez korištenja oštrica.
Otvorite sjedalicu povlačenjem za njezine rubne dijelove dok se ne začuje glasni klik.
- 2 **PRIČVRŠĆIVANJE ZA KOLICA:** Kako biste pričvrstili proizvod Seat, postavite ga na kolica (sl_a) i objema ga rukama pritisnite dok se ne začuje glasni klik (sl_b). Provjerite je li proizvod Seat pravilno pričvršćen.
- 3 **Moguće je pričvrstiti proizvod Seat za kolica njegovim usmjeravanjem „prema svijetu“ (sl_a) ili „prema mami“ (sl_b).**
Prije pričvršćivanja ili otpuštanja uvijek aktivirajte kočnicu kolica.
- 4 **OTPUŠTANJE PROIZVODA SEAT S KOLICA:** Kako biste otpustili proizvod Seat, pritisnite poluge u razini priključaka na kolicima (sl_a) i istovremeno podignite navedeni proizvod (sl_b).
- 5 **POSTAVLJANJE JASTUKA:** pričvrstite čičak-trake bočnih jastuka na jastuk sjedala.
Okrenite jastuke za potporu s prednje strane.
Jastuci za potporu pravilno su pričvršćeni.
- 6 Otvorite kopče pritiskom na dvama krajevima i otpustite (sl_a). Otvorite remen uvlačnika kako je prikazano kako biste olakšali postavljanje jastuka za potporu (sl_b).
- 7 Postavite jastuk za potporu u sjedalo, ali ostavite remen uvlačnika gore (slika_a).
Umetnite čičak-traku u utor sjedala (sl_b) i dovršite pričvršćivanje pritiskanjem čičak-trake ispod sjedala. Zatvorite obje kopče dok se ne čuje klik (sl_c).
- 8 Pričvrstite crne jastuke uključujući remen uvlačnika (sl_a), pričvrstite obje čičak-trake ispod jastuka sjedalice (sl_b) i pričvrstite gumb (sl_c).
- 9 **Dovršite radnju na način da gume bočnih jastuka pričvrstite za sjedalo (sl_a) s obje strane.**
Pravilno postavljeni jastuci.
- 10 **PREDNJA ZAŠTITA:** Zakvačite prednju zaštitu na dva sjedala kao što je prikazano (sl_a) dok ne čujete klik. Prednja se zaštita može skinuti pritiskom gumba koji se nalaze na njezinim rubnim dijelovima (sl_b) ili se otvoriti s jedne strane pritiskom samo jednog od dvaju gumba (sl_c).
- 11 **KUPOLA:** Kako biste upotrebljavali kupolu, vucite je dok ne začujete glasni klik kako biste je otvorili do kraja.
- 12 Kupola je opremljena dodatkom kojim se omogućava da se dijete vidi iz svakoga položaja. Možete produžiti kupolu na način da otvorite patentne zatvarače i povučete je prema naprijed.
- 13 Pomicanjem priključaka kupole uzduž nosača (sl_a) može se mijenjati sama udaljenost od sjedišta (sl_b).
- 14 **POLOŽAJ ZA SPAVANJE:** Sjedalica se može postaviti u tri položaja, od položaja za sjedenje do položaja za spavanje, te u jedan međupoložaj (sl_a).
Prije nagnjanja dječje sjedalice potrebno je ispružiti ručku (sl_b). Promjena položaja može se obavljati povlačenjem poluge prikazane na slici (sl_c).
- 15 **NAMJEŠTANJE NAGIBA NASLONA/SJEDALA:** izvucite dva (2) opružna klina (po jedan sa svake strane) okretanjem kako biste ih zaključali u mjestu izvan sjedala na kojem se pričvršćuje (sl_a). Ako počinjete od najvišeg položaja, povucite poluge na nosačima (sl_b). Odaberite željeno namještanje i nastavite unatrag, vraćajući zatike u ležište (sl_c).
- 16 **NAMJEŠTANJE DUBINE SJEDALA:** otvaranjem bočnog patentnog zatvarača torbe možete povećati dubinu sjedala.
Povećanjem dubine potrebno je zamijeniti jastuk

sjedala i bočne ploče većim (dodatna oprema isporučena slika 36).

- 17 **NAMJEŠTANJE NASLONA ZA GLAVU:** može se namjestiti u tri (3) visine. Za njegovo namještanje potrebno je sljedeće:
- na stražnjoj strani sjedala otvorite patentni zatvarač (sl. a),
 - odvojite obje čičak-trake da biste ga otpustili od naslona (sl. b),
 - uklonite naslon za glavu s prednje strane (sl. c), ponovno ga postavite umetanjem čičak-trake na željenu visinu (sl. d), a zatim ih pričvrstite na naslon. Zatvorite patentni zatvarač.
- 18 **UPOTREBLJAVAJTE SIGURNOSNE POJASEVE I POJASEVE ZA NAMJEŠTANJE:** zakačite kopče dok se ne čuje klik. Namjestite pridržavanje djeteta povlačenjem prema sebi (strelica 1). Otvorite kopče pritiskom na dvama krajevima kao što je prikazano (strelica 2) i otpustite.
- 19 **NAMJEŠTANJE PRSNOG REMENA:** može se namjestiti u dvije (2) visine.
- Za njegovo namještanje potrebno je sljedeće: na stražnjoj strani sjedala otvorite patentni zatvarač i odvojite dvije (2) čičak-trake kako biste ih otkvačili sa stražnje strane (sl. a), skinite jastuk s prednje strane (sl. b), ponovno ga postavite umetanjem čičak-trake u željeni položaj (sl. c), a zatim ih pričvrstite na naslon. Zatvorite patentni zatvarač.
- Ovisno o tome kako postavimo čičak-traku, jastuk će ostati više ili manje blizu djeteta.
- 20 **NAMJEŠTANJE DUBINE OSLONLCA ZA NOGE:** Za namještanje dubine oslonca za noge potrebno je odvrtiti dvije ručice postavljene ispod sjedala (sl. a) i gurnuti dvije cijevi prema naprijed ili prema unutra (sl. b).
- 21 Za namještanje oslonca za noge prema van, gurnite dvije cijevi do kraja hoda u smjeru oslonca za noge (sl. c).
- Da biste uvukli oslonac za noge, djelujte u suprotnom smjeru guranjem cijevi prema unutra do kraja hoda (sl. d).
- Nakon što odaberete željenu dubinu, ponovno pričvrstite obje ručice
- 22 **NAMJEŠTANJE VISINE OSLONLCA ZA NOGE:** može se namjestiti po visini prema vašim potrebama. Otvorite dva patentna zatvarača ispred (sl. a), na stražnjoj strani oslonca za noge odvrnite dvije ručice kojima se otpušta oslonac za noge (sl. b). Premjestite ga po želji pomicanjem prema gore ili dolje (sl. c). Nakon što pronađete željenu visinu, zavrnite dvije ručice na stražnjoj strani kako biste učvrstili oslonac za noge.
- VAŽNO:** uvijek zatvorite dva patentna zatvarača (sl. d). Pri podizanju ili spuštanju oslonca za noge preporučuje se promjena visine jastuka sjedala slika 24.
- 23 **TRAKE ZA NOGE:** Otvorite kopče pritiskom na dvama krajevima i otpustite (sl. a). U donjem dijelu nalaze se namjestive kopče za veće prijanjanje na stopalo (sl. b). Kako biste olabavili traku na stopalima, namjestite kopču (strelica 1) kako bi traka bila pričvršćena za povlačenje stopala kao što je prikazano strelicom 2.
- 24 **NAMJEŠTANJE JASTUKA SJEDALA:** Moguće ga je namjestiti u tri (3) položaja. Potrebno je prije namještanja u željeni položaj:
- otkopčati bočne strane
 - odlijepiti čičak-traku ispod sjedala gornjeg jastuka i ukloniti ih i odložite sa strane.
- Odlijepite dvije čičak-trake na pojasu uvlačnika ispod sjedala (sl. b) i povucite ga prema gore s prednje strane (sl. c).
- Potrebno je ukloniti remen uvlačnika i premjestiti ga na istu visinu odabranu za sjedalo; dostupna su tri (3) položaja (sl. d).**
- Sada ga možete ponovno postaviti.

Ponovno postavite gornji jastuk i remen uvlačnika, na

istoj željenoj visini, različite se komponente ponovno postavljaju:

- postavite sjedalo ispred gornjeg jastuka i pričvrstite čičak-traku ispod sjedala (slika 7 a – b),
 - bočne strane s čičak-trakom, ispod gornjeg jastuka i dva bočna gumba koji se pričvršćuju na sjedalo (slika 9),
 - pričvrstite čičak-traku remena uvlačnika ispod sjedala i zakopčajte ih s prednje strane (slika 8 b – c).
- 25 **ZATVARANJE PROIZVODA SEAT PRIČVRŠĆENOG NA KOLICA:** moguće je zatvoriti samo proizvod Seat pričvršćen na kolica koja su okrenuta prema svijetu.
- Kako biste obavili navedenu radnju:
- zatvorite kupolu,
 - zatvorite oslonac za noge guranjem prema unutra (sl. a),
 - uklonite prednju zaštitu (sl. b),
 - izvucite dva (2) opružna klina (po jedan sa svake strane) okretanjem kako biste ih zaključali u mjestu izvan sjedala na kojem se pričvršćuje (slika 15 a),
 - povucite poluge na nosaču (sl. c) i preklonite proizvod Seat na sebe (sl. d).
- 26 **UPOZORENJE: Ako se sjedalo okrene prema majci, zatvaranje se ne može ako se sjedalo ne skine s kolica. Potrebno ju je otpustiti (sl. a).** Veličinu je moguće smanjiti zatvaranjem (sl. b).
- 27 **OTVARANJE KOLICA S PRIČVRŠĆENIM PROIZVODOM SEAT:** Pritisnite prema dolje bočnu kuku za zatvaranje, prihvatite gornje krajeve ručke i zakrenite ih do potpunog otvaranja kolica (sl. a). Chassis otvoren (sl. b). Glasnim se klikom ukazuje na točno otvaranje i pričvršćivanje za podnicu. Zatim otvorite proizvod Seat povlačenjem njegovih rubnih dijelova dok se ne začuje glasni klik (sl. c).
- 28 **ZATVARANJE KOLICA S PRIČVRŠĆENIM I VEĆ ZATVORENIM PROIZVODOM SEAT:** potpuno smanjite produžetak ručke (sl. a). Okrenite sigurnosnu polugu ulijevo (sl. b) i istodobno povucite prema sebi unutarnju ručicu okvira (sl. c). Podižite ručicu dok se okvir u cijelosti ne preklopi (sl. d).
- Kako biste obavili pravilno zatvaranje, provjerite je li bočna kuka umetnuta. Ako se automatski ne pričvrsti, lagano pritisnite okvir. Zatvorena kolica su samostojeća.
- UKLANJANJE JASTUČNICA:**
- Otpustite sjedalo od okvira.
 - Otpustite prednju zaštitu od sjedala.
- 29 Kako biste skinuli kupolu, otkopčajte dva gumba koja se nalaze u blizini klinova (sl. a), a zatim pritisnite gumb na dvama nosačima i uklonite je (sl. b). Na kraju skinite dva čvrsta nosača (sl. c) i otpustite kupolu.
- 30 Otvorite patentni zatvarač ispod sjedala koje drži vreću do vodovodne šipke (sl. a). Otpustite dva gumba na bočnoj strani sjedala, s obje strane (sl. b). Lagano zatvorite sjedalo pritiskom na kuke sa strane prema gore (sl. c).
- 31 Uklonite tkaninu vreće (sl. d) s gornjeg dijela na način da je uklonite s ručke za namještanje naslona (sl. e). Otvorite dva patentna zatvarača na osloncu za noge, odvojite čičak-traku i podignite preklon središnje tkanine između dvaju patentnih zatvarača (sl. f).
- 32 Izvucite navlaku s cijevi (sl. g) i uklonite elastiku (sl. h), tako da uklonite cijelu navlaku.
- Otvorite patentni zatvarač na naslonu,
 - odvojite sve čičak-trake koje se nalaze na naslonu i sjedalu,
 - na kraju je potrebno ukloniti kruti rub iz navlake (sl. i).
- 33 Uklonite sve prisutne jastuke tako što ćete ih otpustiti kao što je prikazano na slici i odvojite sve prisutne čičak-trake kao što je prikazano na slici (sl. a – b).

Ispod sjedala nalazi se čičak-traka koja se mora odvojiti kako bi se uklonio jastuk sjedala odozgo (sl_c).

- 34 Jastuk naslona za glavu može se ukloniti otvaranjem patentnog zatvarača (sl_a).
Crni jastuci smješteni unutar prsnih pojaseva mogu se odvojiti od čičak-trake (sl_b).
- 35 Dvije bočne strane također se mogu ukloniti otvaranjem patentnog zatvarača (sl_c).
Jastuk sjedala, uklanjanjem čičak-trake ispod samog sjedala, može se ukloniti otvaranjem patentnog zatvarača (sl_d).
- 36 Predviđen je veći jastuk za potporu koji treba upotrebljavati pri povećanju dubine sjedala (slika 16).

Na sjedalu je moguće napraviti dodatke za uspravan položaj kako bi se bolje zadovoljile potrebe djeteta. Postoji mnogo mogućnosti koje ortopedski tehničar može iskoristiti; na primjer, u stražnjem dijelu naslona moguće je umetnuti klinove za pridržavanje (lumbalni potisak, torakalne kuglice itd.) s pomoću dodatne ljepljive čičak-trake ili one koja je već prisutna ili je moguće dodati mehanizam za pridržavanje za noge pričvršćivanjem dvaju klinova ispod podstave nogu.

UPOZORENJE: postavljanje ovih podataka može obaviti samo ortopedski tehničar ili kliničar.

SERIJSKI BROJEVI

- 37 Proizvod Seat, navedena je identifikacijska oznaka proizvoda Fumagalli na bočnoj strani ispod navlake s podacima koji se odnose na datum proizvodnje istog. Potrebno je otkopčati dvije tipke bočne navlake kako biste je vidjeli (sl_a)
- Proizvod Seat, navedena je identifikacijska oznaka proizvoda na okviru ispod navlake s podacima koji se odnose na datum proizvodnje istog (sl_b).

— Naziv proizvoda, datum proizvodnje i serijski broj.
Ove informacije neophodne su u slučaju reklamacije.

ODLAGANJE PROIZVODA

Nakon uporabe proizvoda obvezno ga odložite u skladu s uputama lokalnih tijela kako biste pridonijeli zaštiti okoliša.

IZVORNI DODATCI PEG PEREGO

- 38 Navlaka namijenjena za kišu prodaje se zasebno. Da biste je pričvrstili, otkopčajte gumb kupole i zakačite gumb navlake za kišu. Navlaka za kišu opremljena je patentnim zatvaračem koji omogućuje jednostavno otvaranje.
Dodatci su osmišljeni kao korisna i praktična podrška za pojednostavljenje života roditelja.

ČIŠĆENJE I ODRŽAVANJE

Postupke čišćenja trebaju obavljati isključivo odrasle osobe.

ODRŽAVANJE PROIZVODA: proizvod zaštitite od atmosferskih čimbenika, vode, kiše ili snijega; stalno i dulje izlaganje sunčevom zračenju moglo bi uzrokovati promjenu boje mnogih materijala, čuvajte na suhom mjestu. Redovito vršite provjeru i zahvate redovitog održavanja glavnih elemenata.
Provjere i radove održavanja na glavnim dijelovima provodite u redovitim intervalima.

ČIŠĆENJE OKVIRA: povremeno očistite plastične dijelove vlažnom krpom bez uporabe otapala ili odmašćivača ili agresivnih deterdženata; održavajte sve metalne dijelove suhima kako bi se spriječila pojava hrđe; održavajte sve pokretne dijelove čistima (mehanizam za prilagođavanje, spojne mehanizme, kotače...) od prašine i pijeska vlažnom krpom.
Povremeno očistite klinove kotača suhom krpom, ne

upotrebljavajte sprejeve na bazi silikona.

FUMAGALLI CARE&REHA

To je radno pomagalo poduzeća za osobe s invaliditetom s dugogodišnjim iskustvom. Certifikacija ISO 9001 stoji vam na raspolaganju za sve informacije i/ili zahtjeve.

SLUŽBA ZA PODRŠKU FUMAGALLI CARE&REHA

U slučaju gubitka ili oštećenja dijelova proizvoda, upotrebljavajte samo izvorne dijelove. Za eventualne popravke, zamjene, informacije o proizvodima, prodaji izvornih zamjenskih dijelova i opreme obratite se Službi za podršku poduzeća FUMAGALLI CARE&REHA te naznačite, ako postoji, serijski broj proizvoda.

tel. 0039/031/3356811

e-pošta: service@fumagallicare.com

Mrežna stranica www.fumagallicare.com

PL_Polski

Dziękujemy za wybór produktu Fumagalli Care&Reha.

Instrukcja obsługi



OSTRZEŻENIE **WAŻNE! PRZECZYTAJ UWAŻNIE** **I ZACHOWAJ NA PRZYSZŁOŚĆ** **JAKO ODNIESIENIE.**

Bezpieczeństwo dziecka
mogłoby być zagrożone w
przypadku nieprzestrzegania
niniejszej instrukcji obsługi.

- Niniejszy artykuł został przeznaczony do noszenia 1 siedzącego dziecka.
- Nie używać niniejszego artykułu dla większej liczby osób niż zostało to przewidziane przez producenta.
- **UWAGA** Montaż i przygotowanie artykułu mogą wykonywać wyłącznie osoby dorosłe. Szkolenie w zakresie ustawiania postawy i użytkowania powinno być przeprowadzane wyłącznie przez licencjonowanych techników ortopedycznych lub przeszkolony personel medyczny.
- Nie używaj tego produktu, jeśli brakuje w nim części lub są one uszkodzone.
- **UWAGA** Przed użyciem upewnij się, że wszystkie mechanizmy blokujące są prawidłowo włączone.
- **UWAGA** Przed użyciem należy sprawdzić, czy mechanizmy sprzęgające siedzisko są prawidłowo włączone.
- Zawsze włączać hamulec, gdy się stoi w miejscu oraz podczas wkładania i wyciągania dziecka.
- Nie wkładać palców w mechanizmy.
- Jakikolwiek ciężar zawieszony na rączce lub na uchwytach może spowodować niestabilność artykułu; należy postępować zgodnie z instrukcjami producenta dotyczącymi maksymalnego użytecznego ciężaru ładunku.
- Nie umieszczać w koszu na zakupy

przedmiotów ważących więcej niż 10 kg. Nie wkładać do uchwytów na kubki (jeśli takie istnieją) przedmiotów o wadze większej niż ta, która została na nich podana, ani nigdy gorących napojów. Nie wkładać ciężarów przekraczających 0,2 kg do kieszeni budek (jeśli takie istnieją).

- **UWAGA** Aby uniknąć obrażeń, upewnij się, czy dziecko jest odsunięte kiedy rozkłada się lub składa ten produkt
- **UWAGA** Nie pozwalaj dziecku bawić się tym produktem. To nie jest zabawka.
- **UWAGA** Nigdy nie zostawiaj dziecka bez opieki.
- Upewnij się, że nie ma w pobliżu dziecka podczas regulacji mechanizmów (rączki, oparcia).
- Nie używać artykułu w pobliżu schodów czy stopni, nie używać w pobliżu źródeł ciepła, otwartego ognia czy niebezpiecznych przedmiotów, które znajdują się na wyciągnięcie ręki dziecka.
- Używać tylko części zamiennych dostarczonych lub zalecanych przez producenta/dystrybutora.
- **UWAGA** Ten produkt nie jest odpowiedni do biegania ani jazdy na rolkach.
- **UWAGA** Nie dokładać jakichkolwiek materacyków niezatwierdzonych przez producenta.
- Nie używać akcesoriów niezatwierdzonych przez producenta.

Chassis + Seat:

Niniejszy wyrób został zatwierdzony dla dzieci w wieku od 6 miesięcy do 6 lat lub o maksymalnej wadze 30 kg, w zależności od tego, który z tych warunków nastąpi najpierw. W przypadku dzieci ważących powyżej 15 kg należy skierować i używać siedziska wyłącznie w kierunku jazdy.

- **UWAGA: To siedzisko nie jest odpowiednie dla dzieci w wieku**

poniżej 6. miesiąca życia.

– **UWAGA:** zawsze używaj systemu zapieć. Zawsze używaj pasów bezpieczeństwa, które zapewniają również wsparcie posturalne.

– **WAŻNE:** po zamontowaniu siedziska na elemencie chassis należy zauważyć, że lekki luz i odnośne kołysanie, które powstaje między siedziskiem a podstawą, w żaden sposób nie wpływa na bezpieczeństwo dziecka.

– Pałąk nie został przeznaczony do utrzymywania ciężaru dziecka; pałąk nie został przeznaczony do unoszenia siedziska wraz z ciężarem dziecka. Pałąk nie zastępuje paska bezpieczeństwa.

– **OSTRZEŻENIE:** nie używać osłony przeciwdeszczowej (jeśli taka istnieje) w zamkniętych pomieszczeniach i zawsze sprawdzać, czy dziecko nie jest przegrzane; nigdy nie umieszczać w pobliżu źródeł ciepła i uważać na papierosy. Osłona przeciwdeszczowa nie może być używana na wózku, jeśli nie używa się budki lub parasola, który będzie ją podtrzymywał. Używać osłony przeciwdeszczowej tylko pod nadzorem osoby dorosłej. Upewnić się, że osłona przeciwdeszczowa nie koliduje z żadnym ruchomym mechanizmem wózka czy spacerówki; należy zawsze zdjąć osłonę przeciwdeszczową przed zamknięciem wózka czy spacerówki.

„Użycie przewidziane: Wózek jest przeznaczony dla dzieci ze specjalnymi potrzebami (GMFCS poziom 1-5 do 30 kg wagi), które potrzebują składanego wózka, który jest łatwy w obsłudze na krótkie wycieczki.”

Deklaracja zgodności: Ten produkt jest zgodny z wymogami

rozporządzenia w sprawie wyrobów medycznych (2017/745). Jeśli produkt jest modyfikowany, używany w połączeniu z produktem innego producenta lub używany z nieoryginalnymi częściami zamiennymi i akcesoriami, znak CE musi zostać usunięty.

Każdy poważny incydent związany z wyrobem należy zgłosić producentowi i właściwemu organowi państwa członkowskiego, w którym użytkownik lub pacjent mają miejsce zamieszkania. Incydenty można zgłaszać incydenty@urpl.gov.p

Obrazy odnoszące się do elementów z tkaniny mogą różnić się od zakupionej kolekcji.

INSTRUKCJA OBSŁUGI CHASSIS

- 1 ROZKŁADANIE:** Przed rozłożeniem stelaża należy usunąć (bez użycia ostrzy) wszelkie tekturowe przekładki, jeśli takie istnieją.
UWAGA:
 - **NIE NALEŻY PRZECIAGAĆ ANI PRZESUWAĆ NA SIĘ KLIPSA DO SKŁADANIA POZA OGRANICZNIK.**
 - **NIE NALEŻY UŻYWAĆ KLIPSA DO SKŁADANIA JAK UCHWYT TRANSPORTOWY LUB DO WIESZANIA CIĘŻARÓW.**
 - **NIE WIESZAĆ TOREB ANI INNYCH AKCESORIÓW NA TEJ CZĘŚCI.**Wcisnąć do dołu boczny klips do składania, chwycić za górne końce rączki i przesunąć je w swoją stronę, aż do całkowitego rozłożenia się wózka (rys_a). Rozłożony wózek (rys_b). O prawidłowym rozłożeniu informuje nas kliknięcie, następujące w wyniku zaczeplenia się steru rączki, patrz rysunek.
- 2 MONTAŻ KÓŁ:** wpiąć trzpień tylnych kół w słupki (rys_a) zwracając uwagę na właściwy kierunek, a następnie zaczeplić tylne koła (rys_b), aż do kliknięcia. Aby zamontować przednie koła, należy je wsunąć w odpowiednie gniazdo, aż do kliknięcia (rys_c).
- 3 MONTAŻ RĄCZKI:** włożyć rączkę w odpowiednie gniazda (rys_a), jak pokazano na rysunku. Aby dokończyć jej zaczeplenie, konieczne jest nacisnąć oba przyciski boczne na rączce (rys_b), po czym popchnąć rączkę, aż do kliknięcia (rys_c).
- 4 MONTAŻ KOSZA PRZEDNIEGO:** Zaczeplić kłapę kosza w szczylinie wzdłuż przedniego pręta wózka (rys_a) i zaczeplić oczka kosza poprzecznie do przycisków po obu stronach ramy (rys_b). Aby zakończyć zaczeplenie kosza z przodu, należy włożyć dostarczony pasek (Rys_1) w następujący sposób : umieścić go między koszem a przyciskami, jak pokazano na rysunku (Rys_2), i naciskając palcem w dół, zaczeplić go całkowicie (Rys_3). Wykonać tę samą czynność po drugiej stronie kosza na zakupy (Rys_c). Możliwe jest opuszczenie lub podniesienie części kosza, aby uzyskać więcej miejsca (Rys_d).
- 5 MONTAŻ TYLNEGO KOSZA:** wsunąć kosz, wyjmując dwie rurki (Rys_a).

Zaczepić guziki kosza umieszczone na tylnym drążku (rys._b), założyć rzep wraz z najbliższą rurką (rys._c), zapiąć guzik i zapiąć rzep bocznie po obu stronach (rys._d)

Można otworzyć kosz, aby mieć więcej miejsca (Rys._e).

- 6 KOŁA PRZEDNIE STAŁE LUB OBROTOWE: podnieś dźwignie, aby zablokować koła (rys._a), opuść dźwignie, aby koła się obróciły (rys._b). Na trudnym podłożu zalecane jest unieruchomienie kół.
- 7 HAMULEC: wcisnąć dźwignię hamulca, aby zablokować stelaż. Aby odblokować stelaż, należy wykonać powyższą czynność w odwrotnej kolejności.
- 8 WYDŁUŻANA RĄCZKA: aby wyregulować wydłużenie rączki, należy pociągnąć dźwignię do siebie (rys._a) i przesunąć rączkę, aż do kliknięcia (rys._b). Rączka może być ustawiona w kilku pozycjach
- 9 ZAMYKANIE: całkowicie zmniejszyć przedłużenie uchwytu (rys. a). Przekręcić dźwignię bezpieczeństwa w lewo (rys._b) i pociągnąć do siebie wewnętrzny uchwyt stelaża (rys._c). Unieść uchwyt, aż do całkowitego złożenia się stelaża (rys._d).
- 10 W celu prawidłowego złożenia, należy sprawdzić, czy boczny klips został zahaczony (rys._a). Złożony wózek stoi samodzielnie (rys._b).
TRANSPORT: można go wygodnie przenosić, unieruchamiając przednie koła i chwytając środkowy uchwyt (rys._c).
- 11 Możliwe jest wyciągnięcie wszystkich kół, aby zajmował on mniej miejsca.
Aby wyjąć tylne koła: pociągnij dźwignię w dół i wyciągnij koło, jak pokazano na rysunku (rys._a).
Aby wyciągnąć przednie koła: wcisnąć języczek, jak pokazano na rysunku i wyciągnąć koła (rys._b).

NUMERY SERYJNE

- 12 Na spodzie ramy chassis widnieje informacja odnosząca się do daty jego produkcji.
_ Nazwa produktu, data produkcji i numeracja wózka.
Informacje te są niezbędne w razie reklamacji.

INSTRUKCJA OBSŁUGI SEAT

- 1 ROZKŁADANIE: Przed rozłożeniem produktu Seat należy usunąć (bez użycia ostrzy) wszelkie tekturowe przekładki, jeśli takie istnieją.
Rozłożyć fotelik od końców, pociągając go, aż do kliknięcia.
- 2 ZACZĘPIANIE DO WÓZKA: Aby zaczepić Seat umieścić je na wózku (rys._a) i docisnąć obiema rękami, aż do kliknięcia (rys._b).
Sprawdzić, czy Seat jest prawidłowo zaczepiony.
- 3 Seat można zaczepić na wózku ustawiając go „przodem do kierunku jazdy” (rys._a), jak i „tyłem do kierunku jazdy” (rys._b).
Zawsze włączając hamulec wózka przed jego zaczepieniem czy odczepieniem.
- 4 ZWOLNIENIE SEAT Z WÓZKA: Aby odczepić Seat należy nacisnąć przyciski znajdujące się na połączeniach z wózkiem (rys._a) i jednocześnie je unieść (rys._b).
- 5 MONTAŻ PODUSZEK: zaczepić podkładki rzepowe poduszki bocznych do poduszki siedziska.
Obróć reduktory od przodu.
Reduktory zamocowane prawidłowo.
- 6 Otwórz klamry zatraskowe, naciskając dwa końce i zwolnij (rys._a). Otwórz pas związacza, jak pokazano, aby ułatwić ustawienie reduktora (rys._b).
- 7 Umieść reduktor w gnieździe, pozostawiając pas związacza powyżej (rys._a).
Przełóż rzep przez szczelinę siedzenia (rys._b) i dokończ mocowanie, zaczepiając rzep pod siedzeniem. Zapiąć obie klamry zatraskowe (rys._c).
- 8 Zaczep czarne poduszki wraz z pasem związacza (rys._a), zaczep obie rzepy pod poduszką siedziska

(rys._b) i zaczep przycisk (rys._c).

- 9 Zakończ, zaczepiając przyciski poduszek bocznych do siedzenia (rys._a) po obu stronach.
Poduszki zamontowane prawidłowo.
- 10 PAŁĄK: Zamocuj pałąk przedni w dwóch gniazdach, jak pokazano (rys._a), aż do kliknięcia.
Pałąk można wyjąć, naciskając przyciski na jego końcach (rys._b), lub otworzyć z jednej strony, naciskając tylko jeden z dwóch przycisków (rys._c).
- 11 BUDKA: aby użyć budki, należy ją rozciągnąć, aż do kliknięcia informującego o jej całkowitym rozłożeniu.
- 12 Budka jest wyposażona we wkładkę, która pozwala widzieć dziecko z dowolnej pozycji. Możesz wydłużyć dodatkowo budkę, otwierając zawiasy i pociągając ją do przodu.
- 13 Przesuwając zaczepy budki wzdłuż słupków (rys._a), można zmieniać jej odległość od siedziska (rys._b).
- 14 POZYCJA LEŻĄCA: fotelik można odchylić w trzech pozycjach, od „siedzącej” po „leżącą”, mając do dyspozycji pozycję pośrednią (rys._a).
Przed odchyleniem fotelika należy rozciągnąć uchwyt (rys._b). Można zmienić pozycję z jednej na drugą, pociągając za dźwignię pokazaną na rysunku (rys._c).
- 15 REGULACJA POCHYLENIA OPARCIA/SIEDZENIA: wyjąć 2 kołki sprężynujące (po jednym z każdej strony), obracając je, aby zablokować je poza pozycją blokowania (rys._a). Jeśli zaczynasz od najwyższego położenia, pociągnij dźwignie na słupkach (rys._b). Wybierz żądaną regulację i postępuj w odwrotnej kolejności, umieszczając kołki z powrotem na swoim miejscu (rys._c).
- 16 REGULACJA GŁĘBOKOŚCI SIEDZISKA: otwierając boczny zamek błyskawiczny torby, możesz zwiększyć głębokość siedziska.
Zwiększając głębokość, należy wymienić poduszkę siedzenia i panele boczne na większe (poduszki w zestawie, jak na rysunku 36).
- 17 REGULACJA ZAGŁÓWKA: regulowany na 3 wysokościach. Aby go wyregulować, należy: z tyłu fotela rozpiąć zamek błyskawiczny (rys._a), odpiąć oba rzepy, aby zwolnić je z oparcia (rys._b), zdjąć zagłówek od przodu (rys._c), zmienić położenie, wkładając rzepy na żądaną wysokość (rys._d), a następnie mocując je na oparciu. Zamknij zamek błyskawiczny.
- 18 UŻYWANIE PASÓW PRZYTRZYMUJĄCYCH I REGULACYJNYCH: zaczep klamry zatraskowe, aż do kliknięcia. Wyreguluj podtrzymanie dziecka, pociągając je do siebie (strzałka 1). Aby otworzyć klamry zatraskowe, naciśnij dwa końce, jak pokazano (strzałka 2) i zwolnij.
- 19 REGULACJA PASA PIERSIOWEGO: regulowany na 2 wysokościach.
Aby go wyregulować, należy: z tyłu fotela rozpiąć zamek błyskawiczny i odpiąć 2 rzepy, aby odpiąć je od oparcia (rys._a), zdjąć poduszkę od przodu (rys._b), zmienić położenie, wkładając rzep w żądaną pozycję (rys._c), a następnie mocując go na oparciu. Zamknij zamek błyskawiczny.
W zależności od tego, jak umieścimy rzep, poduszka będzie bliżej lub dalej od dziecka.
- 20 REGULACJA GŁĘBOKOŚCI PODNÓŻKA: Aby wyregulować głębokość podnóżka, należy odkręcić dwa pokręta umieszczone pod siedzeniem (rys._a) i popchnąć dwie rurki do przodu lub do wewnątrz (rys._b).
- 21 Aby wyregulować podnóżek na zewnątrz, przesunij dwie rury aż do końca zakresu ruchu w kierunku podnóżka (rys._c).
Aby wsunąć podnóżek z powrotem, wykonać czynności odwrotnie, popychając rury do wewnątrz, aż do końca zakresu ruchu (rys._d).
Po wybraniu żądanej głębokości przykręcić z powrotem oba pokręta.
- 22 REGULACJA WYSOKOŚCI PODNÓŻKA: regulowana wysokość w zależności od potrzeb. Otwórz dwa

- zamki z przodu (rys._a), z tyłu podnóżka odkręć dwa pokręta, które go luzują (rys._b). Zmień jego położenie, przesuwając go w górę lub w dół (rys._c). Po znalezieniu żądanej wysokości przykręć dwa pokręta z tyłu, aby zamocować podnóżek. **WAŻNE:** zawsze zapinaj dwa zamki błyskawiczne (rys._d). Podczas podnoszenia lub opuszczania platformy zaleca się zmianę wysokości poduszki siedzenia, rysunek 24.
- 23 **PASKI NA STOPY:** Aby otworzyć klamry zatraskowe, naciśnij dwa końce i zwolnij je (rys._a). W dolnej części znajdują się regulowane klamry zapewniające większą przyczepność do stopy (rys._b). Aby poluzować pasek na stopy, wyreguluj klamrę (strzałka 1), aby pas przylegał do stóp i pociągnij, jak pokazano strzałką 2.
- 24 **REGULACJA PODUSZKI SIEDZENIA:** możliwa jest regulacja w 3 pozycjach (rys._a). Przed ustawieniem jej w żądanej pozycji należy:
- rozpiąć boki,
 - odpiąć rzep pod siedziskiem poduszki górnej,
 - zdjąć i odłożyć na bok.
- Odczep dwa rzepy pasa zwijacza pod siedzeniem (rys._b) i pociągnij do góry od przodu (rys._c). **Konieczne jest zdjęcie pasa zwijacza i przestawienie go na tę samą wysokość wybraną dla siedziska; dostępne są 3 pozycje (rys._d).** Teraz możesz zmienić jego położenie.

Zmień położenie górnej poduszki i pasa zwijacza, na taką samą żadaną wysokość, zmieniając położenie różnych elementów:

- ustaw siedzisko przed górną poduszką i zaczeń jej rzep pod siedziskiem (rysunek 7 a-b),
 - boki z rzepem, pod górną poduszką i dwa boczne guziki do przymocowania do siedziska (rysunek 9),
 - zaczepić rzep pasa zwijacza pod siedzeniem i zapiąć je od przodu (rysunek 8 b-c).
- 25 **SKŁADANIE SEAT ZACZEPIONEGO NA WÓZKU:** można zamknąć Seat przymocowane do wózka tylko w wersji przodem do kierunku jazdy. Aby wykonać tę czynność:
- złożyć budkę,
 - złożyć podnóżek popychając go do wewnątrz (rys._a),
 - zdjąć pałąk przedni (rys._b),
 - wyjąć 2 kołki sprężynujące (po jednym z każdej strony), obracając je, aby zablokować je poza pozycją blokowania (rys.15 a),
 - pociągnąć dźwignię na słupku (rys._c) i złożyć Seat w swoim kierunku (rys._d).
- 26 **UWAGA: Jeżeli fotelik jest skierowany "przodem do matki", to nie można go złożyć, kiedy jest zaczepiony na wózku. Należy go koniecznie odzepić (rys._a).** Można zmniejszyć jego wymiary, składając go (rys._b).
- 27 **ROZKŁADANIE WÓZKA Z ZACZEPIONYM SEAT:** Wcisnąć do dołu boczny klips do składania, chwycić za górne końce rączki i przesunąć je w swoją stronę, aż do całkowitego rozłożenia się wózka (rys._a) i chassis (rys._b). O prawidłowym rozłożeniu informuje nas kliknięcie, następujące w wyniku zaczepienia się podstawy. Następnie rozłożyć Seat od końców, pociągając je, aż do kliknięcia (rys._c).
- 28 **SKŁADANIE WÓZKA Z SEAT ZACZEPIONYM I ZŁOŻONYM:** całkowicie zmniejszyć przedłużenie uchwytu (rys. a). Przekręcić dźwignię bezpieczeństwa w lewo (rys._b) i jednocześnie pociągnąć do siebie wewnętrzny uchwyt stelaża (rys._c). Unieść uchwyt, aż do całkowitego złożenia się stelaża (rys._d). W celu prawidłowego złożenia, należy sprawdzić, czy boczny klips został zahaczony, gdyby nie zaczepił się on automatycznie, należy lekko docisnąć stelaż. Złożona spacerówka stoi samodzielnie.

ZDEJMOWANIE POKROWCÓW:

- Odzepić siedzisko od ramy.
- Odzepić panel przedni od siedzenia.

- 29 Aby zdjąć pokrowiec z budki, należy odpiąć 2 zatraski znajdujące się w pobliżu sworzni (rys._a), a następnie nacisnąć przyciski na obu zaczepach i wyjąć ją (rys._b). Na koniec zdejmij dwa sztywne wsporniki (rys._c) i odczep budkę.
- 30 Otwórz suwak pod siedzeniem, który mocuje torbę na poziomym przęcie (rys._a). Rozepnij dwa guziki z boku siedzenia po obu stronach (rys._b). Lekko zamknij siedzisko, naciskając boczne haczyki do góry (rys._c).
- 31 Zdejmij od góry tkaninę torby (rys._d), wysuwając ją z uchwytu regulatora oparcia (rys._e). Otwórz dwa zamki błyskawiczne na podnóżku, odepnij rzep i unieś krawędź środkowej tkaniny między dwoma zawiasami (rys._f).
- 32 Wsuń worek z rurki (rys._g) i zdejmij gumkę (rys._h), wyjmując w ten sposób całą torbę.
- rozpiąć suwak na oparciu,
 - odpiąć wszystkie rzepy znajdujące się na oparciu i siedzisku,
 - na koniec należy zdjąć z torby sztywne obrzeże (rys._i).
- 33 Usuń wszystkie poduszki, odpinając je, jak pokazano na rysunku, i odczep wszystkie rzepy, jak pokazano (rys._a-b). Poniżej siedziska znajduje się rzep, który należy odzepić, aby zdjąć poduszkę gniazda od góry (rys._c).
- 34 Z poduszki zagłówka można zdjąć pokrycie, otwierając zamek błyskawiczny (rys._a). Czarne poduszki umieszczone wewnątrz pasów piersiowych można odłączyć za pomocą rzepu (rys._b).
- 35 Pokrycie można zdjąć również z obu boków, otwierając zamek błyskawiczny (rys._c). Można zdjąć pokrycie poduszki siedziska, odpinając rzep pod siedziskiem i otwierając suwak (rys._d).
- 36 Zestaw zawiera większy reduktor, który należy stosować podczas zwiększania głębokości siedziska (rysunek 16).

Na siedzisku można wykonać dodatki podpierające posturę, aby lepiej zaspokoić potrzeby dziecka. Istnieje wiele możliwości, które może wykorzystać technik ortopedyczny; na przykład z tyłu oparcia można włożyć kliny ograniczające (odciąg lędźwiowy, wzmocnienia na klatkę piersiową itp.) za pomocą dodatkowego rzepu lub rzepu już występującego, bądź można dodać zabezpieczenie dla nogi poprzez przypięcie dwóch klinów pod pokrycie podnóżka.

UWAGA: takie akcesoria dodatkowe może wykonać tylko technik ortopedyczny lub lekarz.

NUMERY SERYJNE

- 37 Etykieta identyfikacyjna produktu Fumagalli na Seat znajduje się na boku pod torbą i zawiera informacje dotyczące daty produkcji. Aby ją zobaczyć, należy odpiąć dwa guziki torby bocznej (rys._a) Etykieta identyfikacyjna produktu Seat na ramie pod torbą zawiera informacje dotyczące daty produkcji (rys._b).
- Nazwa produktu, data produkcji i numeracja wózka. Informacje te są niezbędne w razie reklamacji.

UTYLIZACJA PRODUKTU

Po użyciu produktu należy go zutylizować zgodnie z wytycznymi lokalnych władz, co przyczyni się do ochrony środowiska.

AKCESORIA ORYGINALNE PEG PEREGO

- 38 Dedykowana osłona przeciwdeszczowa jest

sprzedawana osobno. Aby ją zahaczyć, należy odpiąć guzik budki i przypiąć guzik osłony przeciwdeszczowej. Pokrowiec jest wyposażony w zamek błyskawiczny, który umożliwia jego łatwe otwarcie.

Aksesoria zostały zaprojektowane jako przydatne i praktyczne wsparcie ułatwiające życie rodzicom.

CZYSZCZENIE I KONSERWACJA

Czyszczenie powinno być wykonywane tylko przez osoby dorosłe

KONSERWACJA PRODUKTU: chroni produkt przed zmiennymi warunkami atmosferycznymi: deszczem, śniegiem i wodą. Długotrwałe oddziaływanie promieni słonecznych może spowodować utratę intensywności kolorów niektórych elementów.

Przechowuj produkt w suchym pomieszczeniu. Wykonywać regularne kontrole i przeprowadzać konserwację głównych części produktu.

CZYSZCZENIE STELAŻA: okresowo czyścić plastikowe części wilgotną szmatką. Nie używać rozpuszczalników ani agresywnych środków myjących. Wszystkie części metalowe muszą pozostać suche, aby nie doszło do powstania rdzy. Wszystkie ruchome części (mechanizmy regulacyjne, mechanizmy zaczepowe, koła, itp.) czyścić z kurzu lub piasku wilgotną ściereczką. Okresowo czyścić sworznie kół suchą szmatką, nie używać produktów w spreju na bazie silikonu.

FUMAGALLI CARE&REHA

Przedsiębiorstwo z wieloletnim doświadczeniem, wykonujące artykuły pomocne dla osób niepełnosprawnych, posiada certyfikat ISO 9001 i jest do Państwa dyspozycji, jeśli chcą Państwo uzyskać jakiegokolwiek informacje i/lub pojawią się pytania.

POMOC TECHNICZNA FUMAGALLI CARE&REHA

Jeśli części modelu zostaną przypadkowo zgubione lub uszkodzone, należy używać wyłącznie oryginalnych części zamiennych. W przypadku jakichkolwiek napraw, wymian, zapotrzebowania na informacje o produkcie, sprzedaży oryginalnych części zamiennych i akcesoriów, należy skontaktować się z działem pomocy technicznej CARE&REHA FUMAGALLI, wskazując, jeśli występuje, numer seryjny produktu.

tel. 0039/031/3356811

e-mail service@fumagallicare.com

Strona internetowa www.fumagallicare.com

EL_Ελληνικά

Σας ευχαριστούμε που επιλέξατε ένα προϊόν Fumagalli Care&Reha.

Οδηγισο χρησησος

⚠️ ΠΡΟΕΙΔΟΠΟΙΗΣΕΙΣ

ΣΗΜΑΝΤΙΚΟ - ΔΙΑΒΑΣΤΕ ΠΡΟΣΕΚΤΙΚΑ ΚΑΙ ΦΥΛΑΞΤΕ ΓΙΑ ΜΕΛΛΟΝΤΙΚΗ ΧΡΗΣΗ.

Η ασφάλεια του παιδιού μπορεί να τεθεί σε κίνδυνο εάν δεν εκτελούνται οι παρούσες οδηγίες.

- Αυτό το προϊόν έχει μελετηθεί για τη μεταφορά 1 παιδιού στο κάθισμα.
- Μη χρησιμοποιείτε το προϊόν αυτό για μεγαλύτερο αριθμό παιδιών από εκείνον που προβλέπει ο κατασκευαστής.
- ΠΡΟΕΙΔΟΠΟΙΗΣΗ Οι διαδικασίες συναρμολόγησης και προετοιμασίας του προϊόντος πρέπει να πραγματοποιούνται μόνο από ενήλικες.
- Οι διαδικασίες ρύθμισης της στάσης του σώματος και η κατάρτιση για τη χρήση πρέπει να εκτελούνται μόνο από εξουσιοδοτημένους ορθοπεδικούς τεχνικούς ή καταρτισμένο νοσηλευτικό προσωπικό.
- Μη χρησιμοποιείτε το προϊόν εάν λείπουν εξαρτήματα ή παρουσιάζει ελαττώματα.
- ΠΡΟΕΙΔΟΠΟΙΗΣΗ Πριν τη χρήση βεβαιωθείτε ότι όλοι οι μηχανισμοί ασφάλισης είναι σωστά συνδεδεμένοι.
- ΠΡΟΕΙΔΟΠΟΙΗΣΗ Πριν τη χρήση ελέγξτε ότι οι μηχανισμοί σύνδεσης του καθίσματος είναι σωστά συνδεδεμένοι.
- Τα φρένα πρέπει να είναι πάντα κατεβασμένα όταν το καροτσάκι είναι σταματημένο ή κατά την τοποθέτηση ή την αφαίρεση του παιδιού.
- Μη βάζετε τα δάχτυλα στους μηχανισμούς.
- Οποιοδήποτε φορτίο που κρεμείται

στη λαβή ή στα χερούλια μπορεί να καταστήσει το προϊόν ασταθές. Ακολουθήστε τις οδηγίες του κατασκευαστή σχετικά με τα μέγιστα ωφέλιμα φορτία.

- Μην τοποθετείτε στο καλάθι φορτία βάρους άνω των 10 kg.
- Μην τοποθετείτε στην υποδοχή ποτηριών (εάν υπάρχει) βάρους μεγαλύτερο από το αναγραφόμενο στο εξάρτημα και ποτέ ζεστά ροφήματα. Μην τοποθετείτε στις τσέπες της κουκούλας (εάν υπάρχει) βάρους μεγαλύτερο των 0,2 Kg.

– **ΠΡΟΕΙΔΟΠΟΙΗΣΗ Για την αποφυγή τραυματισμών ή κακώσεων βεβαιωθείτε ότι το παιδί σας βρίσκεται σε κάποια απόσταση κατά τις διαδικασίες ανοίγματος και κλεισίματος του προϊόντος**

– **ΠΡΟΕΙΔΟΠΟΙΗΣΗ Μην αφήνετε το παιδί σας να παίζει με το προϊόν αυτό.**

Αυτό το προϊόν δεν είναι παιχνίδι.

– **ΠΡΟΕΙΔΟΠΟΙΗΣΗ Μην αφήνετε ποτέ το παιδί σας χωρίς επιτήρηση.**

- Προσέξτε το παιδί όταν ρυθμίζετε τους μηχανισμούς (χειρολαβή, πλάτη).
- Μην χρησιμοποιείτε το προϊόν κοντά σε σκάλες ή σκαλοπάτια. Μην το χρησιμοποιείτε κοντά σε πηγές θερμότητας, ανοιχτές φλόγες ή επικίνδυνα αντικείμενα προσιτά στα χέρια του παιδιού.
- Χρησιμοποιείτε αποκλειστικά τα ανταλλακτικά που παρέχει ή συνιστά ο κατασκευαστής/εισαγωγέας.
- **ΠΡΟΕΙΔΟΠΟΙΗΣΗ Αυτό το προϊόν δεν είναι κατάλληλο όταν κάνετε τζόκινγκ ή πατίνια.**
- **ΠΡΟΕΙΔΟΠΟΙΗΣΗ Μην προσθέτετε στρωματάκια που δεν είναι εγκεκριμένα από τον κατασκευαστή.**
- Μην χρησιμοποιείτε αξεσουάρ που δεν έχουν εγκριθεί από τον κατασκευαστή.

Chassis + Seat:

Αυτό το προϊόν έχει εγκριθεί για παιδιά από 6 μηνών έως 6 ετών ή μέγιστο βάρος 30 kg, όποιο από τα δύο συμβεί νωρίτερα.

Για παιδιά με βάρος άνω των 15 Kg, γυρίστε και χρησιμοποιήστε το κάθισμα αποκλειστικά προς την κατεύθυνση κίνησης.

– **ΠΡΟΕΙΔΟΠΟΙΗΣΗ: Το κάθισμα αυτό δεν είναι κατάλληλο για παιδιά κάτω των 6 μηνών.**

– **ΠΡΟΕΙΔΟΠΟΙΗΣΗ: χρησιμοποιείτε πάντα το σύστημα συγκράτησης. Να χρησιμοποιείτε πάντα ζώνες προφύλαξης που παρέχουν και στήριξη της στάσης του σώματος.**

– **ΣΗΜΑΝΤΙΚΟ: όταν το κάθισμα συναρμολογηθεί στο chassis επισημαίνεται ότι ο ελαφρύς τζόγος και η σχετική ταλάντευση, που δημιουργείται μεταξύ του καθίσματος και της βάσης δεν επηρεάζει με κανέναν τρόπο την ασφάλεια του παιδιού.**

– Η προστατευτική μπάρα δεν έχει μελετηθεί για να αντέχει στο βάρος του παιδιού. Η προστατευτική μπάρα δεν έχει μελετηθεί για να ανασηκώνει το κάθισμα με το βάρος του παιδιού. Η προστατευτική μπάρα δεν αντικαθιστά τη ζώνη ασφαλείας.

– **ΠΡΟΕΙΔΟΠΟΙΗΣΗ: μη χρησιμοποιείτε το κάλυμμα βροχής (εάν υπάρχει) σε κλειστούς χώρους και να βεβαιώνετε πάντα ότι το παιδί δεν ζεσταίνεται. Μην το τοποθετείτε ποτέ κοντά σε εστίες θερμότητας και αποφεύγετε την επαφή με τσιγάρα. Το κάλυμμα βροχής δεν πρέπει να χρησιμοποιείται σε ένα καροτσάκι βόλτας χωρίς να το συγκρατεί η κουκούλα ή το αλεξήλιο. Χρησιμοποιείτε το κάλυμμα βροχής μόνο υπό την επίβλεψη ενός ενήλικα. Βεβαιωθείτε ότι το κάλυμμα βροχής δεν εμποδίζει κανέναν κινούμενο μηχανισμό στο κάθισμα**

ή στο καρτσάκι. Αφαιρείτε πάντοτε το κάλυμμα βροχής πριν κλείσετε το καρτσάκι ή το καρτσάκι βόλτας.

«Προβλεπόμενη χρήση: Αυτό το καρτσάκι προορίζεται για παιδιά με ειδικές ανάγκες (GMFCS επίπεδο 1-5 με βάρος έως 30 kg), που χρειάζονται ένα αναδιπλούμενο και εύκολο στη διαχείριση καρτσάκι για μετακινήσεις μικρής διάρκειας.»

Δήλωση συμμόρφωσης: Αυτό το προϊόν συμμορφώνεται με τις απαιτήσεις του Κανονισμού για τα Ιατροτεχνολογικά Προϊόντα (2017/745). Σε περίπτωση που το προϊόν τροποποιηθεί, χρησιμοποιηθεί σε συνδυασμό με προϊόν άλλου κατασκευαστή ή χρησιμοποιηθεί με μη γνήσια ανταλλακτικά και αξεσουάρ, η σήμανση CE πρέπει να αφαιρεθεί.

Οι εικόνες που παραπέμπουν σε κλωστούφαντουργικά στοιχεία ενδέχεται να διαφέρουν από τη συλλογή που αγοράστηκε.

ΟΔΗΓΙΕΣ ΧΡΗΣΗΣ CHASSIS

- 1 **ΑΝΟΙΓΜΑ:** Πριν ανοίξετε τον σκελετό, αφαιρέστε, εάν υπάρχουν, όλα τα καλύμματα από χαρτόνι (χωρίς να χρησιμοποιήσετε λάμες).

ΠΡΟΕΙΔΟΠΟΙΗΣΗ:

ΜΗΝ ΤΡΑΒΑΤΕ Ή ΠΙΕΖΕΤΕ ΤΟΝ ΓΑΝΤΖΟ ΚΛΕΙΣΙΜΑΤΟΣ ΠΕΡΑΝ ΤΩΝ ΟΡΙΩΝ.

ΜΗ ΧΡΗΣΙΜΟΠΟΙΕΙΤΕ ΤΟΝ ΓΑΝΤΖΟ ΚΛΕΙΣΙΜΑΤΟΣ ΩΣ ΛΑΒΗ ΜΕΤΑΦΟΡΑΣ Ή ΓΙΑ ΤΗΝ ΑΝΑΡΤΗΣΗ ΒΑΡΩΝ.

ΜΗΝ ΚΡΕΜΑΤΕ ΤΣΑΝΤΕΣ Ή ΑΛΛΑ ΑΞΕΣΟΥΑΡ ΣΕ ΑΥΤΟ ΤΟ ΣΤΟΙΧΕΙΟ.

Πιέστε προς τα κάτω τον πλευρικό γάντζο κλεισίματος, πιάστε τα επάνω άκρα της λαβής και περιστρέψτε τα προς το μέρος σας μέχρι να ανοίξει εντελώς το καρτσάκι (εικ. _a). Καρτσάκι ανοιχτό (εικ. _b). Το σωστό άνοιγμα επιτυγχάνεται με το κλικ, που αντιστοιχεί με τη σύνδεση της ράβδου της λαβής, βλ. εικόνα.

- 2 **ΣΥΝΑΡΜΟΓΗ ΤΡΟΧΩΝ:** εισάγετε την μπάρα οπίσθιων τροχών στις αντηρίδες (εικ. _a) δίνοντας προσοχή για τη σωστή κατεύθυνση, τέλος αγκιστρώστε τους οπίσθιους τροχούς (εικ. _b) μέχρι να κάνουν κλικ. Για να συναρμολογήσετε τους μπροστινούς τροχούς, τους εισάγετε στην ειδική υποδοχή μέχρι να κάνουν κλικ (εικ. _c).
- 3 **ΣΥΝΑΡΜΟΓΗ ΛΑΒΗΣ:** εισάγετε τη λαβή στις ειδικές υποδοχές (εικ. _a) όπως στην εικόνα. Για να ολοκληρώσετε την αγκίστρωση πρέπει να πιέσετε τα δύο πλαϊνά κουμπάκια πάνω στη λαβή (εικ. _b) και να σπρώξετε τη λαβή μέχρι το κλικ (εικ. _c).
- 4 **ΣΥΝΑΡΜΟΓΗ ΜΠΡΟΣΤΙΝΟΥ ΚΑΛΑΘΙΟΥ:**

Αγκιστρώστε το πτερύγιο του καλάθιου στην υποδοχή κατά μήκος της μπροστινής μπάρας του καρτσιού (Εικ. _a) και αγκιστρώστε τις κουμπότρυπες του καλάθιου πλευρικά, στα κουμπιά, σε αμφότερες τις πλευρές του σκελετού (Εικ. _b).

Για να ολοκληρώσετε την αγκίστρωση του καλάθιου στο μπροστινό μέρος είναι απαραίτητο να εισάγετε το έλασμα (Εικ. _1) του εξοπλισμού, ως εξής:

το τοποθετείτε ανάμεσα στο καλάθι και τα κουμπιά όπως υποδεικνύεται (Εικ. _2) και πιέζοντας με το δάχτυλο προς τα κάτω, το αγκιστρώνετε πλήρως (Εικ. _3).

Επαναλάβετε την ίδια διαδικασία στην άλλη πλευρά του καλάθιου (Εικ. _c).

Είναι δυνατό να χαμηλώσετε ή ανασηκώσετε ένα μέρος του καλάθιου για περισσότερο χώρο (Εικ. _d).

5 ΣΥΝΑΡΜΟΓΗ ΟΠΙΣΘΙΟΥ ΚΑΛΑΘΙΟΥ:

περάστε το καλάθι εκτός από τους δύο σωληνούς (Εικ. _a).

Αγκιστρώστε τα κουμπιά του καλάθιου στην οπίσθια μπάρα (Εικ. _b), εφαρμόστε το βέλκρο συμπεριλαμβάνοντας τον πλησιέστερο σωληνά (Εικ. _c), κουμπώστε και κλείστε το βέλκρο πλευρικά και στις δύο πλευρές (Εικ. _d)

Είναι δυνατό να ανοίξετε το καλάθι για να έχετε περισσότερο χώρο (Εικ. _e).

6 ΣΤΑΘΕΡΟΙ Ή ΠΕΡΙΣΤΡΕΦΟΜΕΝΟΙ ΜΠΡΟΣΤΙΝΟΙ ΤΡΟΧΟΙ:

ανεβάστε τους μοχλούς για να κάνετε τους τροχούς σταθερούς (εικ. _a), κατεβάστε τους μοχλούς για να κάνετε τους τροχούς περιστρεφόμενους (εικ. _b). Σε δύσβατο έδαφος συνιστάται η χρήση σταθερών τροχών.

7 ΦΡΕΝΟ:

πιέστε το μοχλό φρένου για να ακινητοποιήσετε τον σκελετό. Για να ξεμπλοκάρετε τον σκελετό, ενεργείτε αντίστροφα.

8 ΕΠΕΚΤΕΙΝΟΜΕΝΗ ΛΑΒΗ:

για να ρυθμίσετε την έκταση της λαβής, τραβήξτε τα λεβιδάκια προς το μέρος σας (εικ. _a) και σύρετε τη λαβή μέχρι να κάνει κλικ (εικ. _b).

Η λαβή μπορεί να ρυθμιστεί σε περισσότερες θέσεις

9 ΚΛΕΙΣΙΜΟ:

μειώστε πλήρως την έκταση της λαβής (εικ. _a). Περιστρέψτε τον μοχλό ασφαλείας προς τα αριστερά (εικ. _b) και τραβήξτε προς το μέρος σας την εσωτερική λαβή του σκελετού (εικ. _c).

Ανασηκώστε τη λαβή μέχρι να αναδιπλωθεί πλήρως (εικ. _d).

- 10 Για σωστό κλείσιμο, επαληθεύστε ότι το πλευρικό άγκιστρο έχει ασφαλίσει (εικ. _a). Το κλειστό καρτσάκι στέκεται όρθιο μόνο του (εικ. _b).
ΜΕΤΑΦΟΡΑ: μπορεί να μεταφερθεί άνετα, κρατώντας σταθερούς τους μπροστινούς τροχούς, πιάνοντας την κεντρική λαβή (εικ. _c).

- 11 Για μικρότερο όγκο, μπορείτε να αφαιρέσετε όλους τους τροχούς.

Για να βγάλετε τους οπίσθιους τροχούς: τραβήξτε τον μοχλό προς τα κάτω και βγάλτε τον τροχό όπως στην εικόνα (εικ. _a).

Για να βγάλετε τους μπροστινούς τροχούς: πιέστε τη γλωττίδα όπως στην εικόνα και βγάλτε τους τροχούς (εικ. _b).

ΑΡΙΘΜΟΙ ΣΕΙΡΑΣ

- 12 Το Chassis, φέρει πάνω στο πλαίσιο, στο κάτω μέρος, πληροφορίες σχετικά με την ημερομηνία κατασκευής του ίδιου.

– Όνομα του προϊόντος, ημερομηνία κατασκευής και αύξων αριθμός του καρτσιού.

Οι πληροφορίες αυτές είναι απαραίτητες σε περίπτωση παραπόνων.

ΟΔΗΓΙΕΣ ΧΡΗΣΗΣ SEAT

- 1 **ΑΝΟΙΓΜΑ:** Πριν ανοίξετε το Seat, αφαιρέστε, εάν υπάρχουν, όλα τα καλύμματα από χαρτόνι (χωρίς να χρησιμοποιήσετε λάμες).

Ανοίξτε το κάθισμα από τα άκρα τραβώντας το μέχρι

- να κάνει κλικ.
- 2 ΑΓΚΙΣΤΡΩΣΗ ΣΤΟ ΚΑΛΑΘΙ: Για να στερεώσετε το Seat, το τοποθετείτε στο καροτσάκι (εικ._a) και πιέστε με αμφότερα τα χέρια μέχρι να κάνει κλικ (εικ._b). Επισημειώστε ότι το Seat είναι σωστά αγκιστρωμένο.
 - 3 Είναι δυνατό να αγκιστρώσετε το Seat στο καροτσάκι, είτε τοποθετώντας το «στραμμένο προς τον κόσμο» (εικ._a) είτε «στραμμένο προς τη μαμά» (εικ._b). Ενεργοποιείτε πάντα το φρένο του καροτσιού πριν την αγκίστρωση και απαγκίστρωση.
 - 4 ΑΠΑΓΚΙΣΤΡΩΣΗ ΤΟΥ SEAT ΑΠΟ ΤΟ ΚΑΡΟΤΣΑΚΙ: Για να απαγκιστρώσετε το Seat, πιέστε τα λεβιεδάκια που βρίσκονται σε αντιστοιχία με τα σημεία σύνδεσης στο καροτσάκι (εικ._a) και ταυτόχρονα ανασηκώστε το (εικ._b).
 - 5 ΣΥΝΑΡΜΟΓΗ ΜΑΞΙΛΑΡΙΩΝ: αγκιστρώστε τα βέλκρο των πλευρικών μαξιλαριών στο μαξιλάρι του καθίσματος. Γυρίστε τους μειωτήρες στο μπροστινό μέρος. Μειωτήρες σωστά αγκιστρωμένοι.
 - 6 Ανοίξτε τις κουμπωτές αγκράφες πιέζοντας τα δύο άκρα και απαγκιστρώστε (εικ._a). Ανοίξτε τη ζώνη διαχωριστή όπως απεικονίζεται για να διευκολύνετε την τοποθέτησή του μειωτήρα (εικ._b).
 - 7 Τοποθετήστε τον μειωτήρα στο κάθισμα, αφήνοντας επάνω τη ζώνη διαχωριστή (εικ._a). Περάστε το βέλκρο μέσα από την υποδοχή του καθίσματος (εικ._b) και ολοκληρώστε την αγκίστρωση προσκολλώντας το βέλκρο κάτω από το κάθισμα. Κλείστε αμφότερες τις κουμπωτές αγκράφες (εικ._c).
 - 8 Αγκιστρώστε τα μαύρα μαξιλαράκια συμπεριλαμβανόμενα της ζώνη διαχωριστή (εικ._a), αγκιστρώστε και τα δύο βέλκρο κάτω από το μαξιλαράκι του καθίσματος (εικ._b) και αγκιστρώστε το κουμπί (εικ._c).
 - 9 Ολοκληρώστε αγκιστρώνοντας τα κουμπιά των πλευρικών μαξιλαριών στο κάθισμα (εικ._a) σε αμφότερες τις πλευρές. Μαξιλαράκια σωστά τοποθετημένα.
 - 10 ΠΡΟΣΤΑΤΕΥΤΙΚΗ ΜΠΑΡΑ: Αγκιστρώστε την προστατευτική μπάρα στις δύο υποδοχές όπως απεικονίζεται (εικ._a) μέχρι να κάνει κλικ. Μπορείτε να αφαιρέσετε την προστατευτική μπάρα πιέζοντας τα κουμπιά στα άκρα της (εικ._b), ή να την ανοίξετε από τη μία πλευρά πιέζοντας ένα μόνο από τα δύο κουμπιά (εικ._c).
 - 11 ΚΟΥΚΟΥΛΑ: για να χρησιμοποιήσετε την κουκούλα την εκτείνετε μέχρι να κάνει κλικ, για πλήρες άνοιγμα.
 - 12 Η κουκούλα διαθέτει ένα διαφανές ένθετο που σας επιτρέπει να βλέπετε το παιδί από οποιαδήποτε θέση. Η κουκούλα μπορεί να επεκταθεί περαιτέρω, ανοίγοντας τα φερμουάρ και τραβώντας την προς τα εμπρός.
 - 13 Σύροντας τα σημεία σύνδεσης της κουκούλας κατά μήκος των αντηρίδων (εικ._a), είναι δυνατό να μεταβάλλετε την απόσταση της κουκούλας από το κάθισμα (εικ._b).
 - 14 ΘΕΣΗ ΚΡΕΒΑΤΑΚΙ: το κάθισμα είναι ανακλινόμενο με τρεις θέσεις, από «καθιστό» έως «απλωμένο», με διαθέσιμη μια ενδιάμεση θέση (εικ._a). Πριν την ανάκλιση του καθίσματος είναι απαραίτητο να επεκτείνετε τη λαβή (εικ._b). Είναι δυνατή η εναλλαγή από τη μία θέση στην άλλη τραβώντας τον μοχλό που υποδεικνύεται στην εικόνα (εικ._c).
 - 15 ΡΥΘΜΙΣΗ ΚΛΙΣΗΣ ΠΛΑΤΗΣ/ΚΑΘΙΣΜΑΤΟΣ: βγάλτε τους 2 ελατηριωτούς πείρους (έναν σε κάθε πλευρά) περιστρέφοντάς τους για να τους ασφαλίσετε έξω από την υποδοχή αγκίστρωσης (εικ._a). Αν ξεκινήσετε από την υψηλότερη θέση, τραβήξτε τους μοχλούς στις αντηρίδες (εικ._b). Επιλέξτε την επιθυμητή ρύθμιση και προχωρήστε αντίστροφα, επαναφέροντας τους πείρους στη θέση τους (εικ._c).
 - 16 ΡΥΘΜΙΣΗ ΒΑΘΟΥΣ ΚΑΘΙΣΜΑΤΟΣ: ανοίγοντας το πλαϊνό φερμουάρ της επένδυσης, μπορείτε να αυξήσετε το βάθος του καθίσματος. Όταν αυξάνετε το βάθος είναι απαραίτητο να αντικαταστήσετε το μαξιλάρι του καθίσματος και τα
- πλαϊνά τοιχωματάκια με τα μεγαλύτερα (εξάρτημα που παρέχεται στον εξοπλισμό, εικόνα 36).
- 17 ΡΥΘΜΙΣΗ ΠΡΟΣΚΕΦΑΛΟΥ: ρυθμιζόμενο σε 3 ύψη. Για να ρυθμιστεί χρειάζεται: στην πλάτη του καθίσματος ανοίγετε το φερμουάρ (εικ._a), απουσιάζετε αμφότερα τα βέλκρο για να το απαγκιστρώσετε από την πλάτη (εικ._b), βγάλτε το προσκέφαλο από μπροστά (εικ._c), το επανοποθετείτε εισάγοντας τα βέλκρο στο επιθυμητό ύψος (εικ._d) στερεώνοντας τα κατόπι στην πλάτη. Ξανακλείνετε το φερμουάρ.
 - 18 ΧΡΗΣΗ ΖΩΝΩΝ ΠΡΟΦΥΛΑΞΗΣ ΚΑΙ ΡΥΘΜΙΣΗ: αγκιστρώστε τις κουμπωτές αγκράφες μέχρι να κάνουν κλικ. Ρυθμίστε την εφαρμογή στο παιδί τραβώντας προς το μέρος σας (βέλος 1). Για να ανοίξετε τις κουμπωτές αγκράφες, πιέστε τα δύο άκρα όπως απεικονίζεται (βέλος 2) και απαγκιστρώστε.
 - 19 ΡΥΘΜΙΣΗ ΖΩΝΗΣ ΣΤΗΘΟΥΣ: ρυθμιζόμενη σε 2 ύψη. Για να ρυθμιστεί χρειάζεται: στην πλάτη του καθίσματος ανοίξετε το φερμουάρ και αποκολλήστε τα 2 βέλκρο για να τα απαγκιστρώσετε από την πλάτη (εικ._a), βγάλτε το μαξιλάρι από μπροστά (εικ._b), το επανοποθετείτε εισάγοντας τα βέλκρο στην επιθυμητή θέση (εικ._c) στερεώνοντας τα κατόπι στην πλάτη. Ξανακλείνετε το φερμουάρ. Ανάλογα με το πώς τοποθετούμε τα βέλκρο, το μαξιλάρι θα παραμείνει λιγότερο ή περισσότερο προσαρμοσμένο στο παιδί.
 - 20 ΡΥΘΜΙΣΗ ΤΟΥ ΒΑΘΟΥΣ ΤΟΥ ΥΠΟΠΟΔΙΟΥ: Για να ρυθμίσετε το βάθος του υποπόδιου, πρέπει να ξεβιδώσετε τα δύο πόμολα που βρίσκονται κάτω από το κάθισμα (εικ._a) και να σπρώξετε τους δύο σωλήνες προς τα εμπρός ή προς τα μέσα (εικ._b).
 - 21 Για να ρυθμίσετε το υποπόδιο προς τα έξω, σύρετε τους δύο σωλήνες μέχρι το τέρμα προς την κατεύθυνση του υποπόδιου (εικ._c). Για να ανασύρετε το υποπόδιο ενεργείτε προς την αντίστροφη κατεύθυνση, σπρώχνοντας τους σωλήνες προς τα μέσα μέχρι το τέρμα (εικ._d). Μόλις επιλέξετε το επιθυμητό βάθος βιδώστε ξανά αμφότερα τα πόμολα.
 - 22 ΡΥΘΜΙΣΗ ΥΨΟΥΣ ΤΟΥ ΥΠΟΠΟΔΙΟΥ: ρυθμιζόμενο καθ' ύψος ανάλογα με τις ανάγκες σας. Ανοίξτε τα δύο φερμουάρ στο μπροστινό μέρος (εικ._a), στο πίσω μέρος του υποπόδιου ξεβιδώστε τα δύο πόμολα που λασκάρουν το υποπόδιο (εικ._b). Το επανοποθετείτε όπως επιθυμείτε μετακινώντας το προς τα πάνω ή προς τα κάτω (εικ._c). Μόλις βρείτε το επιθυμητό ύψος βιδώστε ξανά τα δύο πόμολα στο πίσω μέρος για να στερεώσετε το υποπόδιο. ΣΗΜΑΝΤΙΚΟ: να κλείνετε πάντα τα δύο φερμουάρ (εικ._d). Όταν ανεβάζετε ή κατεβάζετε το υποπόδιο συνιστάται να τροποποιείτε το ύψος του μαξιλαριού του καθίσματος, βλ. εικόνα 24.
 - 23 ΙΜΑΝΤΕΣ ΣΥΓΚΡΑΤΗΣΗΣ ΠΟΔΙΩΝ: Για να ανοίξετε τις κουμπωτές αγκράφες πιέστε τα δύο άκρα και απαγκιστρώστε (εικ._a). Στο κάτω μέρος υπάρχουν ρυθμιζόμενες αγκράφες για καλύτερη εφαρμογή στο πόδι (εικ._b). Για να χαλαρώσετε τον ιμάντα στα πόδια ρυθμίστε την αγκράφα (βέλος 1) όπως ο ιμάντας να εφαρμόζει στα πόδια, τραβήξτε το άσπιο απεικονίζεται το βέλος 2.
 - 24 ΡΥΘΜΙΣΗ ΜΑΞΙΛΑΡΙΟΥ ΚΑΘΙΣΜΑΤΟΣ: είναι δυνατό να το ρυθμίσετε σε 3 θέσεις (εικ._a). Είναι απαραίτητο πριν το ρυθμίσετε στην επιθυμητή θέση:
 - να ξεκουμπώσετε τα πλαϊνά τοιχωματάκια,
 - να αποκολλήσετε το βέλκρο κάτω από το κάθισμα του επάνω μαξιλαριού,
 - να τα βάλετε και φυλάξετε.
 Αποκολλήστε τα δύο βέλκρο της ζώνης διαχωριστή κάτω από το κάθισμα (εικ._b) και βγάλτε την προς τα πάνω από μπροστά (εικ._c).
- Είναι απαραίτητο να βγάλετε τη ζώνη διαχωριστή και να την επανοποθετήσετε στο ίδιο ύψος που**

έχει επιλεγεί για το κάθισμα. Διατίθενται 3 θέσεις (εικ. d).

Τώρα είναι δυνατή η επανατοποθέτηση.

Επανατοποθετήστε το επάνω μαξιλαράκι και τη ζώνη διαχωριστή, στο ίδιο επιθυμητό ύψος επανατοποθετούνται τα διάφορα εξαρτήματα:

- τοποθετήστε το επάνω μαξιλάρι στο μπροστινό κάθισμα και προσκολλήστε το βέλκρο του κάτω από το κάθισμα (εικόνα 7 a-b),
- τα πλευρικά τοιχωματάκια πάνελ με το βέλκρο, κάτω από το επάνω μαξιλάρι και τα δύο πλαϊνά κουμπιά για αγκίστρωση στο κάθισμα (εικόνα 9),
- προσκολλήστε τα βέλκρο της ζώνης διαχωριστή κάτω από το κάθισμα και κουμπώστε τα ξανά από μπροστά (εικόνα 8 b-c).

25 ΚΛΕΙΣΙΜΟ SEAT ΑΓΚΙΣΤΡΩΜΕΝΟ ΣΤΟ ΚΑΡΟΤΣΑΚΙ: είναι δυνατό να κλείσετε το αγκιστρωμένο στο καρτσάκι Seat μόνο στην έκδοση «στραμμένο προς τον κόσμο».

Για την πραγματοποίηση αυτής της διαδικασίας:

- κλείστε την κουκούλα,
- κλείστε το υποπόδιο σπρώχνοντάς το προς τα μέσα (εικ. a),
- βγάλτε την προστατευτική μπάρα (εικ. b),
- βγάλτε τους 2 ελατηριωτούς πείρους (έναν σε κάθε πλευρά) περιστρέφοντάς τους για να τους ασφαλίσετε έξω από την υποδοχή αγκίστρωσης (εικόνα 15 a),
- τραβήξτε τους μοχλούς στην αντηρίδα (εικ. c) και αναδιπλώστε το Seat (εικ. d).

26 ΠΡΟΕΙΔΟΠΟΙΗΣΗ: Εάν το κάθισμα είναι «στραμμένο προς τη μαμά», δεν είναι δυνατό να πραγματοποιηθεί το κλείσιμο ενώ το διατηρείται αγκιστρωμένο στο καρτσάκι. Είναι απαραίτητο να απαγκιστρωθεί (εικ. a).

Είναι δυνατό να μειώσετε το μέγεθος κλείνοντάς το (εικ. b).

27 ΑΝΟΙΓΜΑ ΚΑΡΟΤΣΙΟΥ ΜΕ SEAT ΑΓΚΙΣΤΡΩΜΕΝΟ:

Πιέστε προς τα κάτω τον πλευρικό γάντζο κλεισίματος, πιάστε τα επάνω άκρα της λαβής και περιστρέψτε τα προς το μέρος σας μέχρι να ανοίξει εντελώς το καρτσάκι (εικ. a). Ανοίχτο chassis (εικ. b). Το σωστό άνοιγμα επισημαίνεται από το κλικ, που αντιστοιχεί με την αγκίστρωση της βάσης. Στη συνέχεια ανοίξτε το Seat από τα άκρα τραβώντας το μέχρι να κάνει κλικ (εικ. c).

28 ΚΛΕΙΣΙΜΟ ΚΑΡΟΤΣΙΟΥ ΜΕ SEAT ΑΓΚΙΣΤΡΩΜΕΝΟ ΚΑΙ ΗΔΗ ΚΛΕΙΣΤΟ: μειώστε εντελώς την έκταση της λαβής (εικ. a). Περιστρέψτε τον μοχλό ασφαλείας προς τα αριστερά (εικ. b) και ταυτόχρονα τραβήξτε προς το μέρος σας την εσωτερική λαβή του σκελετού (εικ. c). Ανασηκώστε τη λαβή μέχρι να αναδιπλωθεί πλήρως (εικ. d).

Για το σωστό κλείσιμο, επαληθεύστε ότι ο πλευρικός γάντζος έχει ασφαλίσει. Σε περίπτωση που δεν ασφαλίσει αυτόματα, συμπιέστε ελαφρά τον σκελετό. Το κλειστό καρτσάκι στέκεται μόνο του.

ΑΦΑΙΡΕΣΗ ΤΩΝ ΜΑΞΙΛΑΡΟΘΗΚΩΝ:

- Απαγκιστρώστε το κάθισμα από τον σκελετό.
 - Απαγκιστρώστε την προστατευτική μπάρα από το κάθισμα.
- 29 Αφαιρέστε την κουκούλα, ξεκουμπώστε τα 2 κουμπιά που υπάρχουν κοντά στους πείρους (εικ. a), πιέστε τα κουμπιά πάνω στα δύο σημεία σύνδεσης και αφαιρέστε την (εικ. b). Τέλος, βγάλτε τα δύο άκαμπτα στηρίγματα (εικ. c) και απαγκιστρώστε την κουκούλα.
- 30 Ανοίξτε το φερμουάρ που βρίσκεται κάτω από το κάθισμα και συγκρατεί την επένδυση στην οριζόντια μπάρα (εικ. a).
Ξεκουμπώστε τα δύο κουμπιά που βρίσκονται στα πλάγια του καθίσματος, σε αμφότερες τις πλευρές (εικ. b).
Κλείστε ελαφρά το κάθισμα πιέζοντας προς τα πάνω τους γάντζους που βρίσκονται στα πλάγια (εικ. c).
- 31 Βγάλτε το ύφασμα στο επάνω μέρος της επένδυσης (εικ. d) τραβώντας το από τη λαβή ρύθμισης της

πλάτης (εικ. e).

Ανοίξτε τα δύο φερμουάρ στο υποπόδιο, αποκολλήστε το βέλκρο και ανασηκώστε το κεντρικό κομμάτι υφάσματος που βρίσκεται ανάμεσα στα δύο φερμουάρ (εικ. f).

- 22 Βγάλτε την επένδυση από τον σωλήνα (εικ. g) και βγάλτε το λάστιχο (εικ. h), αφαιρώντας έτσι ολόκληρη την επένδυση.
- Ανοίξτε το φερμουάρ στην πλάτη,
 - αποκολλήστε όλα τα βέλκρο στην πλάτη και το κάθισμα,
 - τέλος, είναι απαραίτητο να βγάλετε το άκαμπτο ραβδωτό στήριγμα από την επένδυση (εικ. i).
- 33 Αφαιρέστε όλα τα μαξιλαράκια ξεκουμπώνοντάς τα όπως στην εικόνα και αποκολλήστε όλα τα βέλκρο όπως απεικονίζεται (εικ. a-b).
Κάτω από το κάθισμα βρίσκεται το βέλκρο το οποίο πρέπει να αποκολληθεί για να μπορέσετε να αφαιρέσετε το μαξιλάρι του καθίσματος από επάνω (εικ. c).
- 34 Η φόδρα στο μαξιλάρι του προσκέφαλου μπορεί να αφαιρεθεί ανοίγοντας το φερμουάρ (εικ. a). Τα μαύρα μαξιλαράκια στο εσωτερικό των ζωνών στήθους μπορούν να αποσπαστούν με αποκόλληση από το βέλκρο (εικ. b).
- 35 Η φόδρα μπορεί επίσης να αφαιρεθεί από τα δύο τοιχωματάκια ανοίγοντας το φερμουάρ (εικ. c). Η φόδρα στο μαξιλαράκι του καθίσματος μπορεί να αφαιρεθεί με την αποκόλληση του βέλκρο ανοίγοντας το φερμουάρ κάτω από το ίδιο το κάθισμα (εικ. d).
- 36 Στον εξοπλισμό παρέχεται ένας μεγαλύτερος μειωτήρας ο οποίος πρέπει να χρησιμοποιείται όταν αυξάνεται το βάθος του καθίσματος (εικόνα 16).

Μπορούν να γίνουν προσθήκες στάσης του σώματος στο κάθισμα για να καλύτερα καλύπτεται οι ανάγκες του παιδιού. Υπάρχουν πολλές δυνατότητες που μπορεί να εκμεταλλευτεί ένας ορθοπαιδικός τεχνικός. Για παράδειγμα στο πίσω μέρος της πλάτης είναι δυνατό να εισαχθούν σφίγγες προφύλαξης (οσφυϊκή υποστήριξη, θωρακικά στηρίγματα κ.λπ.) χρησιμοποιώντας πρόσθετο αυτοκόλλητο βέλκρο ή το ήδη υπάρχον. Είναι επίσης δυνατή η προσθήκη προφύλαξης για τα πόδια συνδέοντας δύο σφίγγες κάτω από την επένδυση των ποδιών.

ΠΡΟΣΟΧΗ: Αυτές οι προσθήκες μπορούν να γίνουν μόνο από ορθοπαιδικό τεχνικό ή νοσηλευτικό προσωπικό.

ΑΡΙΘΜΟΙ ΣΕΙΡΑΣ

- 37 Το Seat φέρει την αναγνωριστική ετικέτα προϊόντος Fumagalí στο πλάι, κάτω από την επένδυση, με τις σχετικές πληροφορίες της ημερομηνία κατασκευής του.

Είναι απαραίτητο να ξεκουμπώσετε τα δύο πλαϊνά κουμπιά της επένδυσης για να μπορέσετε να την εξετάσετε (εικ. a)
Το Seat, φέρει την αναγνωριστική ετικέτα προϊόντος τον σκελετό, κάτω από την επένδυση, με τις σχετικές πληροφορίες της ημερομηνία κατασκευής του (εικ. b).

Όνομα του προϊόντος, ημερομηνία κατασκευής και αύξων αριθμός του καρτσιού.

Οι πληροφορίες αυτές είναι απαραίτητες σε περίπτωση παραπόνων.

ΔΙΑΘΕΣΗ ΤΟΥ ΠΡΟΪΟΝΤΟΣ

Μετά τη χρήση του προϊόντος, βεβαιωθείτε ότι το απορρίπτετε ακολουθώντας τις οδηγίες που παρέχονται από τους τοπικούς φορείς, συμβάλλοντας στην προστασία του περιβάλλοντος.

ΓΝΗΣΙΑ ΑΞΕΣΟΥΑΡ PEG PEREGO

38 Το ειδικό κάλυμμα βροχής πωλείται ξεχωριστά. Για να το αγκιστρώσετε, ξεκουμπώστε το κουμπί της κουκούλας και κουμπώστε το κουμπί του καλύμματος βροχής. Το κάλυμμα βροχής διαθέτει φερμουάρ που του επιτρέπει το εύκολο άνοιγμα. Τα αξεσουάρ έχουν σχεδιαστεί ως χρήσιμη και πρακτική υποστήριξη για να απλουστεύσουν τη ζωή των γονιών.

ΚΑΘΑΡΙΣΜΟΣ ΚΑΙ ΣΥΝΤΗΡΗΣΗ

Οι εργασίες καθαρισμού πρέπει να εκτελούνται μόνο από ενήλικες.

ΣΥΝΤΗΡΗΣΗ ΤΟΥ ΠΡΟΪΟΝΤΟΣ: προστατέψτε το από τους ατμοσφαιρικούς παράγοντες: νερό, βροχή ή χιόνι· η συνεχής και παρατεταμένη έκθεση στον ήλιο θα μπορούσε να προκαλέσει αλλαγές στο χρώμα πολλών υλικών· φυλάξτε το προϊόν αυτό σε ξηρό χώρο.

Να πραγματοποιείτε οπωσδήποτε ελέγχους και εργασίες συντήρησης στα κύρια εξαρτήματα σε τακτά χρονικά διαστήματα.

ΚΑΘΑΡΙΣΜΟΣ ΠΛΑΙΣΙΟΥ: Καθαρίζετε κατά περιόδους τα πλαστικά μέρη με ένα υγρό πανί χωρίς να χρησιμοποιείτε διαλύτες ή απολιπαντικά ή επιθετικά (σκληρά) απορρυπαντικά. Προσέξτε να είναι όλα τα μεταλλικά μέρη πάντοτε στεγνά ώστε να αποφύγετε τη σκουριά και, επίσης, φροντίστε να είναι όλα τα κινούμενα μέρη (μηχανισμοί ρύθμισης, μηχανισμοί ζεύξης, τροχοί...) τελείως καθαρά από σκόνη ή άμμο σκουπίζοντας αυτά με ένα υγρό πανί. Καθαρίζετε κατά περιόδους τους πείρους των τροχών με ένα στεγνό πανί, αλλά μην χρησιμοποιείτε σπρέι με βάση τη σιλικόνη.

FUMAGALLI CARE&REHA

Είμαστε μια εταιρεία που ειδικεύεται στην παραγωγή βοηθημάτων για άτομα με αναπηρία, με πολυετή εμπειρία. Είμαστε πιστοποιημένοι κατά ISO 9001 και είμαστε διαθέσιμοι να απαντήσουμε σε οποιοδήποτε ερωτήσεις ή αιτήματα.

ΥΠΗΡΕΣΙΑ ΥΠΟΣΤΗΡΙΞΗΣ FUMAGALLI CARE&REHA

Σε περίπτωση απώλειας ή ζημιάς σε εξαρτήματα του προϊόντος, χρησιμοποιήστε μόνο γνήσια ανταλλακτικά. Για ενδεχόμενες επισκευές, αντικαταστάσεις, πληροφορίες για τα προϊόντα, πωλήσεις γνήσιων ανταλλακτικών και αξεσουάρ, επικοινωνήστε με την Υπηρεσία υποστήριξης FUMAGALLI CARE&REHA δηλώνοντας, εάν υπάρχει, τον αριθμό σειράς του προϊόντος.

τηλ. 0039/031/3356811
e-mail service@fumagallicare.com
ιστότοπος www.fumagallicare.com

CH_中文

感谢您购买Fumagalli Care&Reha产品。

使用说明

警告
重要提示 - 仔细阅读并妥善保存以便以后参考。如未按照该说明书操作可能对儿童的安全造成威胁。

- 该产品的设计用于容纳1名儿童出行。
- 请勿使用该产品容纳超过制造商规定的人数。
- 注意 产品的组装和准备工作应由成年人进行。
- 体位设置的操作及使用方法的培训, 仅由授权的骨科技术人员或训练有素的临床人员执行。
- 该产品存在部件损坏或缺失时不得使用。
- 注意 使用前确保所有固定机制都已正确连接。
- 注意 使用前检查座位的连接机制都已正确连接。
- 静止不动以及放置和抱出儿童时, 始终锁定刹车。
- 不得将手指插入运行机制中。
- 悬挂在把手或手柄上的负重可能造成产品的不稳定; 关于最大可用负载, 请遵循制造商的说明。
- 置物篮最大承重不得超过10公斤。
- 请勿将超过杯架(如果有)规定承重的重量放到杯架中, 切勿放热饮。车罩口袋(如果有)的承重不得超过0.2公斤。
- 注意 为了避免伤害, 在折叠和打开产品时确保儿童与其保持一定距离。
- 注意 不要让您的孩子玩耍该商品。该产品不是玩具。
- 注意 任何时候都必须有人看管儿

童。

在进行机械部位(手柄,靠背)的调节时,请注意在场的儿童。

不要在楼梯或台阶附近使用该产品;不得在热源、明火或儿童能够接触到的危险物品附近使用该产品。

仅使用由制造商/分销商提供或建议的配件。

注意 该产品不得用于跑步和溜冰。

注意 不得加入任何未经制造商认可的小睡垫。

不得使用未经制造商认可的配件。

Chassis + Seat:

该产品适用于6个月至6岁或最大体重30公斤(以先达到的标准为准)的儿童。

对于体重超过15公斤的儿童,座椅使用时的方向只能与推车行进方向一致。

注意:这种座椅不适用于小于6个月的儿童。

注意:始终使用约束系统。始终使用也具有支撑体位作用的保护带。

注意:当座椅安装到推车车架上时,车架底座与座椅之间存在的小间隙或晃动不会影响产品的安全性。

前扶手不能用于承受儿童的体重;儿童坐在座椅上时不能用前扶手提起座椅。前扶手不能取代安全带。

注意:请勿在室内使用防雨罩(如果有),并随时查看儿童是否过热;切勿靠近热源停放,并小心吸烟。

防雨罩不能在无顶篷或遮阳篷的推车上使用,因为无法安装。仅在有人看管的情况下使用防雨罩。确保防雨罩不会干扰车架或推车的任何移动机制;在折叠收纳车架或推车之前,请务必取下防雨罩。

“用途:是为有特殊需要的儿童(GMFCs 1-5级,体重30公斤以下)而设计,他们需要可折叠且易于操作的儿童推车,适用于短途出行”。

合规声明:本产品符合医疗器械法规(2017/745)的要求。如果对产品进行了改装,与其他制造商的产品

组合使用,或与非原始备件及配件一起使用,则必须去除CE标志。

有关织物详细信息的图片可能与所购买的系列有所不同。

使用说明

CHASSIS

- 1 打开: 打开车架之前,去除所有包装纸板(如果有,不得用刀片)。注意: 请勿对收车钩提拉和用力超过其最大幅度。请勿将收车钩作为搬运手柄或悬挂重物。请勿将手提袋或其他配件挂在上面上。按下两侧的收车钩,握住两个安插扶手的接口上端并向其自身方向旋转,直到车架完全展开为止(fig. a)。车架打开(fig. b)。发出咔嚓声表示车架正确打开,与扶手接口连接相对应,见图所示。
- 2 安装车轮: 将后轮杆插入支撑架杆(fig. a),注意正确朝向,然后连接后轮(fig. b)直至发出咔嚓声。安装前轮时将其插入相应位置直至发出咔嚓声(fig. c)。
- 3 安装扶手: 如图所示将扶手插入相应位置(fig. a)。完成连接需要按下扶手两侧的小按钮(fig. b)并推送扶手,直至发出咔嚓声(fig. c)。
- 4 组装前篮筐: 将篮筐盖板钩入手推车前杆上的插槽(图a),并将篮筐孔眼横向钩在框架两侧的按钮上(图b)。要完成篮筐前部的安装,需要插入提供的条带(图1),如下所示: 将其放置在篮筐和按钮之间,如图所示(图2),并用手指向下按压,使其完全钩住(图3)。在篮筐的另一侧重复相同的步骤(图c)。可以降低或升高篮筐的一部分以获得更多空间(图d)。
- 5 后篮筐组装: 穿过篮筐,不包括两个管子(图a)。扣紧位于后杆上的篮筐扣(图b)。安装魔术贴,包括最近的管子(图c)。扣上扣子,并从两侧横向扣紧魔术贴(图d)。可以打开篮筐以获得更多空间(图e)。
- 6 固定或旋转前轮: 抬起杠杆使车轮固定(图a),放下杠杆使车轮旋转(图b)。在复杂地形上,建议使用固定轮。
- 7 刹车: 按下刹车杆以锁定车架。相反方向操作解锁车架。
- 8 可延伸扶手: 如需调整扶手的延伸长度,延其自身方向拉动小拉杆(fig. a),然后滑动扶手直至发出咔嚓声(fig. b)。扶手可以调节多种位置。
- 9 折叠收纳: 完全解除把手的延伸(fig. a)。将安全杆向左转动(fig. b)并将车架的内侧手柄向车身拉下(fig. c)。向上抬起扶手直至车架完全折叠(fig. d)。
- 10 为确保正确收车,请检查侧面的收车钩是否正确插入。折叠起来的推车可独自直立(fig. b)。运输: 将前轮固定,握住扶手,可轻松拖拉(fig. c)。
- 11 如需更加紧凑,可以拆下所有车轮。拆后轮: 按照图示(fig. a)向下拉拉杆并拆下车轮。拆前轮: 如图示按下卡扣并拆下车轮(fig. b)。

序列号

- 12 在 Chassis 车架底部具有与生产日期相关的信息。产品名称,生产日期及车架的序号。在发生顾客投诉时,这些信息必不可少。

使用说明

SEAT

- 1 打开：在打开 Seat之前，去除所有包装纸板（如果有，不得用刀片）。
从座椅顶端提拉将座椅打开，直至发出咔嚓声。
- 2 安装到车架上：安装 Seat时应将其置于车架上上方（fig_a），然后用两手向下压至发出咔嚓声（fig_b）。
核装 Seat已正确连接。
- 3 Seat即可以“面向道路”（fig_a）安装，也可以“面向妈妈”安装（fig_b）。
安装和拆除之前始终启用车架的刹车。
- 4 从车架上拆除 Seat：如需拆除 Seat，按下位于车架接口处的小拉杆（fig_a），同时向上抬起（fig_b）。
- 5 安装小靠垫：将侧垫的尼龙搭扣与座垫粘贴。
翻转减震垫至正面朝上。
减震垫已正确连接。
- 6 按压两端打开卡扣并解除连接（fig_a）。按照图示打开分腿带牵拉带以便放置减震垫（fig_b）。
- 7 将减震垫放置在座位上，牵拉带留在表面（fig_a）。
将尼龙搭扣穿过座椅的小开口（fig_b）粘贴在座椅下，完成连接。系上两个卡扣（fig_c）。
- 8 安装黑色小靠垫，包括分腿牵拉带在内（fig_a），将两个尼龙搭扣粘贴在座垫下（fig_b），然后按下按钮（fig_c）。
- 9 将侧垫上的按钮与座椅两侧的按钮系好（fig_a），完成连接。
小侧垫已正确安装。
- 10 前扶手：将前扶手连接到如图所示的两个位置上（fig_a）直至发出咔嚓声。
按下前扶手两端的按钮（fig_b）可以将其拆下，也可以仅按下两个按钮之一（fig_c）从一侧打开前扶手。
- 11 顶篷：如需使用顶篷，拉开顶篷直至发出咔嚓声，使其完全打开。
- 12 顶篷上有加入的布饰，便于从各个位置照看儿童。
打开顶篷上的拉锁并向前提拉，可以进一步加大顶篷。
- 13 将顶篷连接处支撑杆上下移动（fig_a），可以改变顶篷与座椅之间的距离（fig_b）。
- 14 平躺位：座椅可以有三种倾斜位置，从“坐位”到“平躺”，还有一个处于两者之间的位置（fig_a）。
在倾斜座椅之前需延伸扶手（fig_b）。可提拉图示中的拉杆（fig_c）将座椅从一个位置转换为另一个位置。
- 15 靠背/坐位倾斜的调节：
将2个弹簧卡扣（每侧一个）拉出并旋转使其固定在固定点的外侧（fig_a）。如果从最高位置开始调节，拉起位于支架上的提手（fig_b）。选择需要的位置并反向操作，将弹簧卡扣归位（fig_c）。
- 16 调节座椅深度：拉开座椅两侧的拉链，可以增加座椅的深度。
深度增加后，需要将座垫和小侧垫更换为更大尺寸（随商品提供的附件图36）。
- 17 调节头枕：可调节为3个高度。调节时需要：
打开座椅靠背上的拉链（fig_a），
解开两侧的尼龙搭扣以便能从靠背上取下（fig_b），
从前面抽出头枕（fig_c），
将尼龙搭扣在所需高度重新插入（fig_d）靠背并固定。重新关闭拉链。
- 18 保护带的使用和调节：连接卡扣直至发出咔嚓声。
延其自身方向提拉（箭头1）以调节与儿童的贴敷程度。按照图示（箭头2）按压卡扣两端即可松开。

- 19 调节胸带：可调节为2个高度。

调节时需要：

在座椅的靠背处打开拉链和2个尼龙搭扣，以便将胸带从座椅上松解（fig_a），
从前面抽出胸带垫（fig_b），
将尼龙搭扣在所需高度重新插入靠背（fig_c），然后固定。重新关闭拉链。

胸带垫与儿童是否贴附取决于我们放置尼龙搭扣的位置。

- 20 调节脚踏板的深度：如需调节小脚踏板的深度，必须松解位于座椅下面的两个旋钮（图a），向前或向内推送两根管子（图b）。
- 21 如需向外侧调节小脚踏板，应将两根管子向脚踏板方向推到底（图c）。
沿相反方向将两根管子推到底（图d），可将小脚踏板复位。
选择好所需的深度后，将两个旋钮重新拧紧。
- 22 调节脚踏板的高度：可根据您的需要调节高度。拉开前面的两个拉链（fig_a），在小脚踏板的背面松开两个松解脚踏板的旋钮（fig_b）。通过上下移动调节到所需位置（fig_c）。找到所需高度后重新拧紧脚踏板背面的旋钮予以固定。重要提示：始终拉上两个拉链（fig_d）。
当抬高或降低脚踏板时，建议更改坐垫的高度，第24点。
- 23 脚带：如需打开卡扣，请按压其两端并松解（fig_a）。
在下方具有可使其与脚部更加贴附的调节扣（fig_b）。如需放松脚带，调节卡扣（箭头1），如需使脚带与脚部更贴附，按照箭头2图示提拉。
- 24 调节坐垫：
可以调节为3个位置（fig_a）。
在调节到所需位置之前，有必要：
 - 解开两侧的纽扣，
 - 解开座椅下的上靠垫的尼龙搭扣，
 - 取下靠垫并放置一旁。松解座椅下固定分腿牵拉带的尼龙搭扣（fig_b）
从前面向上拉出（fig_c）。
必须拆下分腿牵拉带并将其重新放置在与座椅所选高度相同的位置；3个位置可用（fig_d）。
现在可以重新调节坐垫位置了。

将上靠垫和牵拉带重新放置，在同一所选高度放置其他组件：

- 在前面的座椅上放置上靠垫，并将其尼龙搭扣粘贴到靠背后面（第7 a-b点），
 - 带有尼龙搭扣的小侧垫放在上靠垫下，两侧的纽扣应与座椅连接（第9点），
 - 在座椅下方将分腿牵拉带的尼龙搭扣粘贴，并从前面重新系好纽扣（第8 b-c点）。
- 25 折叠已安装到车架上的 SEAT：
仅有当 Seat面向行进方向安装到车架上时才可以折叠。
进行此操作需要：
 - 关上顶篷，
 - 向内推送脚踏板将其收起（fig_a），
 - 去掉前杆（fig_b），
 - 将2个弹簧卡扣（每侧一个）拉出并旋转使其固定在固定点的外侧（图15a），
 - 提拉支撑杆上的拉杆（fig_c）并将 Seat向下折叠（fig_d）。
 - 26 注意：如果座椅处于“面向妈妈”的位置，无法在座椅安装在车架上的情况下折叠。必需把座椅拆除（fig_a）。这样才可以将其折叠以缩小体积（fig_b）。
 - 27 打开已安装 SEAT的推车：

按下两侧的收车钩，握住两个安插扶手的接口上端并向其自身方向旋转，直到车架完全展开为止 (fig_a)。chassis已打开 (fig_b)。发出咔嚓声表示推车正确打开，与基底连接相对应。随后握住Seat顶端提拉打开至发出咔嚓声 (fig_c)。

28 使用SEAT锁的车架锁定并已折叠：完全取消扶手的延伸 (fig_a)。将安全杆向左转动 (fig_b)，同时将车架的内侧手柄向车身拉下 (fig_c)。向上抬起扶手直至车架完全折叠 (fig_d)。为确保正确收车，请检查侧面的收车钩是否正确插入，如未自动插入，轻微推压车架即可。折叠起来的推车可独自直立。

拆卸布套：

- 将座椅从车架上拆下。
 - 将前扶手从座椅上拆下。
- 29 拆下顶篷布套，解开位于固定栓端部的2个纽扣，然后按下接口上的按钮并将其取下 (fig_b)。最后拉出两个刚性支撑杆 (fig_c) 并拆下顶篷布套。
- 30 打开位于座椅下面将座椅套与横杆固定在一起的拉链 (fig_a)。
解开位于座椅侧面的两个纽扣 (双侧, fig_b)。向上推位于两侧的拉杆使座椅稍微收拢 (fig_c)。
- 31 将布套从靠背调节手柄 (fig_e) 处退出，从顶部 (fig_d) 拆下布套。
打开脚踏板上的两个拉链，
松开尼龙搭扣，提起位于两个拉链之间的中间布套的一边 (fig_f)。
- 32 从支撑管抽出布套 (fig_g) 及松紧带，将整个布套拆下。
- 打开靠背上的拉链，
- 打开靠背和座位上的所有尼龙搭扣，
- 最后，还需取出布套中的支撑板 (fig_i)。
- 33 如图所示去掉所有小靠垫，按照图示松开所有尼龙搭扣 (fig_a - b)。
位于座椅下面的尼龙搭扣也要解开，以便从上面取下座椅的小靠垫 (fig_c)。
- 34 打开拉链可以将头枕垫布套拆下 (fig_a)。
解开尼龙搭扣，也可以将胸带内的黑色保护垫拆下来 (fig_b)。
- 35 同样，打开拉链也可以将两个小侧垫的布套拆下 (fig_c)。
解开座椅下面的尼龙搭扣拆下坐垫，打开拉链也可以拆下布套 (fig_d)。
- 36 随产品提供一个较大的减震垫，应在增加座椅深度时使用 (第16点)。

在座椅上也可以增加体位，以更好地满足儿童的需求。矫形外科技术人员可以采用多种办法，比如使用附加的或现有的尼龙搭扣，可以在靠背的后部加入支撑保护垫（腰椎支撑，胸部保护，等等），或者可以在腿部填充物下面连接两个支撑垫增加保护作用。

注意：这些添加只能由矫形外科技术人员或临床医生执行。

序列号

- 37 Seat侧面座椅布套下方具有Fumagalli产品的识别标记，以及有关产品生产日期的信息。
需解开侧面布套的纽扣才能看到 (fig_a)。
Seat侧面座椅布套下方具有产品的识别标记，以及有关产品生产日期的信息 (fig_b)。

__产品名称，生产日期及车架的序号。

在发生顾客投诉时，这些信息必不可少。

产品的处理

产品使用后，确保按照当地主管部门提供的信息进行处理，以确保环保。

THE ORIGINAL ACCESSORY

- 38 专用防雨罩单独出售。
如需安装防雨罩，要解开顶篷的纽扣，将防雨罩的纽扣扣上。防雨罩配有拉链，可轻松打开。
配件是对简化儿童家长生活有用和实用的支持。

清洁与保养

清洁工作必须由成人进行。

产品保养：避免恶劣天气：水、雨或雪；长时间持续暴露在强烈的阳光下可能会导致各种材质的颜色变化；请将本产品存放在干燥处。定期检查和维护所有主要部件。

清洁底盘：定期用湿布清洁塑料部件；请勿使用溶剂、脱脂剂或腐蚀性清洁剂；保持所有金属部件干燥，以防生锈；使用湿布擦拭所有活动部件（调节装置、固定装置、轮子……），使其无尘无沙。定期用干布清洁轮轴；请勿使用含硅酮的喷雾剂。

FUMAGALLI CARE&REHA

它是一家为残疾人士提供辅助设备的公司，具有多年经验和ISO 9001认证，可随时解答您的咨询和/或要求。

FUMAGALLI CARE&REHA用户服务部

如果产品零件意外丢失或损坏，请仅使用原装零件。任何有关维修、更换、产品信息、原始备件和配件的销售等事宜，请与FUMAGALLI CARE&REHA客户服务部联系，并提供产品序列号（如果有）。

电话 0039/031/3356811

电子邮箱 service@fumagallicare.com

网站 www.fumagallicare.com

Dichiarazione di Conformità - Dispositivo Medico di Classe I Declaration of Conformity - Medical Equipment in Class I

Nome e indirizzo del fabbricante
Name and address of the manufacturer

Fumagalli Care&Reha S.r.l.
Piazza Puecher, 2 - 22037 Ponte Lambro - CO (Italia)
Tel.: +39 031 3356811

Certificazioni del fabbricante
Manufacturer certifications

UNI-EN ISO 13485:2016

SRN (numero di registrazione unico)
SRN (unique registration number)

IT-MF-000027186

In conformità alla Norma UNI CEI EN ISO/IEC 17050,
dichiariamo sotto la nostra esclusiva responsabilità che il Dispositivo Medico

*In accordance with UNI CEI EN ISO/IEC 17050,
we declare under our exclusive responsibility that the Medical Equipment*

Nome del dispositivo <i>Equipment name</i>	UDI_DI di base UDI_DI	Codice del dispositivo <i>Equipment code</i>
PASSEGGINO e accessori STROLLER and accessories	805957578PASSEGGINO	Vedi Allegato 1 See Attachment 1

Destinazione d'uso - Intended use

Passaggio chiudibile adatto a bambini con bisogni speciali (GMFCS livello 1-5 fino a 30 kg di peso), che necessitano di un passeggino leggero e facile da gestire per spostamenti di breve durata. La seduta può essere personalizzata per poter soddisfare esigenze posturali non complesse, è dotato di pedana poggipiedi regolabile in altezza ed inclinazione.

Foldable stroller suitable for children with special needs (GMFCS level 1-5 up to 30 kg in weight), who need a light and easy to handle stroller for short trips. The seat can be customized to meet non-complex postural needs, it is equipped with a footrest adjustable in height and inclination.

soddisfa le prescrizioni del Regolamento (UE) MDR 2017/745 relativo ai dispositivi medici ed è stato messo in commercio con la marcatura CE.

complies with the provisions of the Regulation (EU) MDR 2017/745 relating to medical equipments and was marketed with the CE marking.

Norme armonizzate e norme tecniche utilizzate:

- UNI CEI EN ISO 14971 - Applicazione della gestione dei rischi ai dispositivi medici
- UNI EN ISO 1888 Articoli per puericultura, carrozzine e passeggini - Parte 2: passeggino per bambini oltre i 15 kg fino a 22 kg. (alcuni test sono stati modificati aumentando la massa delle prove)
- UNI EN ISO 3758 Tessili - Codice di etichettatura di manutenzione mediante simboli
- UNI EN 12182 Prodotti destinati all'assistenza di persone con disabilità - Requisiti generali e metodi di prova
- ISO 9999 Classificazione Ausili tecnici per persone disabili

Harmonized norms and technical norms used:

- *UNI CEI EN ISO 14971 - Application of risk management to medical devices*
- *UNI EN ISO 1888 Articles for childcare, prams and pushchairs - Part 2: pushchair for children over 15 kg up to 22 kg. (some tests have been modified by increasing the mass of the tests)*
- *UNI EN ISO 3758 Textiles - Maintenance labeling code using symbols*
- *UNI EN 12182 Products intended for the assistance of people with disabilities - General requirements and test methods*
- *ISO 9999 Classification Technical aids for disabled people*

Località e data Date and place

Ponte Lambro, 17.07.2023

Timbro e firma Stamp and signature

Filippo Nishino - CEO



FUMAGALLI CARE & REHA srl
Piazza Puecher, 2
22037 PONTE LAMBRO (CO)
Tel. 031 3356811 - info@fumagalli.org
P.I. e C.F. 03798880138 - REA 333652

Allegato 1
Codici identificativi configurazioni e componenti

Attachment 1
Configuration and component identification codes

GTIN	Prodotto - Product	Misura - Size	Codice FC&R - Code
8059575780390	Passettino	UN	872300
8059575780406	Portabibite	UN	872310
8059575780413	Pedanetta posteriore	UN	872311
8059575780420	Sacca termica	UN	872316
8059575780437	Zaino, con materassino per il cambio	UN	872312
8059575780444	Borsa, con materassino per il cambio	UN	872313
8059575780451	Ombrellino bianco	UN	872315B
8059575780468	Ombrellino nero	UN	872315N
8059575780475	Adattatore per ombrellino	UN	872314



Quality made in Italy! fumagallicare.com

Ypsi Expert

FI0025011339_rev1



Adresses sur quefairedemesdechets.fr